

Canon kullanım kılavuzları için tıklayınız.

EOS 5Ds

EOS 5Ds R



TÜRKÇE
KULLANIM
KILAVUZU

Giriş

EOS 5DS/EOS 5DS R, yaklaşık 50,6 etkin megapikselli bir full-frame CMOS sensörüne (yakl. 36,00 mm x 24,0 mm), Dual DIGIC 6, yaklaşık %100 vizör kapsamına, yüksek hassasiyetli ve yüksek hızlı 61 noktalı AF'ye, yaklaşık 5,0 kare/sn. sürekli çekim kapasitesine, 3,2 inç LCD monitöre, Canlı Görünüm çekimi ve Full High-Definition (Full HD) video çekimi özelliklerine sahip, dijital tek lensli refleks fotoğraf makinesidir.

Çekime başlamadan önce aşağıdakileri mutlaka okuyun

Kötü resim çekimlerini ve kazaları önlemek için, öncelikle "Güvenlik Önlemleri" (s.20-22) ve "Kullanım Önlemleri" (s. 23-25) konularını okuyun.

Fotoğraf Makinenizi Kullanırken Daha Yakından Tanımak için Bu Kılavuza Başvurun

Bu kılavuzu okurken, bir yandan da birkaç deneme çekimi ve sonuçlara bakın. Bu şekilde fotoğraf makinesini daha iyi anlarsınız.

Fotoğraf Makinesini Kullanmadan Önce Kontrol Etme ve Sorumluluk

Çekimden sonra, görüntüleri izleyin ve düzgün bir şekilde kayıt edilip edilmediğini kontrol edin. Fotoğraf makinesi veya hafıza kartı arızalıysa, görüntüler kaydedilemez veya bir bilgisayara kaydedilemez. Canon, herhangi bir kayıp veya sorun oluşması durumunda sorumluluk kabul etmez.

Telif hakları

Ülkenizdeki telif hakkı kanunları kişi veya belirli nesnelerin görüntülerinin kişisel kullanım dışında herhangi bir şekilde kullanılmasını yasaklamış olabilir. Ayrıca, kamuya açık bir takım performansların, sergilerin vb. kişisel kullanım için dahi fotoğraflanmasının yasak olabileceğini aklınızda bulundurun.

EOS 5DS R Hakkında

Yüksek çözünürlüklü görüntüler elde edilmesi için EOS 5DS R'nin optik düşük filtresi devre dışı bırakılmış ve efekt kaldırılmıştır.

Optik düşük filtre harenmeyi ve yanlış renkleri azalttığı için, konunuza ve çekim koşullarına bağlı olarak, EOS 5DS R ile çekilen görüntülerde EOS 5DS ile kıyaslandığında daha fazla harenme ve renk yanlışlıkları görülebilir.

Parça Kontrolü Listesi

Başlamadan önce fotoğraf makinenizle beraber aşağıdaki öğelerin verilip verilmediğini kontrol edin. Eksik bir parça varsa, bayinizle bağlantıya geçin.



Fotoğraf Makinesi
(gövde kapağıyla)



Göz desteği



Pil Paketi
LP-E6N
(koruyucu kapak ile)



Pil Şarj Cihazı
LC-E6/LC-E6E*

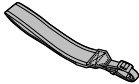

Geniş Askı

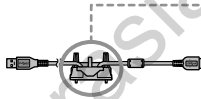

Arabirim Kablosu
IFC-150U II



Kablo
koruyucu

* LC-E6 veya LC-E6E Pil Şarj Cihazı verilir. (LC-E6E, güç kablosuyla birlikte verilir.)

- Verilen Kullanım Kılavuzu ve DVD/CD-ROM'lar bir sonraki sayfada listelenir.
- Yukarıdaki parçaları kaybetmemeye özen gösterin.

⚠ **Civardaki Cihazlarına Bağlanma**

Fotoğraf makinesini bir bilgisayara veya yazıcıya bağlarken size verilen arabirim kablosunu veya Canon markalı bir kablo kullanın. Arabirim kablosunu bağlarken, size verilen kablo koruyucusunu da kullanın (s.36).



Fotoğraf Makinesi Kullanım Kılavuzu



EOS Çözüm Diski

Çeşitli yazılımları içerir. Yazılım hakkında genel bilgiler ve kurulum prosedürleri için bkz.: 521-523.

Uyumlu Kartlar

Kamerada kapasiteye bakılmaksızın aşağıdaki kartlar kullanılabilir: **Kart yeniyse veya öncesinde başka bir fotoğraf makinesi veya bilgisayarda formatlanmışsa (başlatılmışsa), kartı bu fotoğraf makinesinde formatlayın (s.67).**

- **CF (CompactFlash) kartlar**
* Tip I, UDMA mod 7 uyumlu.
- **SD/SDHC*/SDXC* hafıza kartları**
* UHS-I kartları desteklenir.

Video Kaydedilen Kartlar

Video çekiminde, aşağıdaki tabloda belirtildiği gibi yüksek bir yazma/okuma hızı olan yüksek kapasiteli bir kart kullanın.

Video Kaydı Boyutu (s.297)	CF kartı	SD kart
ALL-I (sadece I)	30 MB/sn. veya daha	20 MB/sn. veya daha
IPB	10 MB/sn. veya daha	6 MB/sn. veya daha hızlı

- Yazma hızı düşük bir kart kullanırsanız, video düzgün bir şekilde kaydedilmeyebilir. Ayrıca, düşük yazma hızlı bir karta kaydedilen video düzgün bir şekilde izlenemeyebilir.
- Video çekimi yaparken fotoğraf çekimi de yapmak istiyorsanız, hızlı bir karta ihtiyacınız olacaktır.
- Kartın okuma/yazma hızını kontrol etmek için kart üreticinin internet sitesine başvurun.



Bu kullanım kılavuzunda "CF kart" CompactFlash kartları ve "SD kart" SD/SDHC/SDXC kartları belirtir. "Kart", fotoğraf veya videoları kaydetmek için kullanılan tüm hafıza kartlarını belirtir.

* **Bu fotoğraf makinesiyle birlikte görüntü/video kaydı için kullanılacak bir hafıza kartı verilmez.** Lütfen ayrıca satın alınız.

Hızlı Başlangıç Rehberi

1



Pili takın (s.42).

- Pili şarj etmek için bkz. s. 40.

2

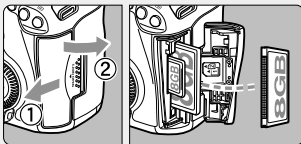

Kartı takın (s.43).

- Fotoğraf makinesinin ön tarafındaki yuva CF kartı içindir ve arka taraftaki yuva SD kart içindir.

* Makineye takılan bir CF veya SD kartıyla kayıt yapılabilir.

3

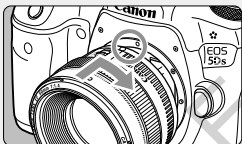

Lensi takın (s.52).

- Kırmızı nokta ile hizalayın.

4



Lens odak modu düğmesini <AF> (s.52) konumuna ayarlayın.

5

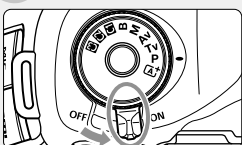

Açma/kapama düğmesini <ON> konumuna getirin (s.47).

6

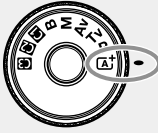

Mod Kadranının ortasını basılı tutarken <A+> (Sahne Akıllı Otomatik) (s.33) konumuna ayarlayın.

- Gerekli olan tüm fotoğraf makinesi ayarları otomatik olarak yapılır.

7



Konuya odaklanın (s.55).

- Vizörden bakın ve vizör merkezini konuya çevirin.
- Deklanşöre yarım basın ve fotoğraf makinesinin konuya odaklanmasını sağlayın.

8

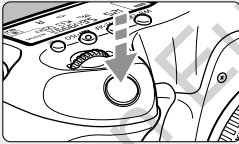

Resmi çekin (s.55).

- Deklanşöre tam basarak resmi çekin.

9







Resmi gözden geçirin.

- Yeni çekilen görüntü 2 sn. boyunca LCD monitörde görüntülenir.
- Görüntüyü tekrar görüntülemek için <▶> tuşuna basın (s. 320).

- LCD monitörden bakarken çekim yapmak için bkz. "Canlı Görünüm Çekimi" (s.255).
- Çekilen tüm görüntüleri gözden geçirmek için "Görüntü İzleme" (s.320) konusuna bakın.
- Bir görüntüyü silmek için bkz. "Görüntüleri Silme" (s.358).

Bu Kılavuzda Kullanılan Kısaltmalar

Bu Kılavuzdaki Simgeler

-  : Ana Kadran'ı Gösterir.
-  : Hızlı Kontrol Kadranı'nı gösterir.
-  : Çoklu kontrolörü gösterir.
-  : Ayar tuşunu gösterir.
-  : Tuşa bastıktan sonra 4 sn., 6 sn., 8 sn., 10 sn. veya 16 sn. etkin kalan her bir işlevi gösterir.

* Bu kılavuzda, fotoğraf makinesi tuşlarını, kadranlarını ve ayarlarını gösteren simgeler ve işaretler, fotoğraf makinesi ve LCD monitör üzerindeki simgelere ve işaretlere karşılık gelir.

MENU : <MENU> tuşuna basılarak ayarları değiştirilebilen bir işlevi gösterir.

☆ : Sayfanın sağ üst kısmında gösterildiğinde, işlevin sadece <P>, <Tv>, <Av>, <M> veya modunda kullanılabileceğini belirtir.

(s.**): Daha fazla bilgi için başvuru sayfası numaraları.

 : Çekim sorunlarının önlenmesi için uyarılar.

 : Ek bilgiler.

 : Daha iyi çekim için ipuçları veya öneriler.

?: Sorun giderme tavsiyeleri.

Temel Varsayımlar

- Bu kılavuzda açıklanan tüm işlemlerde açma/kapama düğmesinin <ON> konumunda olduğu ve <LOCK▶> düğmesini sola doğru ayarlandığı (Multi işlev kilidi açık) varsayılır (s.47, 59).
- Tüm menü ayarlarının, Özel İşlevlerin, vb. varsayılan değerlerinde olduğu varsayılır.
- Bu kullanım kılavuzundaki illüstrasyonlar EOS 5DS'ye örnek olarak EF50mm f/1.4 USM lensi takılmış halde gösterir.

Bölümler

1. ve 2. Bölüm'lerde, DSLR fotoğraf makinelerinin ilk kez kullananlar için temel işlemler ve çekim prosedürleri tanıtılır.

	Giriş	2
1	Başlangıç	39
2	Temel Çekim	79
3	AF ve İlerleme Modlarını Ayarlama	85
4	Görüntü Ayarları	145
5	Geliştirilmiş İşlemler	203
6	Flaşlı Fotoğrafçılık	243
7	LCD Monitörle Çekim (Canlı Görünüm Çekimi)	255
8	Video Çekim	279
9	Görüntü İzleme	319
10	Görüntüleri Çekimden Sonra İşlemden Geçirme	363
11	Sensör Temizliği	373
12	Görüntülerin Yazdırılması ve Bilgisayara Aktarılması	379
13	Fotoğraf Makinesini Özelleştirme	399
14	Başvuru	441
15	Görüntüleri Bilgisayara İndirme	515

İçindekiler

Giriş	2
Parça Kontrolü Listesi	3
CD-ROM'lar	4
Uyumlu Kartlar	5
Hızlı Başlangıç Rehberi	6
Bu Kılavuzda Kullanılan Kısaltmalar	8
Bölümler	9
Özellikler Dizini	17
Güvenlik Önlemleri	20
Kullanım Önlemleri	23
Parça Kılavuzu	26

1 Başlangıç	39
Pili Şarj Etme	40
Pili Takma ve Çıkarma	42
Kartı Takma ve Çıkarma	43
Gücü Açma	47
Tarihi, Saati ve Saati Dilimini Ayarlama	49
Arayüz Dilini Seçme	51
Lensi Takma ve Çıkarma	52
Temel İşlem	54
<input type="checkbox"/> Çekim İşlevleri İçin Hızlı Kontrol	61
MENU Menü İşlemleri	64
Başlamadan Önce	67
Kartı Formatlama	67
Bip Sesini Devre Dışı Bırakma	69
Gücün Kapanma Süresinin Ayarlanması/Otomatik Kapanma	69
Görüntü Gözden Geçirme Süresini Ayarlama	70
Makine Varsayılan Ayarlara Çevirme	70

⌘ Kılavuzu Görüntüleme.....	74
📷 Elektronik Seviyeyi Görüntüleme.....	75
Vizör Bilgileri Ekranını Ayarlama.....	77
❓ Yardım.....	78

2 Temel Çekim 79





📷+ Tam Otomatik Çekim (Sahne Akıllı Otomatik).....	80
📷+ Tam Otomatik Teknikler (Sahne Akıllı Otomatik).....	83

3 AF ve Sürücü Modlarını Ayarlama 85

AF: AF İşlemi Seçme	86
📷 AF Alanını ve AF Noktasını Seçme	90
AF Alan Seçimi Modları	95
AF Sensörü.....	99
Lensler ve Kullanılabilen AF Noktaları.....	100
AI Servo AF Özelliklerini Seçme.....	109
AF İşlevlerini Özelleştirme	118
AF'nin Odak Noktasının İnce Ayarı.....	134
Otomatik Odaklanma Yapılamadığında	140
MF: Manuel Odak.....	141
📷 Sürücü Modunu Seçme	142
🕒 Otomatik Zamanlayıcıyı Kullanma	144

4 Görüntü Ayarları 145

Kayıt ve İzleme için Kartı Seçme	146
Görüntü Kaydı Kalitesini Ayarlama	149
Kırpma-en/boy oranını ayarlama	154
ISO: ISO Hızını Ayarlama.....	158
📷 Resim Stilini Seçme.....	164
📷 Resim Stilini Özelleştirme.....	168

 Resim Stilini Kaydetme	172
WB : Beyaz Ayarı	174
 Özel Beyaz Ayarı	176
 Renk Sıcaklığı Ayarı.....	178
 WB Beyaz Ayarı Düzeltisi	179
Otomatik Parlaklık ve Kontrast Düzeltisi	182
Parazit Azaltma Ayarı	183
Vurgulama Tonu Önceliği	187
Lens Periferi Aydınlatması ve Kromatik Bozulma Düzeltisi	188
Titremeyi Azaltma.....	191
Renk Alanı Ayarı	193
Klasör Oluşturma ve Seçme.....	194
Dosya Adını Değiştirme.....	196
Dosya Numaralandırma Yöntemleri	199
Telif Hakkı Bilgilerini Ayarlama.....	201

5 Geliştirilmiş İşlemler **203**

P : Program AE	204
Tv : Enstantane Öncelikli AE.....	206
Av : Diyafram Öncelikli AE	208
Alan Derinliği Önizleme	209
M : Manuel Poz.....	210
 Ölçüm Modunu Seçme.....	212
 Poz Telifisi Ayarı	214
 Otomatik Poz Braketleme (AEB).....	215
 AE Kilidi.....	217
B : Bulb Pozlar	218
HDR : HDR (Yüksek Dinamik Aralık) Çekim	221
 Çoklu Pozlar	226
 Ayna Kilidi.....	234

Vizör Koruyucu Kapağı Kullanma	236
📶 Uzaktan Kumanda Düğmesini Kullanma	237
📷 Uzaktan Kumandalı Çekim	237
📷 Enterval Zamanlayıcılı Çekim	239

6 Flaşlı Fotoğrafçılık 243

⚡ Flaşlı Fotoğrafçılık.....	244
Flaş Ayarı	247

7 LCD Monitörle Çekim (Canlı Görünüm Çekimi) 255

📷 LCD Monitörle Çekim.....	256
Çekim İşlevi Ayarları	262
Menü İşlevi Ayarları	264
AF ile Odaklanma (AF Yöntemi).....	268
MF: Manuel Odaklanma.....	275

8 Video Çekim 279

📹 Video Çekim	280
Otomatik Poz Çekimi.....	280
Enstantane Öncelikli AE.....	281
Diyafram Öncelikli AE.....	282
Manuel Poz Çekimi	286
Fotoğraf Çekimi.....	293
Çekim İşlevi Ayarları	295
Video Kaydı Boyutunu Ayarlama	297
Ses Kaydı Ayarı	300
Sessiz Kontrol	302
Süre Kodunu Ayarlama.....	303
📹 Zaman Aşımılı Video Çekimi	306
Menü İşlevi Ayarları	313

9	Görüntü İzleme	319
	▶ Görüntü İzleme	320
	INFO.: Çekim Bilgileri Ekranı	322
	▶ Görüntüleri Hızla Tarama.....	327
	❑ Tek Ekranda Birden Fazla Görüntüleme (İndeks Ekranı)	327
	🖼️ Resimler Arasında Atlayın (Atlamalı Ekran)	328
	🔍 Görüntüleri Büyütme	330
	🖼️ Görüntüleri Karşılaştırma (İki Resimli Ekran)	332
	🔄 Resimleri Döndürme	333
	🖼️ Görüntüleri Korumaya Alma	334
	Derecelendirme Ayarı.....	337
	🔍 İzleme İçin Hızlı Kontrol	340
	🗨️ Video Keyfi	342
	🗨️ Video İzleme	344
	⌘ Videonun İlk ve Son Sahnesini Düzenleme	346
	Slayt Gösterisi (Otomatik İzleme).....	348
	Televizyonda İzleme.....	351
	📄 Görüntüleri Kopyalama	354
	🗑️ Görüntüleri Silme.....	358
	Görüntü İzleme Ayarlarını Değiştirme	361
	LCD Monitör Parlaklığını Ayarlama	361
	Dikey Görüntüleri Otomatik Döndürme.....	362
10	Görüntüleri Çekimden Sonra İşlemden Geçirme	363
	RAW JPEG ↓ RAW Görüntüleri Fotoğraf Makinesinde İşlemden Geçirme ..	364
	🖼️ JPEG Resimleri Yeniden Boyutlandırma	369
	🔪 JPEG Resmi Kırpma	371



11 Sensör Temizliği 373

 Otomatik Sensör Temizliği	374
Toz Silme Verisi Ekleme	375
Manuel Sensör Temizliği.....	377

12 Görüntüleri Yazdırma ve Bilgisayara Aktarma 379

Baskıya Hazırlık	380
 Baskı.....	382
 Dijital Baskı Emri Formatı (DPOF)	389
 Baskı Emirli Resimlerin Direkt Baskısı	392
 Görüntülerin İzleme İçin Bilgisayara Aktarma.....	393
 Foto Defteri İçin Görüntü Seçme	397

13 Makineyi Özelleştirme 399

Özel İşlevler	400
Özel İşlevleri Ayarlama	402
C.Fn1: Poz	402
C.Fn2: Poz	408
C.Fn3: Diğerleri	409
 3: Özel Kontroller	413
Özel Hızlı Kontrol	427
Menüm Kaydı.....	432
 1: Özel Çekim Modlarını Kaydetme	437

14 Başvuru 441

INFO. Tuş İşlevleri	442
Pil Bilgilerini Kontrol Etme	446
Şehir Cereyanını Kullanma	450
📶 Eye-Fi Kartları Kullanma.....	451
Sistem Haritası	454
Çekim Modlarına Göre Kullanılabilir İşlevler Tablosu.....	456
Menü Ayarları	460
Arıza Tespiti Kılavuzu.....	471
Hata Kodları	487
Teknik Özellikler	488

15 Görüntüleri Bilgisayara İndirme 515

Görüntüleri Bilgisayara İndirme.....	519
Yazılıma Genel Bakış.....	521
Yazılımı Yükleme	522
Dizin	525

Özellikler Dizini

Güç	
● Pil şarjı	✕ s.40
● Pil seviyesi	✕ s.48
● Pil bilgisi kontrolü	✕ s.446
● Elektrik prizi	✕ s.450
● Otomatik kapanma	✕ s.69
Kart	
● Formatlama	✕ s.67
● Kayıt işlevi	✕ s.146
● Kart seçimi	✕ s.148
● Kartsız çekim	✕ s.44
Lens	
● Takma	✕ s.52
Temel Ayarlar	
● Dil	✕ s.51
● Tarih/Saat/Saat Dilimi	✕ s.49
● Bip sesi	✕ s.69
● Telif hakkı bilgileri	✕ s.201
● Makine ayarlarını temizle	✕ s.70
Vizör	
● Diopter ayarı	✕ s.54
● Vizör koruyucu kapak	✕ s.236
● Kılavuz gösterimi	✕ s.74
● Elektronik seviye	✕ s.76
● Vizör görüntüleme/gizleme	✕ s.77

LCD Monitör	
● Parlaklık ayarı	✕ s.361
● Elektronik seviye	✕ s.75
● Yardım	✕ s.78
AF	
● AF işlemi	✕ s.86
● AF alan seçim modu	✕ s.90
● AF nokta seçimi	✕ s.93
● AF nokta kaydı	✕ s.418
● Lens grubu	✕ s.100
● AF noktaları kırmızı yanar	✕ s.132
● AI Servo AF özellikleri	✕ s.109
● AF Özel İşlevleri	✕ s.118
● AF Mikro Ayar	✕ s.134
● Manuel odaklanma	✕ s.141
Ölçüm	
● Ölçüm modu	✕ s.212
Sürücü	
● Sürücü modu	✕ s.142
● Otomatik zamanlayıcı	✕ s.144
● Maksimum patlama	✕ s.153
Görüntü Kaydı	
● Kayıt işlevi	✕ p.146
● Klasör Oluşturma /Seçme	✕ s.194
● Dosya adı	✕ s.196
● Dosya numaralandırma	✕ s.199

Görüntü Kalitesi

- Görüntü kaydı kalitesi ✕ s.149
- Kırpma-en/boy oranı ✕ s.154
- ISO hızı ✕ s.158
- Resim Stili ✕ s.164
- Beyaz ayarı ✕ s.174
- Otomatik Işık İyileştirici ✕ s.182
- Yüksek ISO hızları için parazit azaltma ✕ s.183
- Uzun poz parazit azaltma ✕ s.185
- Vurgulu tonu önceliği ✕ s.187
- Lens bozulma düzeltisi ✕ s.188
- Titreme önleyici ✕ s.191
- Renk alanı ✕ s.193

Çekim

- Çekim modu ✕ s.33
- HDR ✕ s.221
- Çoklu pozlar ✕ s.226
- Ayna kilidi ✕ s.234
- Bulb zamanlayıcı ✕ s.219
- Enterval zamanlayıcı ✕ s.239
- Alan derinliği önizleme ✕ s.209
- Uzaktan kumanda ✕ s.237
- Hızlı Kontrol ✕ s.61

Poz

- Poz telifisi ✕ s.214
- Poz telifisi (M+Auto ISO ile) ✕ s.211
- AEB ✕ s.215
- AE kilidi ✕ s.217
- Güvenli değişim ✕ s.405

Flaş

- Harici Speedlite ✕ s.244
- Flaş poz telifisi ✕ s.244
- FE kilidi ✕ s.244
- Flaş işlevi ayarları ✕ s.247
- Flaş Özel İşlev ayarları ✕ s.253

Canlı Görünüm Çekimi

- Canlı Görünüm çekimi ✕ s.255
- AF yöntemi ✕ s.268
- Sürekli AF ✕ s.264
- Manuel odaklanma ✕ s.275
- Kırpma-en/boy oranı ✕ s.262
- Sessiz LV çekim ✕ s.266

Video Çekim

- Video çekim ✕ s.279
- AF yöntemi ✕ s.268
- Video Servo AF ✕ s.313
- Video çekim kalitesi ✕ s.297
- Ses kaydı ✕ s.300
- Süre kodu ✕ s.303
- Zaman aşımli video ✕ s.306
- Fotoğraf çekimi ✕ s.293

Oynatma

- Görüntü inceleme süresi ✕ s.70
- Tek tek görüntü izleme ✕ s.320
- Çekim bilgileri ✕ s.322
- İndeks ekranı ✕ s.327
- Görüntü tarama (Atlamalı ekran) ✕ s.328
- Büyütülmüş gösterim ✕ s.330
- İki resimli ekran ✕ s.332
- Görüntü döndürme ✕ s.333
- Korumaya alma ✕ s.334
- Derecelendirme ✕ s.337
- Video izleme ✕ s.344
- Slayt gösterisi ✕ s.348
- Görüntüleri Televizyonda TV seti ✕ s.351
- Kopyalama ✕ s.354
- Silme ✕ s.358
- Hızlı Kontrol ✕ s.340

Görüntü Düzenleme

- RAW görüntü işleme ✕ s.364
- JPEG yeniden boyutlama ✕ s.369
- JPEG kırpma ✕ s.371

Görüntüleri Yazdırma ve Bilgisayara Aktarma

- PictBridge ✕ s.379
- Baskı Emri (DPOF) ✕ s.389
- Görüntü aktarımı ✕ s.393
- Foto Defteri Ayarı ✕ s.397

Özelleştirme

- Özel İşlevler (C.Fn) ✕ s.400
- Özel Kontroller ✕ s.413
- Özel Hızlı Kontrol ✕ s.427
- Menüm ✕ s.432
- Özel çekim modu ✕ s.437

Sensör Temizliği ve Toz Giderme

- Sensör temizliği ✕ s.374
- Toz Silme Verisi Ekleme ✕ s.375

Arayüz

- Kablosu koruyucu ✕ s.36

Yazılım

- Genel Özellikleri ✕ s.521
- Kurulum ✕ s.522

Güvenlik Önlemleri

Aşağıdaki önlemler size ve diğer kişilere zarar gelmesini veya yaralanmaları önlemek üzere verilmiştir. Ürünü kullanmadan önce bunları iyice anlayıp, bu önlemlere bağlı kaldığınızdan emin olun.

Ürünle ilgili bir arızalanma, sorun veya hasar durumunda, ürünü satın aldığınız bayi veya en yakın Canon Hizmet Merkezi ile bağlantıya geçin.



Uyarılar:

Aşağıdaki uyarıları dikkate alın. Aksi takdirde ölüm veya ciddi yaralanmalar görülebilir.

- Yangın, aşırı ısınma, kimyasal sızıntı, patlama ve elektrik çarpması tehlikelerini önlemek için aşağıdaki önlemleri alın:
 - Pilleri, güç kaynaklarını veya aksesuarları kullanım kılavuzunda belirtilmeyen bir şekilde kullanmayın. Kaçak, sahte ve değiştirilmiş pilleri kullanmayın.
 - Pile kısa devre yaptırmayın, bunların içini açmayın ve değiştirmeye çalışmayın. Pili ısıtmayın veya lehlemeyin. Pilin ateş veya suyla temas etmesini önleyin. Pile aşırı fiziksel güç uygulamayın, darbe almasını önleyin.
 - Pilin artı ve eksi kutuplarını doğru yönde takın.
 - Pili izin verilen şarj (çalışma) ortamı sıcaklık aralığı altında veya üstündeki sıcaklıklarda şarj etmeyin. Ayrıca, Kullanım Kılavuzunda belirtilen şarj sürelerini geçmeyin.
 - Fotoğraf makinesinin elektrik kontaklarına, aksesuarlarına, bağlantı kablolarına, vb. herhangi bir tipte metal nesne sokmayın.
- Pili elden çıkarırken, elektrik kontaklarını bir bantla yalıtarak bunların diğer metal nesnelere veya pillerle temas etmesine engel olun. Bu, yangın veya patlama tehlikesinin önlenmesini sağlar.
- Pil şarj edilirken aşırı ısınma olur, duman veya kötü koku yayılırsa, şarj cihazını hemen prizden çıkararak şarj işlemi durdurun. Aksi takdirde, yangın, ısı hasarı veya elektrik çarpması oluşabilir.
- Pilde sızıntı, renk değişimi, deformasyon olursa veya duman ya da kötü koku yayılırsa hemen çıkarın. Bu sırada kendinizi yakmamaya dikkat edin. Kullanmaya devam etmeniz halinde yangın, elektrik çarpması veya ciltte yanıklar oluşabilir.
- Pil sızıntısının gözle, ciltle veya giysiyle temas etmesini önleyin. Aksi takdirde körlük veya cilt sorunları görülebilir. Pil sızıntısının gözle, ciltle veya giysiyle temas etmesi durumunda, etkilenen alanı ovalamadan bol suyla uzun süre yıkayın. Hemen tıbbi yardım alın.
- Hiçbir kabloyu ısı kaynağının yakınında bırakmayın. Kabloda deformasyon olabilir veya izolasyon eriyebilir ve yangın ya da elektrik çarpması tehlikesi oluşabilir.
- Fotoğraf makinesini uzun süre aynı pozisyonda tutmayın. Makine çok ısınmış görünmese bile uzun süre bedenini aynı parçasıyla temas etmesi ciltte kızarma, kabarma olabilir veya düşük sıcaklık ısı kaynağının yakınıdır. Dolaşım sorunu olan veya hassas ciltli kişiler için veya makine çok sıcak mekanlarda kullanıldığında tripod kullanılmasını tavsiye ederiz.
- Flaş asla otomobil veya başka bir araç kullanan birine doğru patlatmayın. Kaza yapmasına neden olabilir.
- Flaş asla bir kişinin gözlerine yakın mesafeden patlatmayın. Söz konusu kişinin görme duyusu zarar görebilir. Bir bebeğin flaşlı çekimini yaparken en az 1 metre/3,3 fit uzakta durun.

- Fotoğraf makinesi veya aksesuarlar kullanılmadığı zaman, makineyi saklamadan önce pili çıkardığınızdan ve kabloyu ekipmandan çıkardığınızdan emin olun. Bu, elektrik çarpması, aşırı ısınma, yangın ve aşınma tehlikelerini önler.
- Ekipmanı yanıcı gazların bulunduğu ortamda kullanmayın. Bu, yangın veya patlama tehlikesinin önlenmesini sağlar.
- Ekipmanı düşürürseniz ve kasa hasar görüp iç parçaları dışarı çıkarsa, dışarı çıkan parçalara asla dokunmayın. Elektrik çarpması olasılığı vardır.
- Ekipmanı açmayın veya değiştirmeye çalışmayın. Yüksek voltajlı iç parçalar elektrik çarpmasına neden olabilir.
- Fotoğraf makinesi veya lensle güneşe veya çok güçlü ışık kaynaklarına doğru bakmayın. Görme duyunuz hasar görebilir.
- Ekipmanı kullanım sırasında bile çocuk ve bebeklerin erişemeyeceği bir yerde tutun. Askı veya kordonlar kazayla boğulma, elektrik çarpması veya yaralanmaya neden olabilir. Çocuk veya bebeğin bir makine parçası veya aksesuarın yanlışlıkla yutması sonucu da boğulma tehlikesi oluşabilir. Çocuğun bir parçayı veya aksesuarı yutması durumunda hemen tıbbi yardım alın.
- Ekipmanı tozlu veya nemli ortamlarda kullanmayın veya saklamayın. Benzer şekilde, kısa devre yapmasını önlemek için pili koruyucu kapağı takılı bir şekilde saklayın. Bu, yangın, aşırı ısınma, elektrik çarpması veya yanık tehlikesinin önlenmesini sağlar.
- Bu fotoğraf makinesini hastane veya havaalanında kullanmadan önce, bu mekanlarda kullanım izni olduğundan emin olun. Fotoğraf makinesinin yaydığı elektro manyetik dalgalar, uçak ekipmanına veya hastanedeki medikal cihazlara zarar verebilir.
- Yangın ve elektrik çarpması tehlikesini azaltmak için aşağıdaki önlemleri alın:
 - Fişi her zaman prize sağlam bir şekilde takın.
 - Elektrik fişine ıslak elle dokunmayın.
 - Elektrik kablosunu prizden çıkarırken kablodan değil, prizden ve fişten tutarak çıkarın.
 - Kabloyu çizmeyin, kesmeyin veya aşırı ısınmasına izin vermeyin ya da kabloyu eğmeyin veya üzerine ağır bir cisim koymayın. Ayrıca kabloyu bükmeyin veya bağlamayın.
 - Aynı prize çok sayıda fiş takmayın.
 - Teli kopuk veya izolasyonu hasarlı bir kabloyu kullanmayın.
- Güç kablosunu düzenli olarak çıkarın ve elektrik prizi etrafında biriken kirleri kuru bir bezle temizleyin. Tozlu alanlar nemle veya yağla temas ederse, fişe veya prize yapışabilir. Nem kısa devre nedeniyle elektrik çarpması veya yangın tehlikesine yol açabilir.
- Pili doğrudan bir elektrik prizine veya bir taahşın çakmak soketine takmayın. Pilde sızma, aşırı ısınma veya patlama nedeniyle yangın, yanık veya yaralanma olabilir.
- Ürün çocuklar tarafından kullanılmadan önce bir yetişkin tarafından ürünün nasıl kullanılacağı detaylı bir şekilde anlatılmalıdır. Çocuklar ürünü yetişkin gözetiminde kullanılmalıdır. Yanlış kullanım elektrik çarpması veya yaralanmalara neden olabilir.
- Lensi veya lens takışmış bir fotoğraf makinesini, lens kapağını takmadan güneş altında bırakmayın. Aksi takdirde, lens güneç ışınlarının yoğunlaşmasına ve yangın tehlikesinin görölmesine neden olabilir.
- Ürün üzerine kumaş bir malzeme koymayın veya cihazı kumaşla sarmayın. Aksi takdirde cihaz ısınabilir ve deformasyon veya yangın tehlikesi görölabilir.
- Makineyi ıslatmamaya dikkat edin. Ürünü suya düşürürseniz veya makine içine su ya da metal nesnelere kaçarsa, pili hemen makineden çıkarın. Bu, yangın veya elektrik çarpması tehlikesinin önlenmesini sağlar.
- Ürünü temizlemek için asla boya tineri, benzin veya benzeri organik çözücölü kullanmayın. Aksi takdirde, yangın tehlikesi veya sağlık hasarı oluşabilir.



Önlemler: Aşağıdaki önlemleri dikkate alın. Aksi takdirde, fiziksel yaralanma veya ürün hasarı meydana gelebilir.

- Ürünü doğrudan güneş ışığına veya yüksek sıcaklıklara maruz kalan taşıt içlerinde kullanmayın veya saklamayın. Ürün ısınabilir ve cilt yanıklarına neden olabilir. Ayrıca pil sızıntısı veya patlama meydana gelebilir, bunlar da ürünün performansını düşürür veya ömrünü azaltır.
- Fotoğraf makinesini bir tripoda takılı konumdayken taşımayın. Aksi takdirde yaralanmalara neden olabilir. Tripodun, fotoğraf makinesi ve lensi desteklemeye yetecek sağlamlıktan olduğundan da emin olun.
- Ürünü düşük sıcaklıktaki bir ortamda uzun süre bırakmayın. Ürün soğur ve dokunulduğu zaman yaralanmaya neden olabilir.
- Size verilen CD-ROM'u, CD-ROM ile uyumlu olmayan bir sürücüde oynatmayın. Eğer bir müzik CD çalarında kullanırsanız, hoparlörlere ve diğer bileşenlere zarar verebilirsiniz. Kulaklık kullanırken, aşırı yüksek ses nedeniyle duyma kaybı oluşabilir.

Kullanım Önlemleri

Fotoğraf Makinesi Bakımı

- Bu fotoğraf makinesi hassas bir alettir. Düşürmeyin veya fiziksel darbeye maruz bırakmayın.
- Fotoğraf makinesi sudan korumalı değildir ve su altında kullanılamaz. Fotoğraf makinesini kazara suya düşürürseniz, derhal en yakın Canon Hizmet Merkezi ile bağlantıya geçin. Su damlacıklarını temiz ve kuru bir bezle silin. Fotoğraf makinesi tuzlu ortamda kalırsa, tuz kalıntılarını iyice sıklığınızı nemli bir bezle silin.
- Fotoğraf makinesini mıknatıs veya elektrik motoru gibi güçlü manyetik alan yayan herhangi bir şeyin yakınına bırakmayın. Ayrıca, fotoğraf makinesini, geniş antenler gibi güçlü radyo dalgası yayan herhangi bir şey yakınında bırakmayın veya kullanmayın. Güçlü manyetik alanlar, fotoğraf makinesinde işlem bozukluklarına neden olabilir veya görüntü verisine zarar verebilir.
- Fotoğraf makinesini, doğrudan güneş ışığı alan bir taşıt içi gibi, aşırı ısı alan bir ortamda bırakmayın. Yüksek ısı fotoğraf makinesinde arıza oluşmasına neden olabilir.
- Fotoğraf makinesinde hassas elektronik devre vardır. Fotoğraf makinesini asla kendiniz açmaya kalkışmayın.
- Ayna işleminizi parmağınızla vb. engellemeyin. Aksi takdirde arıza oluşabilir.
- Lens, vizör, refleks aynası ve odaklanma ekranı üzerindeki tozu gidermek için bir üfleyici kullanın. Fotoğraf makinesi gövdesini veya lensi temizlemek için organik çözücüler içeren temizleyicileri kullanmayın. İnatçı kirlerin çıkarılması için en yakın Canon Hizmet Merkezi'ne başvurun.
- Fotoğraf makinesinin elektrik kontaklarına parmaklarınızla dokunmayın. Bu, kontakların aşınmaması için önemlidir. Aşınmış kontaklar, fotoğraf makinesinde işlem bozukluklarına neden olabilir.
- Fotoğraf makinesi soğuk bir ortamdaki aniden sıcak bir ortama taşınırsa, fotoğraf makinesinden iç parçalarda nem yoğunlaşması oluşabilir. Nem yoğunlaşmasını önlemek için fotoğraf makinesini önce korumalı bir plastik poşet içine koyun ve poşetten çıkarmadan önce sıcak ortama uyum sağlamasını bekleyin.

- Nem yoğunlaşması oluşmuşsa fotoğraf makinesini kullanmayın. Bu, makinenin hasar görmemesi için gereklidir. Nem yoğunlaşması oluşursa lensi, kartı ve pili makineden çıkarın ve fotoğraf makinesini kullanmaya başlamadan önce nemin tamamen kurumasını bekleyin.
- Fotoğraf makinesi uzun süre kullanılmıyacaksa, pili çıkarın ve makinesi serin, kuru ve iyi havalandırılmalı bir mekanda saklayın. Fotoğraf makinesi kaldırılmış olsa bile, arada sırada deklanşör tuşuna basarak fotoğraf makinesinin halen çalışır durumda olup olmadığını kontrol edin.
- Kamerayı kimyasal maddelerin bulunduğu bir ortamda, örneğin bir kimya laboratuvarında saklamayın. Aksi takdirde, paslanma ve çürüme görülebilir.
- Uzun süredir kullanılmıyorsa, fotoğraf makinesi işlevlerinin hepsini kullanmaya başlamadan önce test edin. Fotoğraf makinesini son zamanlarda kullanmadıysanız veya yakında önemli bir çekiminiz varsa, makinenizi en yakın Canon Hizmet Merkezinden kontrolden geçirerek veya kendiniz kontrol ederek düzgün bir şekilde çalıştığından emin olun.
- Uzun süre sürekli çekim, Canlı Görünüm çekimi veya video çekimi yapılırsa fotoğraf makinesi ısınabilir. Bu bir arıza değildir.
- Görüntü alanı içinde veya dışında parlak bir ışık kaynağı varsa, ışık lekeleri oluşabilir.

LCD Panel ve LCD Monitör

- LCD monitör %99,99'dan fazla etkin pikselle yüksek hassasiyetli bir teknoloji ile imal edilmiş de olsa kalan %0,01 veya daha az pikselde sadece siyah veya kırmızı, vb. görüntüleme yapan bir miktar ölü piksel bulunabilir. Ölü pikseller bir arızaya işaret etmez. Kaydedilen görüntü üzerinden etkileri yoktur.
- LCD monitör uzun süre açık bırakılırsa, ekrandaki görüntüye ait birtakım kalıntıların görüleceği ekran yanması oluşabilir. Ancak bu durum geçicidir ve fotoğraf makinesi birkaç gün kullanılmadığında kaybolur.
- LCD monitör ekranı düşük sıcaklıklarda ağır gösterebilir veya yüksek sıcaklıklarda kararabilir. Oda sıcaklığında normale döner.

Kartlar

Kartı ve kayıtlı veriyi korumak için aşağıdakilere dikkat edin:

- Kartı düşürmeyin, bükmeyin veya ıslatmayın. Kartı ezmeyin, sarsmayın veya karta fazla bastırmayın.
- Kartın elektronik kontaklarına parmaklarınızla veya metal nesnelere dokunmayın.
- Karta etiket vb. gibi şeyler yapıştırmayın.
- Kartı televizyon setleri, hoparlörler veya mıknatıslar gibi güçlü manyetik alanlara sahip herhangi bir şeyin yakınında tutmayın veya kullanmayın. Ayrıca, statik elektriğe sahip alanlardan da uzak durun.
- Kartı direkt güneş ışığı altında veya ısı kaynağı yakınında tutmayın.
- Kartı bir kutuda saklayın.
- Kartı, sıcak, tozlu veya nemli ortamlarda saklamayın.

Lens

Lensi fotoğraf makinesinden çıkardıktan sonra lens yüzeyinin ve elektrik kontaklarının çizilmesini önlemek için arka lens kapağını takın ve lensi arka tarafı yukarıda kalacak şekilde yerleştirin.



Parça Kılavuzu

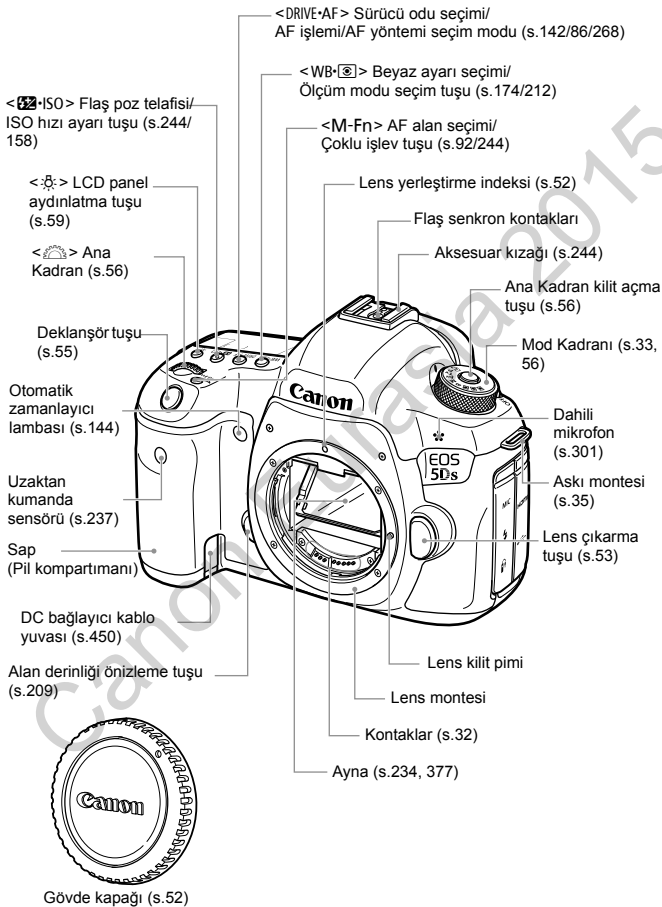

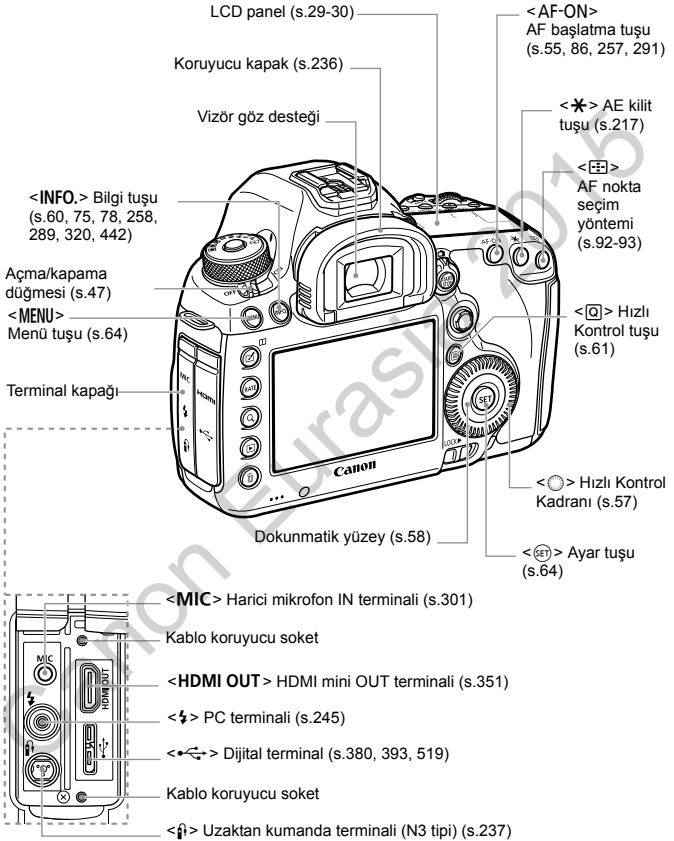

Bir arabirim kablosunu dijital terminale bağlarken, size verilen kablo koruyucusunu kullanmalısınız (s.36).

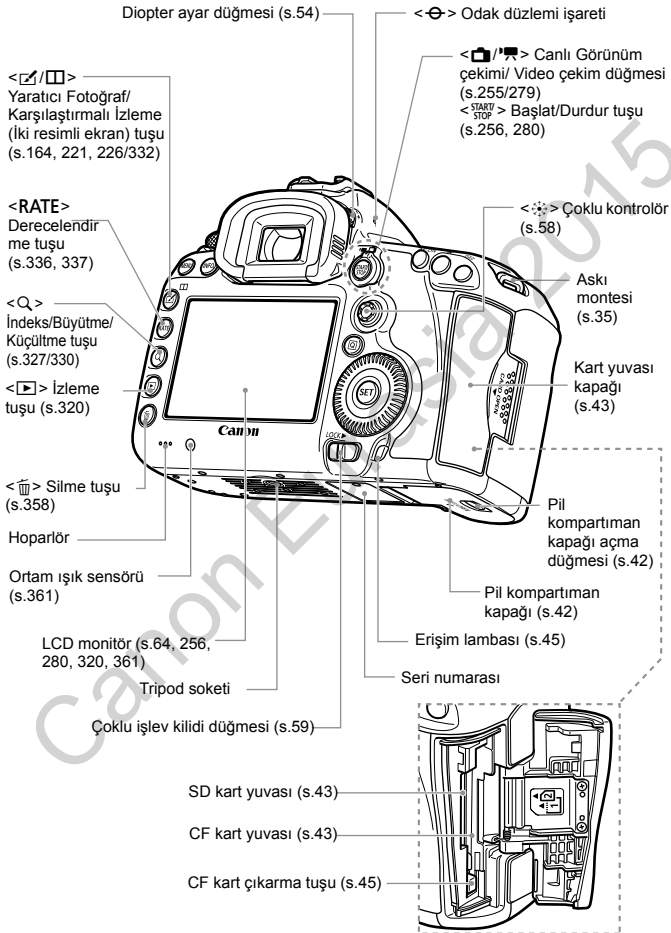

LCD Panel

Enstantane hızı
FE kilidi (FEL)
Zaman aşımli video çekimi için
kalan poz sayısı
Meşgul (buSY)
Multi işlev kilidi uyarısı (L)
Kart yok uyarısı (Card)
Hata kodu (Err)
Görüntü sensörü temizleniyor
(CLn)

Beyaz ayarı
(s.174)

- AWB** Otomatik: Ambiyans önceliği
- AWB** Otomatik: Beyaz önceliği
- Gün ışığı
- Gölg
- Bulutlu
- Tungsten ışık
- Beyaz floresan ışık
- Flaş
- Özel

<WB> Beyaz ayarı düzeltisi
(s.179)

<⏱> Zaman aşımli video çekimi
(s.306)

<☒> Poz telafisi (s.214)

<☒> Otomatik Işık İyileştirici
(s.182)

Diyafram

AF nokta seçimi
([] AF, SEL [], SEL AF)
AF nokta kaydı
([] HP, SEL [], SEL HP)
Kart uyarısı (Card 1/2)
Kart dolu uyarısı (FuLL 1/2)

Olası çekimler
Otomatik zamanlayıcı geri sayım
Bulb poz süresi
Kart hatası uyarısı (Err)
Hata numarası



<SD> SD kart göstergesi

<SD> SD kart seçim simgesi

<1> CF kart göstergesi

<CF> CF kart seçim simgesi

<Lock> Ayna kilidi (s.234)

* Ekran sadece geçerli durumda uygulanan ayarları gösterir.

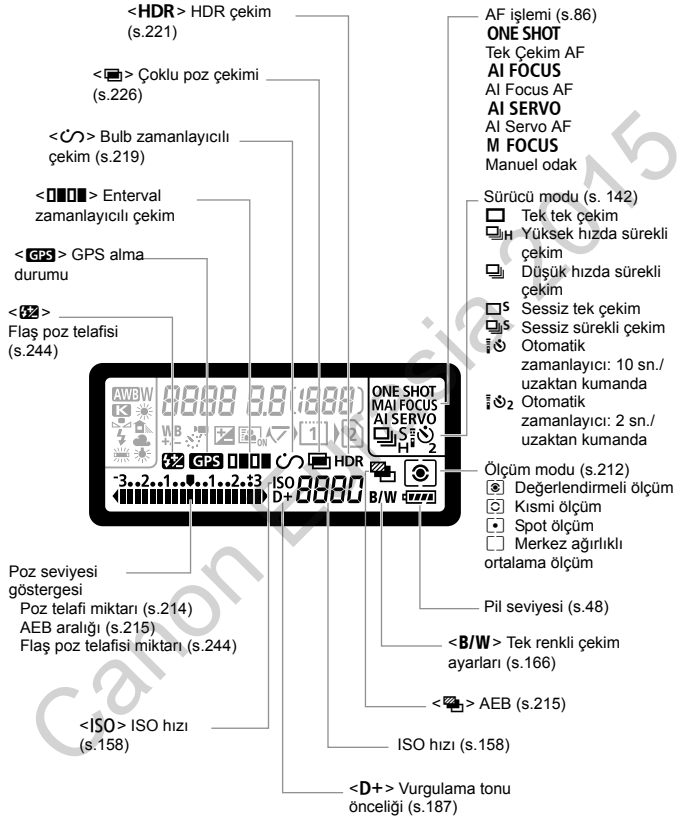

Vizör Bilgileri

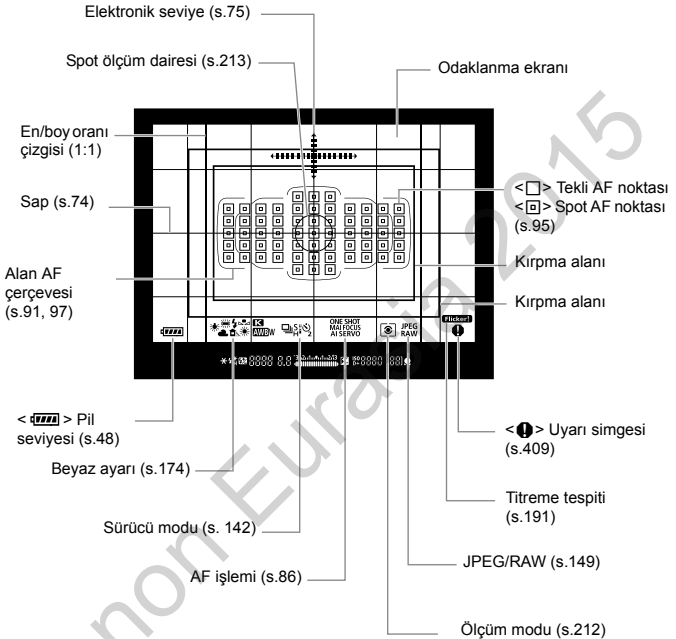

* Ekran sadece geçerli durumda uygulanan ayarları gösterir.

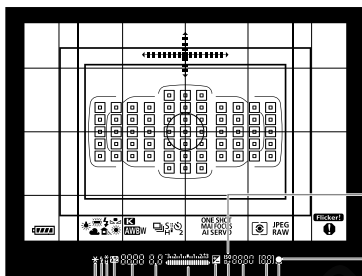

- <ISO> ISO hızı (s.158)
- Odak göstergesi (s.80, 87)
- <AF durum göstergesi (s.80)
- Maksimum patlama (s.153)
Kalan çoklu poz sayısı (s.228)
- ISO hızı (s.158)
- <D+> Vurgulu tonu önceliği (s.187)
- <AF> Poz telifisi (s.214)
- Poz seviye göstergesi
Poz telifi miktarı (s.214)
AEB aralığı (s.215)
Flaş poz telifisi (s.244)
- <AE kilidi (s.217)
AEB devam ediyor (s.215)
- <Flaş hazır (s.244)
Hatalı FE kilidi uyarısı
- <FE kilidi (s.244)
FEB devam ediyor (s.251)
- <Yüksek hızda senkron (s.251)
- <Flaş poz telifisi (s.244)
- Enstantane hızı (s.206)
FE kilidi (**FEL**)
Meşgul (**buSY**)
Multi işlev kilidi uyarısı (**L**)
Kart yok uyarısı (**Card**)
Hata kodu (**Err**)
- AF nokta seçimi ([**AF**] **SEL** [], **SEL AF**)
AF nokta kaydı ([**HP**] **SEL** [], **SEL HP**)
Kart uyarısı (**Card 1/2**)
Kart dolu uyarısı (**FuLL 1/2**)
- Diyafram (s.208)

Mod Kadranı

Çekim modunu ayarlayabilirsiniz. Mod Kadranı'nın ortasına basarken, Mod Kadranı'nı çevirin (Mod kadranı kilit açma tuşu).

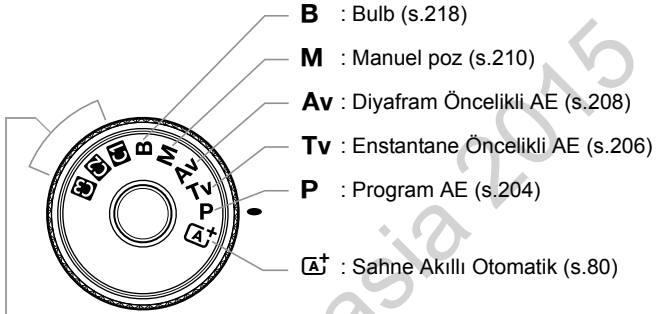

Özel çekim modu

Çekim modunu (**P/Tv/Av/M/B**), AF işlemi, menü ayarlarını vb., **C1**, **C2**, **C3** Mod Kadranı konumlarına kaydedebilirsiniz (s.437).

Pil Şarj Cihazı LC-E6

Pil Paketi LP-E6N/LP-E6 için şarj cihazı (s.40).

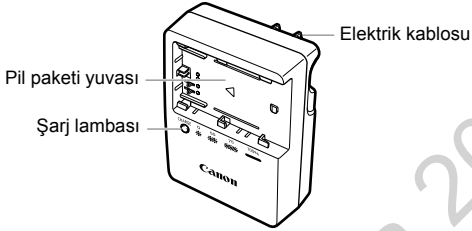

**ÖNEMLİ KULLANIM TALİMATLARI-BU TALİMATLARA UYUN.
TEHLİKE-YANGIN VEYA ELEKTRİK ÇARPMASI TEHLİKESİNİ AZALTMAK
İÇİN BU TALİMATLARI DİKKATLE UYGULAYIN.**

ABD dışında bir kaynağa bağlanırken, elektrik prizi için gerekirse uygun yapılandırmaya sahip bir bağlantı fişi adaptörü kullanın.

Pil Şarj Cihazı LC-E6E

Pil Paketi LP-E6N/LP-E6 için şarj cihazı (s.40).

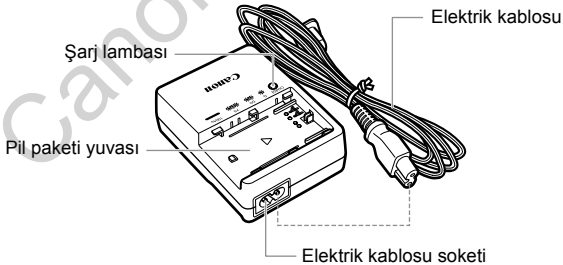

Askıyı Takma

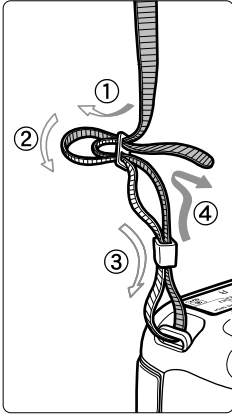

Askının ucunu, fotoğraf makinesi askı montesi deliğinin altından geçirin. Sonra, şekilde gösterildiği gibi, askı tokasından geçirin. Askıda herhangi bir gevşeklik kalmaması ve toka sertçe çekildiğinde dahi sağlam tutulması için gevşekliği giderin.

- Koruyucu kapak askıya da takılabilir (s.236).

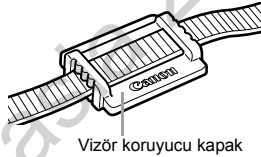

Kablo Koruyucusunu Kullanma

Fotoğraf makinesini bir bilgisayara, yazıcıya, Kablosuz Dosya Aktarıcıya veya GPS Alıcısına bağlarken, size verilen arabirim kablosunu veya Canon markalı bir kablo kullanın (Sistem Haritasında gösterilir. Bkz: 454). Arabirim kablosunu bağlarken, size verilen kablo koruyucusunu da kullanın. Kablo koruyucusu kablo bağlantısının yanlışlıkla kesilmesini ve terminal arızalanmalarını önler.

Size verilen Kablo Koruyucuyu ve orijinal HDMI kablosunu (ayrı satılır) kullanma

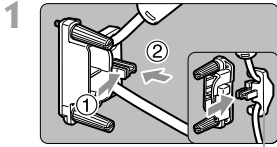

Klemp

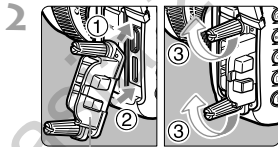

Kablo koruyucu

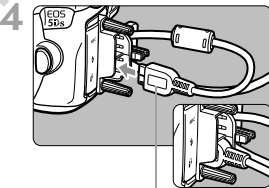
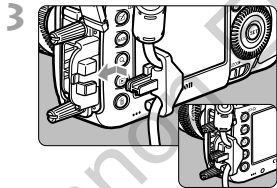

Verilen arabirim kablosu

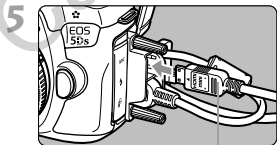

USB kablosu (ayrı satılır)

Orijinal Arabirim Kablosunu (ayrı satılır) kullanma

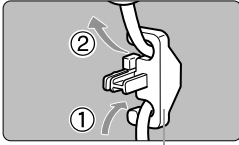

Klemp

Orijinal bir arabirim kablosu (ayrı satılır, s.454) kullanıyorsanız, kablo klempini kablo koruyucusuna geçirmeden önce kabloyu klempden geçirin.

- Arabirim kablosunu kablo koruyucusu olmadan bağlarsanız, dijital terminal hasar görebilir.
- Micro-B fişli bir USB 2.0 kablo kullanmayın. Makinenin dijital terminali hasar görebilir.
- 4. adım için verilen sağ alttaki şekilde gösterildiği gibi, arabirim kablosunun dijital terminale sağlam bir şekilde oturduğundan emin olun.

 Fotoğraf makinesini bir televizyona bağlamak için HDMI Kablosu HTC-100 (ayrı satılır) kullanmanız önerilir. HDMI kablosu bağlarken bir kablo koruyucu kullanmanız önerilir.



Canon Eurasia 2015

1

Başlangıç

Bu bölümde, çekim öncesi hazırlık adımları ve temel fotoğraf makinesi işlemleri açıklanır.

Pili Şarj Etme

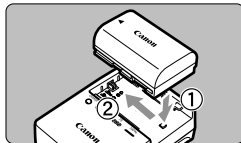
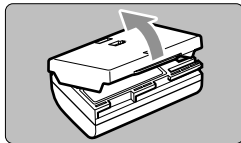

LC-E6

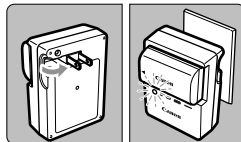

LC-E6E

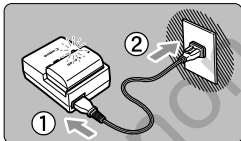

1 Koruyucu kapağı çıkarın.

- Pille verilen koruyucu kapağı çıkarın.

2 Pili takın.

- İllüstrasyonda gösterildiği gibi, pili sağlam bir şekilde şarj cihazına yerleştirin.
- Pili çıkarmak için yukarıdaki prosedürün tersini uygulayın.

3 Pili şarj edin.

LC-E6 için

- Şekilde gösterildiği gibi pil şarj cihazının priz uçlarını çevirerek açın ve elektrik prizine takın.

LC-E6E için

- Elektrik kablosunu şarj cihazına bağlayın ve fişi elektrik prizine takın.
- ▶ Şarj işlemi otomatik olarak başlar ve şarj lambası turuncu renkte yanıp söner.

Şarj Seviyesi	Şarj Lambası	
	Renk	Ekran
%0-49	Turuncu	Saniyede bir kez yanıp söner
%50-74		Saniyede iki kez yanıp söner
%75 veya üstü		Saniyede üç kez yanıp söner
Tam şarjlı	Yeşil	Yanar

- **Tamamen tükenmiş bir pilin oda sıcaklığında (23°C / 73°F) tamamen şarj edilmesi yaklaşık 2 saat 30 dakika sürer.** Pili şarj etmek için gerekli olan süre genelde ortam sıcaklığına ve pilde kalan şarj kapasitesine bağlıdır.
- Güvenlik gerekçesiyle, pilin düşük sıcaklıklarda (5°C - 10°C / 41°F - 50°F) şarj edilmesi daha uzun sürer (yakl. 4 saat).



Pil ve Şarj Cihazı Kullanımı İçin İpuçları

- **Satın alındığı zaman piller tam şarjli değildir.**
Kullanmadan önce pil paketini şarj edin.
- **Pili kullanacağınız gün veya bir gün öncesinde şarj edin.**
Şarjli bir pil, kullanılmadan saklandığı zaman bile yavaş yavaş deşarj olur ve gücünü kaybeder.
- **Pili şarj ettikten sonra, pili çıkarın ve şarj cihazını elektrik prizinden sökün.**
- **Pilin şarjli olup olmadığını kolaylıkla anlamak için kapağı farklı bir yönde takabilirsiniz.**
Pil şarj edilmişse, kapağı pil şeklindeki delik pil üstündeki mavi etiketle aynı hizaya gelecek şekilde takın. Pil tükenmişse, kapağı tam ters yönde takın.
- **Fotoğraf makinesini kullanmadığınız zaman pili çıkarın.**
Pil uzun süre fotoğraf makinesi içinde tutulursa, az miktarda elektrik akımı salınır ve pilin hızlı deşarj olmasına ve pil ömrünün kısalmasına neden olur. Pili koruyucu kapağını takarak saklayın. Pilin tam şarjli haldeyken saklanması pil performansını düşürebilir.
- **Pil şarj cihazı yurt dışında da kullanılabilir.**
Pil şarj cihazı 100 V AC ile 240 V AC 50/60 Hz güç kaynağı ile uyumludur. Gerekirse, ilgili ülke veya bölgeye uygun, piyasadan temin edilebilecek bir fiş adaptörü kullanın. Pil şarj cihazına herhangi bir tür taşınabilir voltaj dönüştürücü takmayın. Pil şarj cihazı hasar görebilir.
- **Pil tamamen şarj edildikten kısa bir süre sonra tükeniyorsa bu pil ömrünün tükenmek üzere olduğunu gösterir.**
Pilin şarj performansını kontrol edin (s. 446) ve yeni bir pil satın alın.



- Şarj cihazı fişini çıkardıktan sonra yaklaşık 10 saniye priz uçlarına dokunmayın.
- Kalan pil şarjı kapasitesi (s. 446) %94 veya üstü değeri gösterirse, pil şarj edilmez.
- Şarj cihazı, LP-E6N/LP-E6 Pil Paketi dışındaki herhangi bir pili şarj etmez.

Pili Takma ve Çıkarma

Fotoğraf makinesine tam şarjlı bir LP-E6N (veya LP-E6) Pil Paketi takın. Pil takıldığında fotoğraf makinesinin vizörü parlaklaşır ve pil çıkarıldığında matlaşır.

Pili Takma

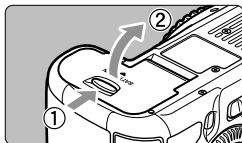

1 Kapağı açın.

- Düğmeyi oklarla gösterildiği gibi kaydırın ve kapağı açın.

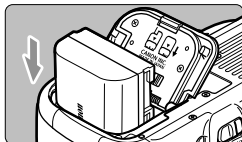

2 Pili takın.

- Pil kontaktları aşağıda kalacak şekilde takın.
- Pili yerine oturana kadar itin.

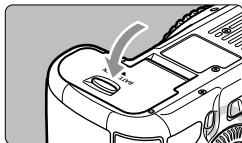

3 Kapağı kapatın.

- Kapağa yerine kilitlenene kadar bastırın.

⚠ Sadece LP-E6N/LP-E6 Pil Paketi kullanılabilir.

Pili Çıkarma

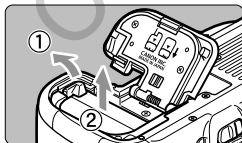

Kapağı açın ve pili çıkarın.

- Pil çıkarma düğmesine ok ile gösterildiği gibi bastırın ve pili çıkarın.
- Pil kontaktlarının kısa devre yapmasını önlemek için pile size verilen koruyucu kapağı (s. 40) taktığınızdan emin olun.

Kartı Takma ve Çıkarma

Fotoğraf makinesi bir CF kart ve SD kart kullanır. **Fotoğraf makinesine en az bir kart takıldığı zaman görüntü kaydı yapılabilir.**

İki tipte kart da takıldığında, kayıt yapmak istediğiniz kartı seçebilir veya her iki karta da eşzamanlı olarak kayıt yapabilirsiniz (s.146-148).

SD Kartın Kullanılması ile İlgili Önlemler

Bir SD kartı kullanıyorsanız yazma/silme işlemlerinin yapılabilmesi için kartın yazmaya karşı koruma düğmesinin yukarı konumda

Kartı Takma

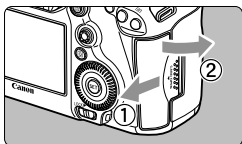

CF kartı

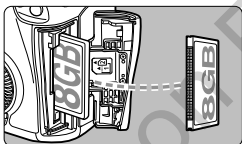

SD kart

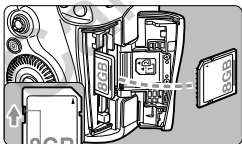

Yazmaya karşı koruma düğmesi

1 Kapağı açın.

- Kapağı ok ile gösterildiği gibi kaydırarak açın.

Kartı takın.

- Fotoğraf makinesinin ön tarafındaki yuva CF kartı içindir ve arka taraftaki yuva SD kart içindir.
- **CF kartın etiketini kendinize doğru çevirin ve küçük delikli ucunu fotoğraf makinesine takın.**
- **Kartı yanlış yönde takarsanız, fotoğraf makinesi zarar görebilir.**
- ▶ CF kart çıkarma düğmesi sıkışır.
- **SD kartın etiketi size doğru bakıyorken, kartı tık sesiyle yerine oturana kadar itin.**

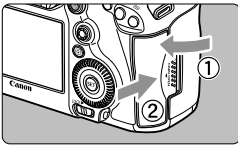

3 Kapağı kapatın.

- Kapağı kapatın ve ok ile gösterilen yönde kaydırarak yerine oturtun.
- ▶ Açma/kapama düğmesi <ON> (s.47) olarak ayarlanırsa, olası çekim sayısı ve yüklü kart(lar) LCD panelde görüntülenir.

Görüntüler, ok <▶> simgesiyle gösterilen karta kaydedilir.

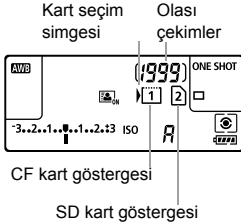

- Fotoğraf makinesinde Tip II CF kartlar, sabit disk tipli kartlar veya CFast kartlar kullanılamaz.
- Multimedia kartlar (MMC) kullanılamaz (kart hatası görüntülenir).

- Fotoğraf makinesiyle Ultra DMA (UDMA) CF kartları da kullanılabilir. UDMA kartların veri yazma hızı daha yüksektir.
- SD/SDHC/SDXC hafıza kartları desteklenir. UHS-I SDHC veya SDXC hafıza kartları da kullanılabilir.
- Olası çekim sayısı kart kapasitesine, görüntü kaydı kalitesine, ISO hızına vb. bağlıdır.
- "Olası çekimler" çekim sayısını [**4: Crop/aspect ratio**] ayarını (s.154) baz alarak gösterir.
- 2000 veya daha fazla sayıda çekim yapabilirsiniz ancak gösterge sadece 1999'a kadar ilerler.
- [**1: Release shutter without card**] seçeneğinin [**Disable**] olarak ayarlanması makineye kart takmayı unutmanızı önler (s.460).

Kartı Çıkarma

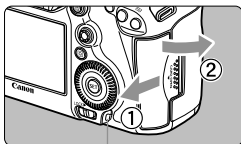

Erişim lambası

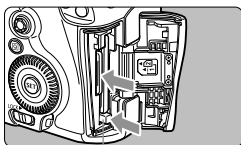

CF kart çıkarma tuşu

1 Kapağı açın.

- Açma/kapama düğmesini <OFF> konumuna getirin.
- **Erişim lambasının kapalı olduğundan emin olun, sonra kapağı açın.**
- LCD monitörde [Recording...] mesajı görüntülenirse, kapağı kapatın.

2 Kartı çıkarın.

- CF kartı çıkarmak için, çıkar tuşunu itin.
- SD kartını çıkarmak için hafifçe itin ve gevşetin. Sonra çekerek çıkarın.
- Kartı dik bir şekilde çıkarın, sonra kapağı kapatın.

- **Erişim lambası yanıyor veya yanıp sönüyor olması, görüntünün halihazırda karta kaydedildiğini veya karttan okunduğunu, karttan silindiğini veya verinin aktarıldığını gösterir. Bu sırada kart yuvası kapağını açmayın. Erişim lambası yanar veya yanıp sönerken asla aşağıdaki işlemleri gerçekleştirmeyin. Aksi takdirde görüntü verisi, kart veya fotoğraf makinesi hasar görebilir.**
 - **Kartı çıkarma.**
 - **Pili çıkarma.**
 - **Fotoğraf makinesine çarpma veya makineyi sarsma.**
 - **Bir güç kablosu bağlama veya sökme (AC adaptör kiti kullanıldığında).**
- Kartta önceden kaydedilmiş görüntüler varsa, görüntü numarası 0001'den başlamayabilir (s.199).
- LCD ekranda kartla ilişkili bir hata mesajı görüntülenirse, kartı çıkarın ve yeniden takın. Hata devam ederse, farklı bir kart kullanın. Karttaki tüm görüntüleri bir bilgisayara aktarın ve sonra kartı fotoğraf makinesiyle formatlayın (s. 67). Kart normale dönebilir.
- Kart kontaklarına parmaklarınızla veya metal nesnelere dokunmayın. Kontakların su ve tozla temas etmesini önleyin. Kontaklarda toz/kir birikintisi olursa, arıza oluşabilir.

Cihaz Gücünü Açma

Açma/kapama düğmesine basılıp cihaz açıldığında, tarih/saat/saat dilimi ekranı görüntülenir. Tarih/saat/saat dilimi ayarı için bkz. s. 49

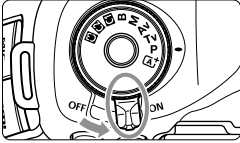

- <ON> : Fotoğraf makinesi açılır.
- <OFF> : Fotoğraf makinesi kapanır ve çalışmaz. Kullanmadığınız zaman fotoğraf makinesini bu konuma ayarlayın.

Otomatik Sensör Temizliği

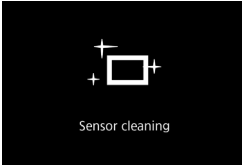

- Açma/kapama düğmesi <ON> veya <OFF> konumuna ayarlandığında, otomatik olarak sensör temizliği başlar. (Bir miktar gürültü duyulabilir.) Sensör temizliği esnasında LCD ekranda <+□+> görüntülenir.

- Sensör temizliği esnasında çekim yapmaya devam edebilirsiniz. Deklanşör tuşuna yarım basarak (s. 55) temizleme işlemini durdurun ve çekim yapın.
- Güç düğmesi <ON>/<OFF> kısa süre içinde üst üste açılırsa, <+□+> simgesi görüntülenmeyebilir. Bu normaldir ve bir arıza değildir.

MENU Otomatik Kapanma Hakkında

- Pil gücünden tasarruf etmek için, fotoğraf makinesi 1 dakika kullanılmadıktan sonra otomatik olarak kapanır. Fotoğraf makinesini yeniden açmak için deklanşör tuşuna yarım basın.
- Otomatik kapanma süresini [**2: Auto Power Off**] ile değiştirebilirsiniz (s.69).









Görüntü karta kaydedilirken açma/kapama düğmesi <OFF> konumuna getirilirse, [**Recording...**] mesajı görüntülenir ve görüntü kaydı tamamlandıktan sonra cihaz gücü kapanır.

Pil Seviyesi Göstergesi

Açma/kapama düğmesi <ON> olarak ayarlandığında, pil seviyesi aşağıda belirtilen altı seviyeden birini görüntüler. Yanıp sönen bir pil simgesi <>, pilin pek yakında tükeneceğini gösterir.





Ekran						
Seviye (%)	100 - 70	69 - 50	49 - 20	19 - 10	9 - 1	0

Olası Çekim Sayısı

Sıcaklık	Oda Sıcaklığında (23°C / 73°F)	Düşük Sıcaklıkta (0°C / 32°F)
Olası çekimler	Yakl. 700 çekim	Yakl. 660 çekim

- Yukarıdaki değerler, tam şarjlı LP-E6N Pil Paketi ile Canlı Görünüm kullanılmayan çekimleri ve CIPA (Camera & Imaging Products Association) test standartlarını esas alır.
- Batarya Sapı BG-E11 (ayrı satılır) ile olası çekim sayısı
 - LP-E6N x 2 ile: Batarya sapı kullanılmayan çekimlerin yaklaşık iki katı.
 - Oda sıcaklığında (23°C / 73°F) AA/LR6 alkalın pillerle: Yakl. 140 çekim.

- Aşağıdaki işlemlerin gerçekleştirilmesi pilin daha kısa sürede bitmesine neden olur:
 - Deklanşör tuşuna uzun süre yarım basılması.
 - Resim çekilmemesine rağmen AF'nin sık sık etkinleştirilmesi.
 - Lens Görüntü Sabitleyicisi'nin kullanılması.
 - LCD monitörün sık sık kullanılması.
- Gerçek çekim koşullarına bağlı olarak olası çekim sayısı azalabilir.
- Lens işlemi, fotoğraf makinesi piliyle beslenir. Kullanılan lense bağlı olarak, pil gücü daha hızlı tükenebilir.
- Canlı Görünüm çekimiyle olası çekim sayısı için bkz. s. 257.
- [F3: Battery info.]'ya bakarak pil durumunu inceleyin (s.446).
- AA/LR6 pillerle birlikte Batarya Sapı BG-E11 (ayrı satılır) taktığı zaman, dört seviye göstergesi görüntülenir. (/ görüntülenmez.)

MENU Tarih, Saat ve Saat Dilimini Ayarlama

Makineyi ilk kez açtığınızda veya tarih/saat/saat dilimi ayarı sıfırlanmışsa, tarih/saat/saat dilimi ekranları görüntülenir. Önce saat dilimi ayarı yapmak için aşağıdaki adımları uygulayın. Fotoğraf makinesinin saat dilimini yaşadığınız yere göre ayarlayarak, seyahat ettiğiniz zaman varış noktanızın saat dilimini girerek makinenin tarih/saat ayarını otomatik olarak yapmasını sağlayın.

Görüntülere eklenen tarih/saat ayarının, bu tarih/saat ayarını esas aldığını unutmayın. Doğru tarih/saat ayarı yaptığınızdan emin olun.

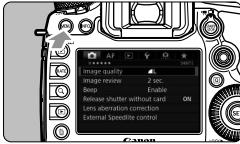

1 Menü ekranını görüntüleyin.

- Menü ekranına görüntülemek için <MENU> tuşuna basın.

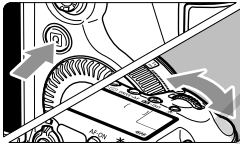

2 [Date/Time/Zone]'u seçin.

- <Q> tuşuna basın ve [Date/Time/Zone]'u seçin.
- <Q> kadranını çevirerek [Date/Time/Zone] sekmesini seçin.
- <Q> kadranını çevirerek [Date/Time/Zone] seçimi yapın, sonra <SET> tuşuna basın.

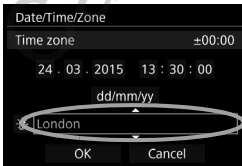
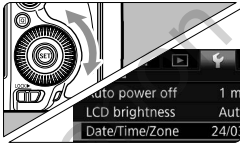

3 Saat dilimini ayarlayın.

- Varsayılan olan [London] ayarlanır.
- <Q> kadranını çevirerek [Time zone] seçimi yapın.
- <SET> tuşuna basarak <📍> simgesini görüntüleyin.
- <Q> kadranını çevirerek saat dilimini seçin, sonra <SET> tuşuna basın.

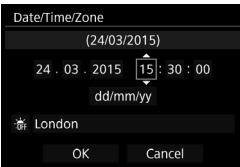

4 Tarih ve saati ayarlayın.

- <⌚> kadranını çevirerek sayısal değerleri belirleyin.
- <SET> tuşuna basarak <⏸> simgesini görüntüleyin.
- <⌚> kadranını çevirerek istediğiniz ayarı seçin, sonra <SET> tuşuna basın (<⏸> seçeneğine geri döner).

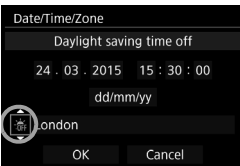

5 Gün ışığından tasarruf ayarı yapın.

- Gerekliyse ayarlayın.
- <⌚> kadranını çevirerek [☀️] seçimi yapın.
- <SET> tuşuna basarak <⏸> simgesini görüntüleyin.
- <⌚> kadranını çevirerek [☀️] seçimi yapın, sonra <SET> tuşuna basın.
- Gün ışığından tasarruf [☀️] olarak ayarlandığında, 4. adımda ayarlanan saat, 1 saat ileri alınır. [☀️] ayarlanırsa, gün ışığından tasarruf ayarı iptal edilir ve saat 1 saat geri alınır.

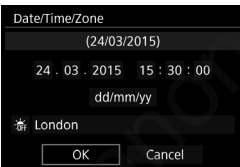

Ayardan çıkın.

- <⌚> kadranını çevirerek [OK] seçimi yapın, sonra <SET> tuşuna basın.
- ▶ Tarih/saat/saat dilimi ayarı ve gün ışığından tasarruf ayarı yapılır ve menü tekrar görünür.

- Tarih/saat/saat dilimi ayarı şu durumlarda sıfırlanabilir: Fotoğraf makinesi pilsiz saklandığında, pil tükendiğinde veya uzun süre donma noktası altındaki sıcaklıklarda bırakıldığında. Bu durumda, tarih/saat/saat dilimi ayarını tekrar yapın.
- Saat dilimini değiştirdikten sonra, doğru tarih/saat diliminin ayarlanıp ayarlanmadığını kontrol edin.
- Kablosuz Dosya Aktarıcı aracılığıyla [Sync time between cameras] işlemi yapılırken başka bir EOS 5DS/EOS 5DS R kullanılması önerilir. Farklı modeller kullanarak [Sync time between cameras] işlemi yapıldığında, saat dilimi veya saat doğru ayarlanmayabilir.



- [OK] seçildiğinde, 6. adımda ayarlanan tarih/saat ayarı başlar.
- 3. adımda, ekranın sağ üstünde görüntülenen süre, Koordineli Evrensel Zaman (UTC) ile karşılaştırıldığında ortaya çıkan saat farkıdır. Kendi saat diliminizi göremiyorsanız, UTC ile farklılığa göre saat dilimi ayarı yapın.

MENU Arayüz Dilini Seçme

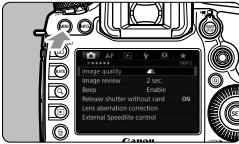

1 Menü ekranını görüntüleyin.

- Menü ekranına görüntülemek için <MENU> tuşuna basın.

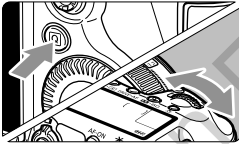

[Q] sekmesi altında [Language] 'i seçin.

- <Q> tuşuna basın ve [Q] sekmesini seçin.
- <Q> kadranını çevirerek [Q] sekmesini seçin.
- <Q> kadranını çevirerek [Language] seçimi yapın, sonra <SET> tuşuna basın.

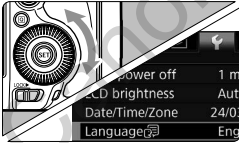

3 İstedığınız dili ayarlayın.

- <Q> kadranını çevirerek dili seçin, sonra <SET> tuşuna basın.
- ▶ Arayüz dili değişir.

English	Norsk	Română
Deutsch	Svenska	Türkçe
Français	Español	العربية
Nederlands	Ελληνικά	עברית
Dansk	Русский	简体中文
Português	Polski	繁體中文
Suomi	Čeština	한국어
Italiano	Magyar	日本語
Українська		

Lensi Takma ve Çıkarma

Fotoğraf makinesi tüm Canon EF lensleriyle uyumludur. **Fotoğraf makinesi EF-S veya EF-M lenslerle kullanılamaz.**

Lens Başlığını Takma

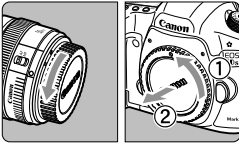

1 Kapakları çıkarın.

- Arka lens kapağını ve gövde kapağını ok ile gösterildiği gibi çevirerek çıkarın.

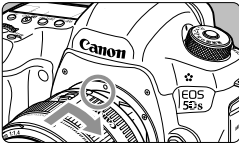

2 Lensi takın.

- Lens üzerindeki kırmızı noktalar ile fotoğraf makinesi üzerindeki noktaları aynı hizaya getirin ve lensi okla gösterildiği gibi tık sesiyle yerine oturana kadar çevirin.

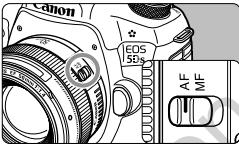

3 Lens odak modu düğmesini <AF> konumuna ayarlayın.

- <AF> otomatik odak anlamına gelir.
- <MF> manuel odak anlamına gelir. Otomatik odaklanma çalışmaz.

4 Ön lens kapağını çıkarın.

Lensi Çıkarma

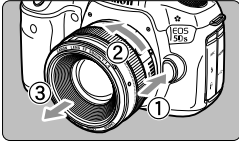

Lens çıkarma düğmesine basarken, lensi ok ile gösterildiği gibi çevirin.

- Lensi durana kadar çevirin, sonra çıkarın.
- Çıkardığınız lensin lens kapağını takın.



- Hiçbir lensle doğrudan güneş ışığına bakmayın. Aksi takdirde, görüş kaybınız olabilir.
Lensi takıp çıkarırken makinenin açma/kapama düğmesini <OFF> konumuna getirin.
- Lensin ön kısmı (odaklanma halkası) otomatik odaklanma esnasında dönerse, dönen parçaya asla dokunmayın.

Tozu En Aza İndirme

- Lens değişimini tozsuz bir mekanda hızlıca yapın.
- Fotoğraf makinesini lens takılmadan saklarken, fotoğraf makinesi gövde kapağını taktığınızdan emin olun.
- Takmadan önce gövde kapağı üzerindeki tozu alın.

Temel İşlem

Vizör Netliğini Ayarlama

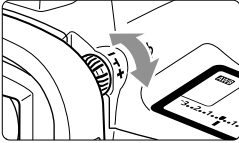

Diopter ayarı düğmesini çevirin.

- Vizördeki AF noktaları net görülene kadar düğmeyi sola veya sağa çevirin.
- Düğme zor çevriliyorsa, göz desteğini çıkarın (s.236).

 Fotoğraf makinesinin diopter ayarı net bir vizör görüntüsü sağlayamıyorsa, Diopter Ayarı Lensi Eg (ayrı satılır) kullanmanız önerilir.

Makineyi Tutma

Net görüntü elde etmek için, fotoğraf makinesini sabit tutarak makine sarsıntısını önleyin.

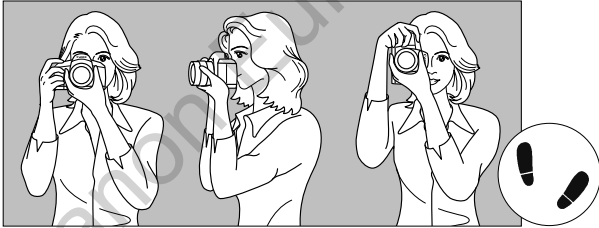

Yatay çekim

Dikey çekim

1. Sağ elinizle fotoğraf makinesini sapını sağlam bir şekilde kavrayın.
2. Sol elinizle lensin altını tutun.
3. Sağ elinizin işaret parmağıyla deklanşöre hafifçe basın.
4. Kollarınızı ve dirseklerinizi hafifçe gövdenize doğru çekin.
5. Gövdenizi sabitlemek için, bir ayağınızı diğerinin önüne yerleştirin.
6. Fotoğraf makinesini yüzünüze yaklaştırın ve vizörden bakın.

 LCD monitörden bakarken çekim yapmak için bkz. s. 255.

Deklanşör Tuşu

Deklanşörün iki adımı vardır. Deklanşöre yarım basabilirsiniz. Sonra deklanşöre tam basabilirsiniz.

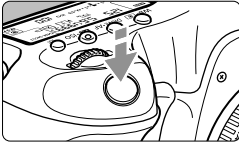

Yarım Basma

Bu, enstantane hızını ve diyaframı ayarlayan otomatik odaklanma ve otomatik poz sistemini etkinleştirir. Poz ayarı (enstantane hızı ve diyafram) LCD panelde ve vizörde 4 saniye süreyle (ölçüm zamanlayıcı/ $\frac{1}{4}$) görüntülenir.

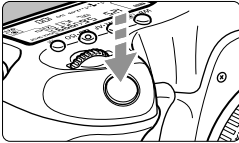

Tam Basma

Bu, deklanşörü serbest bırakır ve resmi çeker.

Fotoğraf Makinesi Sarsıntısını Önleme

Pozlama esnasında elde tutulan fotoğraf makinesi hareketine, fotoğraf makinesi sarsıntısı denir. Görüntü bulanıklığına neden olabilir. Fotoğraf makinesi sarsıntısını önlemek için şunlara dikkat edin:

- Fotoğraf makinesini bir önceki sayfada açıklandığı gibi tutun ve sabitleyin.
- Otomatik odaklanma için deklanşöre yarım basın, sonra yavaşça tam basın.



<P> <Tv> <Av> <M> çekim modlarında, <AF-ON> tuşuna basmanız, deklanşör tuşuna yarım basmanızla aynı etkiyi oluşturur.

- Deklanşöre yarım basmadan direkt tam basarsanız veya deklanşöre önce yarım basar ve hemen ardından tam basarsanız, fotoğraf makinesi çekim yapmadan önce biraz zaman geçer.
- Menü ekranı veya görüntü oynatma esnasında bile, deklanşöre yarım basarak makineyi çekime hazır hale getirebilirsiniz.

Mod Kadranı

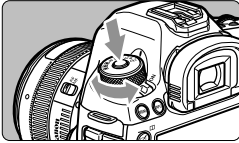

Ortadaki kilit açma düğmesini basılı tutarken kadranı çevirin.



Çekim modunu ayarlamak için kullanın.

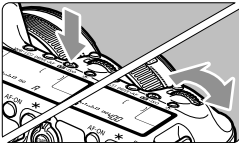

Ana Kadran





(1) Bir tuşa bastıktan sonra <  > kadranını çevirin.

<WB• > <DRIVE•AF > <•ISO > gibi bir tuşa bastığınızda, ilgili işlem 6 saniye boyunca seçili durumda kalır (⊙6). Bu arada, istediğiniz ayarı değiştirmek için <  > kadranını çevirebilirsiniz. İşlev seçimi kapatıldığında veya deklanşöre yarım basılırsa, fotoğraf makinesi çekime hazır hale gelir.

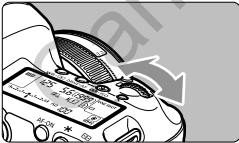
- Bu kadranı ölçüm modunu, AF işlemi, ISO hızını, AF noktasını vb. seçmek için kullanın.



(2) Sadece <  > kadranını çevirin.

Vizörden veya LCD panelden bakarken, istediğiniz ayarı değiştirmek için <  > kadranını çevirin.

- Enstantane hızı, diyafram vb. ayarı yapmak için bu kadranı kullanın.

 <LOCK▶> düğmesi sağa ayarlandığında da (Çoklu işlem kilidi, s.59) (1) seçeneğindeki işlemler yapmak mümkündür.

⌚ Hızlı Kontrol Kadranı

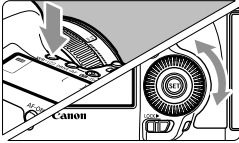

(1) Bir tuşa bastıktan sonra <⌚> kadranını çevirin.

<WB•☑> <DRIVE•AF> <⚡•ISO> gibi bir tuşa bastığınızda, ilgili işlev 6 saniye boyunca seçili durumda kalır (⌚6). Bu arada, istediğiniz ayarı değiştirmek için <⌚> kadranını çevirebilirsiniz.

İşlev seçimi kapatıldığında veya deklanşöre yarım basılırsa, fotoğraf makinesi çekime hazır hale gelir.

- Bu kadranı beyaz ayarını, sürücü modunu, flaş poz telafisini, AF noktasını vb. seçmek için kullanın.

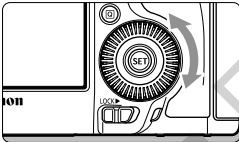

(2) Sadece <⌚> kadranını çevirin.

Vizörden veya LCD panelden bakarken, istediğiniz ayarı değiştirmek için <⌚> kadranını çevirin.

- Bu kadranı, poz telafisi miktarını, manuel poz için diyafram değerini vb. ayarlamak için kullanın.



<LOCK▶> düğmesi sağa ayarlandığında da (Çoklu işlev kilidi, s.59) (1) seçeneğindeki işlemler yapmak mümkündür.

☼ Çoklu Kumanda

<☼> sekiz yönlü tuştan ve ortada yer alan bir düğmeden oluşur. Başparmağınızla <☼> düğmesini istediğiniz yönde itin.

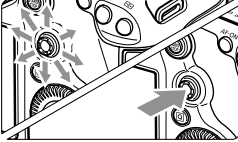

- Bunu AF noktasını seçmek, beyaz ayarını düzeltmek, AF noktasını taşımak veya Canlı Görünüm çekimi sırasında çerçeveyi büyötmek izleme sırasında büyütölmüş görüntü üzerinde gezinmek, Hızlı Kontrol ekranını kullanmak vb. için kullanın.
- Ayrıca menü öğelerini seçmek veya ayarlamak için de kullanabilirsiniz.
- Menüler ve Hızlı Kontrol için Çoklu Kumanda sadece dikey ve yatay yönlerinde çalışır. Diyagonal yönlerde çalışmaz.

👉 Dokunmatik Yüzey

Video çekim sırasında, dokunmatik yüzey ile sessiz bir şekilde enstantane hızı, diyafram, poz telafisi, ISO hızı ve ses kayıt seviyesi ayarı yapabilirsiniz (s.302).

Bu işlev [📷5: Silent Control] seçeneği [Enable 👉] olarak ayarlandığında çalışır.

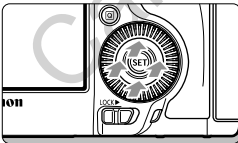

<📷> tuşuna bastıktan sonra, <🕒> kadranının iç halkasına üstten, alttan, soldan veya sağdan dokunun.

LOCK ► Çoklu İşlev Kilidi

[**☑️**: 3: Multi function lock] (s.410) ayarlanır ve <LOCK►> düğmesi sağa getirilirse, Ana Kadran, Hızlı Kontrol Kadranı ve Çoklu kumanda ile yanlışlıkla işlem yapılması ve ayar değişikliği önlenmiş olur.

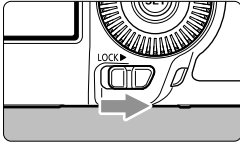

<LOCK►> düğmesi sola doğru ayarlanmış:

Kilit açık

<LOCK►> düğmesi sağa doğru ayarlanmış:

Kilitli

[**☑️**] <LOCK►> düğmesi sağa ayarlanırsa ve kilitli makine kontrollerinden biriyle işlem yapmaya çalışırsanız, vizörde ve LCD panelde <L> görüntülenir. Ayrıca Hızlı Kontrol ekranında (s.60) [LOCK] görüntülenir.

☑️: LCD Paneli Aydınlatması

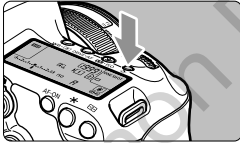

<☑️> tuşuna basarak LCD paneli aydınlatabilirsiniz. LCD panel aydınlatmasını Açık (☑️6) veya Kapalı olarak ayarlamak için <☑️> tuşuna basın.

[**☑️**] Bulb poz esnasında, deklanşöre tam basılınca LCD panel aydınlatması kapanır.

Hızlı Kontrol Ekranını Görüntüleme

<INFO.> tuşuna birkaç kez bastıktan sonra (s.442), Hızlı Kontrol ekranı (s.62) veya Özel Hızlı Kontrol ekranı (s.427) görüntülenir. Ardından geçerli çekim işlevi ayarlarını kontrol edebilirsiniz.

<Q> tuşuna basıldığında, çekim işlevi ayarları için Hızlı Kontrol kullanılabilir (s.61).

Sonra <INFO.> tuşuna basarak ekranı kapatın.



Q Çekim İşlevleri İçin Hızlı Kontrol

LCD monitörde gösterilen çekim işlevlerini doğrudan seçebilir ve ayarlayabilirsiniz. Buna Hızlı Kontrol denir.

Temel işlem prosedürü Hızlı Kontrol ekranı (s.60) ve Özel Hızlı Kontrol ekranı (s.427) ile aynıdır.

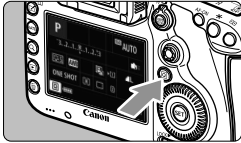

1 <Q> tuşuna basın (10).

▶ Hızlı Kontrol ekranı görüntülenir.

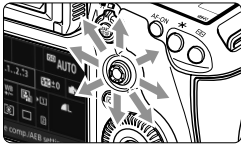

2 İstediğiniz işlevleri ayarlayın.

- İşlevi seçmek için <+> kadranını kullanın.
- ▶ Seçilen işlevin ayarı görüntülenir.
- <+> veya <-> kadranını çevirerek ayarı değiştirin.

● <A+> modu

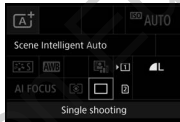

● <P/Tv/Av/M/B> modları

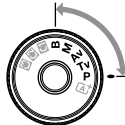

3 Resmi çekin.

- Deklanşöre tam basarak resmi çekin.
- ▶ Çekilen resim ekrana gelir.



<A+> modunda Hızlı Kontrol ekranı görüntülenirken, sadece kayıt işlevi, kart seçimi, görüntü kaydı kalitesi ve sürücü modu için ayar yapabilirsiniz.

Hızlı Kontrol Ekranında Ayarlanabilen İşlevler

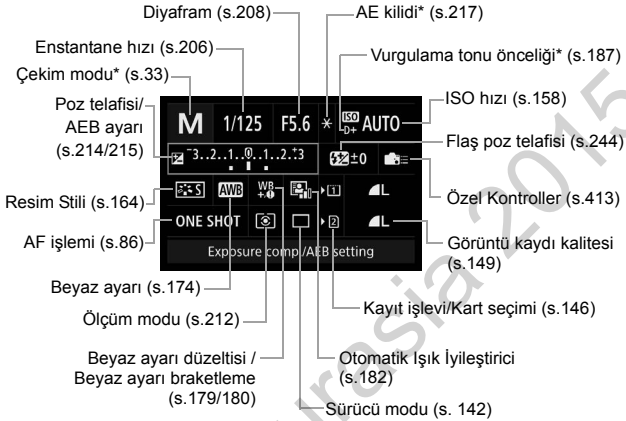

* Yıldız ile işaretlenen işlevler, Hızlı Kontrol ekranıyla ayarlanamaz.

Özel Hızlı Kontrol Ekranı

Özel Hızlı Kontrol ekranının düzenini özelleştirebilirsiniz. Bu özellikli Özel Hızlı Kontrol ekranında çekim işlevlerini istediğiniz gibi görüntülemenizi ve konumlandırmanızı sağlar. Ayrıntılar için bkz. s. 427.

Özel Hızlı Kontrol ekranında <Q> tuşuna basarsanız ancak Hızlı Kontrol ile ayarlayabileceğiniz bir işlev yoksa, ekranın sol alt kısmındaki Hızlı Kontrol simgesi turuncu renkte gösterilir.

Hızlı Kontrol Ekranı

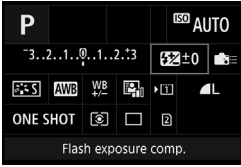

- Bir işlev seçin ve <SET> tuşuna basın. İşlev ayar ekranı görüntülenir.
- <ZOOM IN> veya <ZOOM OUT> kadranını çevirerek bazı ayarları değiştirebilirsiniz. Tuşa basılarak ayarlanan işlevler de vardır.
- Ayarı tamamlamak ve önceki ekrana geri dönmek için <SET> tuşuna basın.
- <MENU> (s.413) seçimi yapıp <MENU> tuşuna basıldığında, bir önceki ekran yeniden görüntülenir.

MENU Menü İşlemleri

Görüntü kaydı kalitesi, tarih/saat vb. gibi menülerle çeşitli ayarlar yapabilirsiniz.

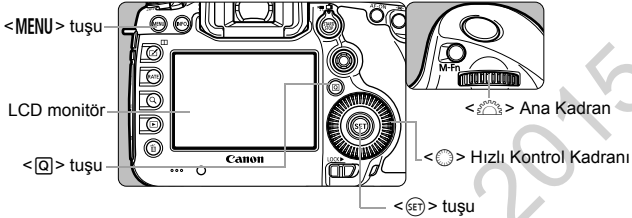

[A]⁺ Modu Menü Ekranı

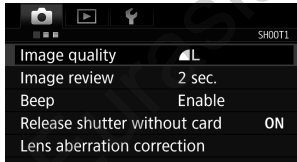

* Bazı menü sekmeleri ve menü öğeleri <[A]⁺> modunda görüntülenmez.

P/Tv/Av/M/B Modu Menü Ekranı

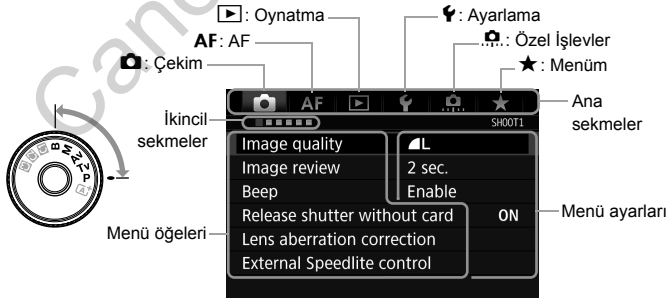

Menü Ayarı Prosedürü

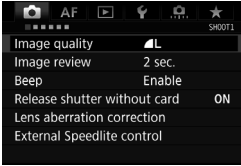

1 Menü ekranını görüntüleyin.

- Menü ekranına görüntülemek için <MENU> tuşuna basın.

2 Bir sekme seçin.

- <Q> tuşuna her basıldığında, ana sekme değişir.
- <☀> kadranını çevirerek bir ikincil sekme seçin.
- Örneğin, [📷5] sekmesi, 📷 (Çekim) sekmesinin soldan beşinci noktası ■ seçildiğinde görüntülenen ekranı belirtir.

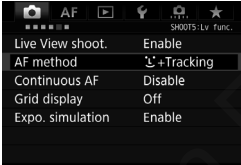

3 İstedığınız öğeyi seçin.

- <☀> kadranını çevirerek öğe seçin, sonra <SET> tuşuna basın.

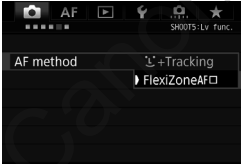

4 Ayarı seçin.

- <☀> kadranını çevirerek istediğiniz ayarı seçin.
- Geçerli ayar mavi renkte gösterilir.

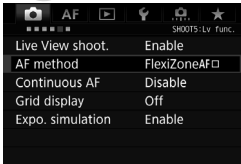

5 Ses seviyesini ayarlayın.

- <SET> tuşuna basarak ayarlayın.

6 Ayardan çıkın.

- <MENU> tuşuna basarak menüden çıkış yapın ve çekime hazır duruma geri dönün.

- Menü işlevlerine dair açıklamalarda bunda böyle menü ekranının görüntülenmesi için <MENU> tuşuna basılmış olduğu varsayılır.
- <⌂> tuşunu menü öğelerini seçmek veya ayarlamak için de kullanabilirsiniz. ([▶] 1: **Erase images**] ve [⏏ 1: **Format card**] hariç.)
- İşlemi iptal etmek için <MENU> tuşuna basın.
- Her menü öğesiyle ilgili ayrıntılar için bkz. s. 460.

Karartılan Menü Öğeleri

Örneğin: Çoklu Çekimde Parazit Azaltma ayarlanır

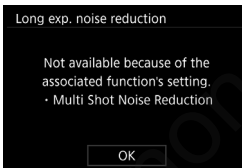
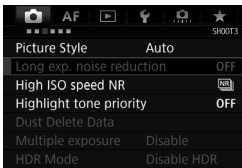

Karartılan menü öğeleri ayarlanamaz. Menü öğesi, başka bir işlev bu ayarı geçersiz kılıyorsa karartılır.

Karartılan menü öğesini seçip <SET> tuşuna basarak geçersiz kılan işlevi görebilirsiniz. Geçersiz kılan işlevin ayarlarını iptal ederseniz, karartılan menü öğesi ayarlanabilir hale gelir.

⚠ Bazı karartılan menü öğelerinde geçersiz kılan işlev görüntülenmez.

[⏏ 4: **Clear all camera settings**] ile menü işlevlerini varsayılan ayarlarına sıfırlayabilirsiniz (s.70).

Başlamadan Önce

MENU Kartı Formatlama

Kart yeniyse veya öncesinde başka bir fotoğraf makinesi veya bilgisayarda formatlanmışsa, kartı bu fotoğraf makinesinde formatlayın.

🔑 Kartın Formatlanmasıyla İlgili Önlemler

Kart formatlandığında içindeki tüm görüntüler ve veriler silinir. Koruma altındaki görüntüler dahi silineceğinden, saklamak istediğiniz hiçbir şey olmadığından emin olun. Gerekirse, kartı formatlamadan önce görüntüleri ve verileri bir bilgisayara vb. aktarın.

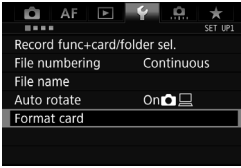

1 [Format card]'ı seçin.

- [🔑1] sekmesi altında, [Format card]'ı seçin, sonra <SET> tuşuna basın.

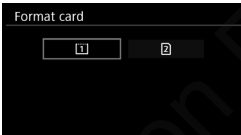

Kartı seçin.

- [1] CF karttır ve [2] SD karttır.
- Kartı seçin, sonra <SET> tuşuna basın.



3 [OK]'i seçin.

- ▶ Kart formatlanır.



- [2] seçildiğinde, düşük seviyede formatlama yapılabilir (s.68). Düşük seviyede formatlama için <🗑> tuşuna basarak [Low level format] seçeneğini <✓> ile işaretleyin, sonra [OK]'i seçin.



Kartı aşağıdaki durumlarda formatlamanız gerekir:

- Kart yeniyse.
- Kart, farklı bir fotoğraf makinesinde veya bir bilgisayarda formatlanmışsa.
- Kart görüntüler ve verilerle doluysa.
- Karta ilgili bir hata mesajı görüntüleniyorsa (s.487).

Düşük Seviyede Formatlama

- SD kartın okuma veya yazma hızı yavaşlamışsa veya karttaki tüm veriyi toptan silmek istiyorsanız, düşük seviyede formatlama işlemi uygulayın.
- Düşük seviyede formatlama işleminde SD kartın kaydedilebilir tüm bölümleri silineceği için, işlem normal formatlamadan daha uzun sürebilir.
- Düşük seviyede formatlama işlemi iptal etmek için [**Cancel**]'ı seçin. Bu durumda bile normal formatlama işlemi tamamlanır ve SD kart her zamanki gibi kullanılabilir.



- Kart formatlandığında veya veri silindiğinde, sadece dosya yönetim bilgileri değiştirilir. Gerçek veri tamamen silinmez. Kartı satarken veya elden çıkarırken bunu unutmayın. Kartı elden çıkarırken, kişisel veri sızıntısını önlemek için düşük seviyede formatlama işlemi uygulayın veya karta fiziksel olarak hasar verin.
- Yeni bir Eye-Fi kartını kullanmadan önce (s.451) kart içindeki yazılım bilgisayara yüklenmelidir. Sonra kartı fotoğraf makinesi ile formatlayın.



- Kart formatlama ekranında görüntülenen kart kapasitesi, kart üzerinde gösterilen değerden daha düşük olabilir.
- Bu cihaz Microsoft lisanslı exFAT teknolojisine sahiptir.

MENU Bip Sesini Kapatma

Odaklanma gerçekleştiğinde veya otomatik zamanlayıcı işlemi sırasında bip sesinin duyulmasını önleyebilirsiniz.

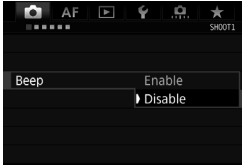

1 [Beep] seçimi yapın.

- [📷1] sekmesi altında, [Beep]'ni seçin, sonra <SET> tuşuna basın.

2 [Disable] seçimi yapın.

- [Disable] seçimi yapın, sonra <SET> tuşuna basın.
- ▶ Bip sesi duyulmaz.

MENU Gücün Kapanma Süresini Ayarlama/ Otomatik Kapanma

Pil gücünden tasarruf etmek için, fotoğraf makinesi belirlenen süre kullanılmadan bırakıldıktan sonra otomatik olarak kapanır. Varsayılan ayar 1 dakikadır ancak bu ayar değiştirilebilir. Fotoğraf makinesinin otomatik olarak kapanmasını istemiyorsanız, bu ayarı [Disable] olarak ayarlayın. Makine kapandıktan sonra tekrar açmak için deklanşör tuşuna veya diğer tuşlardan birine basın.



1 [Auto power off] seçimi yapın.

- [🔧2] sekmesi altında, [Auto power off]'u seçin, sonra <SET> tuşuna basın.

2 İstedığınız süreyi belirleyin.

- İstedığınız ayarı seçin, sonra <SET> tuşuna basın.

[Disable] ayarı yapılmış olsa bile, LCD monitör pil gücünden tasarruf etmek için 30 dakika sonra otomatik olarak kapanır. (Fotoğraf makinesi gücü kapanmaz.)

MENU Görüntü İzleme Süresini Ayarlama

Görüntünü çekim sonrasında ne kadar süreyle LCD monitörde görüntüleneceğini belirleyebilirsiniz. Görüntünün ekranda kalması için [Hold]'u seçin. Görüntünün ekranda görünmemesi için [Off]'u seçin.

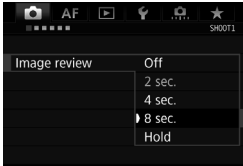

1 [Image review] seçimi yapın.

- [📷 1] sekmesi altında [Image review]'i seçin, sonra <SET> tuşuna basın.

2 İstedığınız süreyi belirleyin.

- İsteddiğiniz ayarı seçin, sonra <SET> tuşuna basın.

[Hold] ayarı seçilirse, görüntü otomatik kapanma süresi dolana kadar ekranda kalır.

MENU Fotoğraf Makinesini Varsayılan Ayarlara Çevirme ☆

Fotoğraf makinesinin çekim işlevi ayarları ve menü ayarları varsayılan değerlerine çevrilebilir.

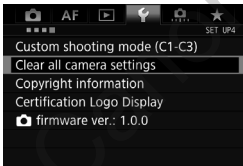

1 [Clear all camera settings]'i seçin.

- [🔧 4] sekmesi altında, [Clear all camera settings] seçimi yapın, sonra <SET> tuşuna basın.



2 [OK]'i seçin.

- ▶ Tüm makine ayarları temizlendiğinde, fotoğraf makinesi 71-73. sayfalarda belirtilen varsayılan ayarlarına geri çevrilir.

Çekim İşlevi Ayarları

AF işlemi	Tek Çekim AF
AF alanı seçim modu	Tek noktalı AF (Manuel Seçim)
AF nokta seçimi	Merkez
Kayıtlı AF noktası	İptal edildi
Ölçüm modu	[☉] (Değerlendirmeli)
ISO hızı	Otomatik
ISO hızı aralığı	Minimum limit: 100 Maksimum limit: 6400
Otomatik ISO aralığı	Minimum limit: 100 Maksimum limit: 3200
Minimum enstantane hızı	Otomatik
Sürücü modu	<input type="checkbox"/> (Tek tek çekim)
Poz telafisi/AEB	İptal edildi
Flaş poz telafisi	İptal edildi
Çoklu poz	Devre dışı
HDR Modu	HDR devre dışı
Enterval	Devre dışı
Bulb zamanlayıcı	Devre dışı
Titreme önleyici	Devre dışı
Ayna kilidi	Devre dışı
Vizör ekranı	
Elektronik	Gizle
Kılavuz	Gizle
Vizörde görüntüleme/	Sadece Titreme seçildi
Özel İşlevler	Değiştirilmez
Harici Speedlite kontrolü	
Flaş patlaması	Devreye sokma
E-TTL II flaş ölçümü	Değerlendirmeli flaş ölçümü
Av modunda flaş senk hızı	Otomatik





AF Ayarları

Durum 1 - 6	Durum1/Tüm durumların parametre
AI Servo 1. görüntü önceliği	Eşit öncelik
AI Servo 2. görüntü önceliği	Eşit öncelik
Lens elektronik MF	Tek Çekim AF sonrası etkin
AF-yardımcı	Devreye sokma
Tek Çekim AF deklanşör	Odak önceliği
AF mümkün olmadığında lens	Odak aramaya devam
Seçilebilir AF noktası	61 nokta
AF alanı seçim modunu seçin	Seçili tüm öğeler
AF alanı seçim yöntemi	M-Fn tuşu
Yön bağlantılı AF noktası	Dikey/yatay için aynı
İlk AF noktası,  AI Servo AF	Otomatik
Otomatik AF nokta seçimi: EOS iTR AF	Devreye sokma
Manuel AF noktası seçimi	AF alanı kenarlarında
Otomatik odaklanma	Seçili (sabit)
VF ekran aydınlatma	Otomatik
AI Servo AF sırasında AF	Aydınlatılmamış
AF Mikro ayar	Devre dışı/Ayar miktarı korundu

Görüntü Kaydı Ayarları

Görüntü kalitesi	
Kırpma-en/boy	Full-frame
Resim Stili	Standart
Otomatik Işık İyileştirici	Standart
Lens bozulma düzeltmesi	
Periferik aydınlatma düzeltisi	Etkin/Düzeltilmesi korunur
Kromatik bozulma düzeltisi	Etkin/Düzeltilmesi korunur
Beyaz ayarı	 (Ambiyans önceliği)
Özel Beyaz Ayarı	İptal edildi
Beyaz ayarı değişimi	İptal edildi
Beyaz ayarı braketleme	İptal edildi
Renk alanı	sRGB
Uzun poz parazit azaltma	Devre dışı
Yüksek ISO hızı parazit azaltma	Standart
Vurgulu ton önceliği	Devre dışı
Kayıt işlevi	Standart
Dosya numarası	Kesintisiz
Dosya adı	Preset kodu
Otomatik temizleme	Devreye sokma
Toz Silme Verisi	Silindi

Fotoğraf Makinesi Ayarları

Otomatik kapanma	1 dk.
Bip sesi	Devreye sokma
Kartsız çekim	Devreye sokma
İnceleme süresi	2 sn.
Vurgulama uyarısı	Devre dışı
AF noktası gösterimi	Devre dışı
İzleme kılavuzu	Kapalı
Histogram ekranı	Parlaklık
Video izleme sayacı	Değiştirilmez
Büyütme (Yakl.)	2x (merkezden büyüt)
HDMI kontrolü	Devre dışı
 ile resim atla	 (10 görüntü)
Otomatik döndürme	Açık 
LCD parlaklığı	Otomatik
Tarih/Saat/Saat Dilimi	Değiştirilmez
Eye-Fi ayarları	Devre dışı
Dil	Değiştirilmez
Video sistemi	Değiştirilmez
 tuşu görüntüleme seçenekleri	Seçili tüm öğeler
Özel Hızlı Kontrol	Değiştirilmez
 tuşu işlevi	Derecelendirme
Özel çekim modu	Değiştirilmez
Telif hakkı bilgileri	Değiştirilmez
Yapılandır: MENÜM	Değiştirilmez
Menü ekranı	Normal ekran

Canlı Görünüm Çekimi Ayarları

Canlı Görünüm	Devreye sokma
AF yöntemi	☺+Takip
Sürekli AF	Devre dışı
Kılavuz gösterimi	Kapalı
Poz simülasyonu	Devreye sokma
Sessiz LV çekim	Mod 1
Ölçüm	8 sn.

Video Çekim Ayarları

Video Servo AF	Devre dışı
AF yöntemi	☺+Takip
Kılavuz	Kapalı
Video kaydı boyutu	NTSC: IPB PAL: IPB
Ses kaydı	Otomatik
Rüzgar filtresi	Devre dışı
Parazit azaltıcı	Devre dışı
Sessiz LV	Mod 1
Ölçüm	8 sn.
Süre kodu	
İlerleme	Değiştirilmez
Süre ayarını	Değiştirilmez
Video çözünürlüğü	Değiştirilmez
Video izleme sayacı	Değiştirilmez
Kare düşürme	Değiştirilmez
Sessiz kontrol	Devre Dışı
tuşu işlevi	AF /
Zaman aşımli video	Devre dışı

Kılavuzu Görüntüleme

Çekimi düzeltmenize ve makine eğikliğini kontrol etmenize yardımcı olması için vizörde bir kılavuz görüntüleyebilirsiniz.

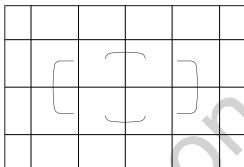
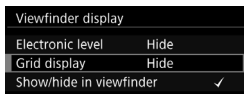
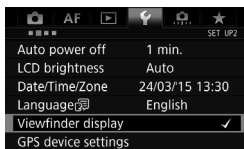

 Canlı Görünüm çekimi öncesinde ve video çekimine başlamadan önce LCD monitörde bir kılavuz görüntüleyebilirsiniz (s.265, 315).

Elektronik Seviyeyi Görüntüleme

Fotoğraf makinesinin eğikliğini düzeltmek için LCD monitör ve vizörde elektronik seviyeyi görüntüleyebilirsiniz.

LCD Monitörde Elektronik Seviyeyi Görüntüleme

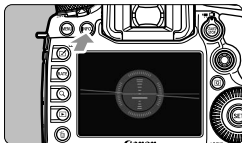

1 <INFO.> tuşuna basın.

- <INFO.> tuşuna her basıldığında, ekran göstergesi değişir.
- Elektronik seviyeyi görüntüleyin.
- Elektronik seviye görüntülenmezse, [**43**: **INFO button display options**] ayarı yaparak elektronik seviyenin görüntülenmesini sağlayın (s.442).

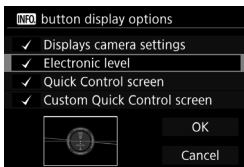

Dikey seviye Yatay seviye



Fotoğraf makinesi eğimini kontrol edin.

- Yatay ve dikey eğim 1° derecelik artışlarla görüntülenir.
- Kırmızı çizgi yeşil renge döndüğünde bu eğimin neredeyse düzeltildiğini gösterir.



- Eğim düzeltilse bile yaklaşık $\pm 1^\circ$ derecelik hata payı olabilir.
- Fotoğraf makinesi eğimi yüksekse elektronik seviyenin hata payı daha yüksek olur.



Canlı Görünüm çekimi sırasında ve video çekimden önce de (L + Takip hariç) aşağıda tarif edildiği gibi elektronik seviyeyi görüntüleyebilirsiniz.

MENU Vizörde Elektronik Seviyeyi Görüntüleme

Vizörün sol üst kısmında bir elektronik seviye görüntüleyebilirsiniz. Bu, çekim sırasında da görüntülediği için çekim yaparken oluşan makine eğikliğini düzeltebilirsiniz.

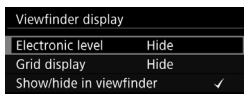
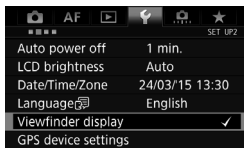

Deklanşör tuşuna yarım basın.

- Vizörde elektronik seviye görüntülenir.
- Bu dikey çekimde de işlev görür.

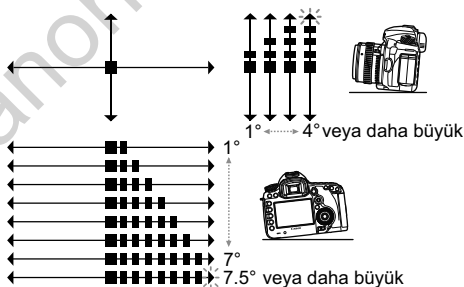

Eğim düzeltilse bile yaklaşık $\pm 1^\circ$ derecelik hata payı olabilir.

MENU Vizör Bilgileri Ekranını Ayarlama ☆

Çekim işlevi ayarları (Pil, Beyaz ayarı, Sürücü modu, AF işlemi, Ölçüm modu, Görüntü kalitesi: JPEG/RAW, Titreme tespiti) vizörde görüntülenebilir.

Varsayılan olarak sadece Titreme tespiti işaretlenmiştir [✓].

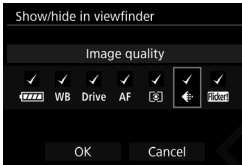
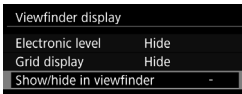

1 [Viewfinder display]'i seçin.

- [F2] sekmesi altında, [Viewfinder display]'i seçin, sonra <SET> tuşuna basın.

2 [Show/hide in viewfinder].

3 Görüntülenecek bilgileri [✓] ile işaretleyin.

- Görüntülenecek bilgileri seçin ve <SET> tuşuna basarak bir <✓> işareti ekleyin.
- Görüntülenmesini istediğiniz tüm bilgiler için bu prosedürü tekrarlayarak [✓] onay işaretini ekleyin. Sonra [OK]'i seçin.
- ▶ Menüden çıktığınızda, vizörde işaret koyduğunuz bilgiler görüntülenir (s.31).

⚠ Makineye kart takılmazsa, görüntü kaydı kalitesi gösterilmez.

- <WB•[AF]> veya <DRIVE•AF> tuşuna bastığınız, lensin odak modu düğmesiyle işlem yaptığınız veya elektronik manuel odaklanma işlevine sahip bir lens kullanıldığında ve lensin odaklanma halkası çevrildike AF/MF geçişi yapıldığında (s.120), onay işaretli olsun veya olmasın, ilgili bilgiler vizörde görüntülenir.
- [Battery] için onay işareti koyulmazsa, pil seviyesi düştüğünde vizörde pil kontrolü simgesi ([] / []) görüntülenir.

? Yardım

Menü ekranının alt kısmında [**INFO** Help] görüntülediğinde, özellik tanımı (Yardım) görüntülenir. Yardım ekranı sadece <**INFO**> tuşu basılı tutulurken görüntülenir. Yardım birden fazla ekranı kapsarsa, sağ kenarda bir kaydırma çubuğu görüntülenir. Kaydırmak için <**INFO**> tuşunu basılı tutun ve <☉> kadranını çevirin.

● Örneğin: [AF1: Case2]

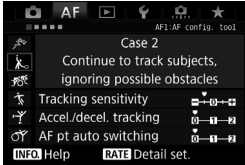

INFO.

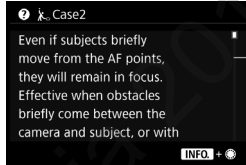

Kaydırma çubuğu

● Örneğin: [AF4: Orientation linked AF point]

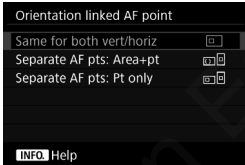

INFO.

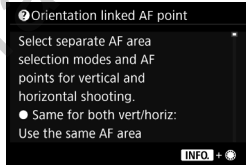

● Örneğin: [AF3: Multi function lock]



INFO.

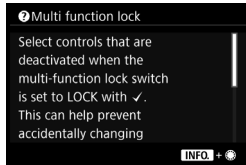

2

Temel Çekim

Bu bölümde kolay resim çekimi için Mod Kadranının <A⁺> (Sahne Akıllı Otomatik) modundayken nasıl kullanılacağı anlatılır.

<A⁺> modunda, tek yapmanız gereken bakıp çekmektir. Fotoğraf makinesi tüm ayarları otomatik olarak yapar (s.456). Yanlış işlemden kaynaklanan kötü çekimlerin önlenmesi için, ileri seviyede çekim işlevi ayarları değiştirilemez.

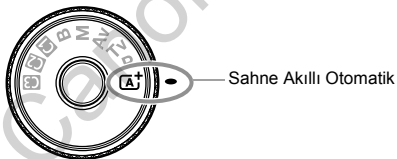

Otomatik Işık İyileştirici

<A⁺> modunda Otomatik Işık İyileştirici (s. 182) görüntüyü otomatik olarak ayarlayarak en iyi parlaklık ve kontrast ayarının elde edilmesini sağlar. Bu <P>, <Tv> veya <Av> modlarında varsayılan olarak etkinleştirilir.

[A⁺] Tam Otomatik Çekim (Sahne Akıllı Otomatik)

<[A⁺]> tam otomatik bir moddur. Fotoğraf makinesi sahneyi analiz eder ve en uygun ayarları otomatik olarak yapar. Konunun durağan veya hareketli olmasını da algılayarak, odak ayarını otomatik olarak ayarlar (s.83).



Alan AF çerçevesi

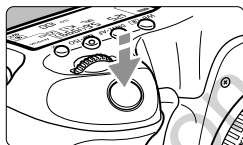

Odak göstergesi

1 **Mod Kadranını <[A⁺]> konumuna getirin.**

- Ortadaki kilit açma düğmesini basılı tutarken Mod Kadranını çevirin.

2 **Alan AF çerçevesini konuya çevirin.**

- Odaklanmak için AF noktalarının hepsi kullanılır ve makine en yakın nesneye odaklanır.
- Alan AF çerçevesinin merkezi konuya yöneltilirse odaklanma kolaylaşır.

Konuya odaklanın.

- Deklanşör tuşuna yarım basın. Odaklanma için lensin odaklanma halkası döner.
- ▶ Otomatik odaklanma sırasında <▲> görüntülenir.
- ▶ Odaklanmayı gerçekleştiren AF noktası gösterilir. Aynı zamanda, bip sesi duyulur ve odak göstergesi <●> yanar.
- ▶ Düşük ışık altında AF noktaları kısa bir süreyle kırmızı renkte yanar.

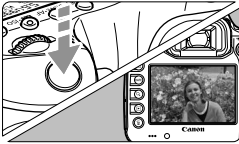

4 Resmi çekin.

- Deklanşöre tam basarak resmi çekin.
- ▶ Çekilen görüntü 2 sn. boyunca LCD monitörde görüntülenir.



<A⁺> modunda renkler doğa, dış mekan ve gün batımı sahnelerinde daha etkileyici görünür. İstediğiniz renk tonlarını elde edemezseniz, modu <P>, <Tv>, <Av> veya <M> olarak değiştirin ve <A> seçeneğinden farklı bir Resim Stili seçin, sonra tekrar çekin yapın (s.164).



SSS

- **Odak göstergesi <●> yanıp sönüyor ancak odaklanma gerçekleşmiyor.**

Alan AF çerçevesini iyi kontrastlı bir alana çevirin, sonra deklanşöre yarım basın (s.55). Konuya çok yakınsanız, uzaklaşın ve tekrar deneyin. Odaklanma elde edilemezse, AF durum göstergesi <▲> de yanıp söner.

- **Odaklanma gerçekleştiğinde AF noktaları kırmızı renkte yanmıyor.**

Odaklanma gerçekleştiğinde AF noktaları sadece düşük aydınlatmalı ortamlarda kırmızı yanar.

- **Aynı anda birden fazla AF noktası yanar.**

Odaklanma bu noktaların hepsiyle gerçekleşti. Ana konuyu çevreleyen AF noktası yandığı müddetçe fotoğraf çekebilirsiniz.

- **Bip sesi hafifçe duyulmaya devam ediyor. (Odak göstergesi <●> yanmıyor.)**

Bu, fotoğraf makinesinin hareketli bir konu üzerinde odaklanmayı sürdürdüğünü gösterir. (AF durum göstergesi <▲> yanar ancak odak doğrulama ışığı <●> yanmaz.) Hareketli konuların net çekimlerini yapabilirsiniz.

Bu durumda odak kilidinin (s.83) kullanılmayacağını unutmayın.

- **Deklanşöre yarım basıldığında konuya odaklanmıyor.**
Lensin odak modu düğmesi <MF> (manuel odak) olarak ayarlanmışsa, <AF> (otomatik odak) olarak ayarlayın.
- **Enstantane hızı göstergesi yanıp sönüyor.**
Çok karanlık olduğu için fotoğraf makinesi sarsıntısı nedeniyle çekilen resim bulanık olabilir. Bir tripod veya Canon EX serisi bir Speedlite (ayrı satılır, s.244) kullanmanız önerilir.
- **Harici flaş kullanıldığında, resmin alt kısmı doğal olmayan bir şekilde karanlık çıkıyor.**
Lense başlık takılmışsa bu flaş ışığını engelleyebilir. Konu çok yakınsa, flaşlı çekimden önce başlığı çıkarın.

Çekim Kompozisyonunu Yeniden Oluşturma



Sahneye bağlı olarak, dengeli bir fon ve iyi bir perspektif yaratmak için konuyu sola veya sağa konumlandırın.

<[A⁺] > modunda, sabit bir konuya odaklanmak için deklanşöre yarım basıldığından odak bu konu üzerinde kilitletir. Deklanşör tuşuna yarım basmaya devam ederken çekimi yeniden oluşturun ve resmi çekmek için deklanşöre tam basın. Bu işleve “odak kilidi” denir.

Hareketli Konu Çekimi



<[A⁺] > modunda, odaklama gerçekleşirken veya sonrasında konu hareket ederse (makineye uzaklığı değişirse), konuya sürekli odaklanmak için AI Servo AF etkinleşir. (Bip sesi hafifçe duyulmaya devam eder.) Deklanşöre yarım basılırken Alan AF çerçevesi konu üzerinde tutulduğu müddetçe odaklanma devam eder. Resmi çekmek istediğinizde deklanşöre tam basın.

Canlı Görünüm Çekimi

Görüntüyü LCD monitörden izlerken çekim yapabilirsiniz. Buna "Canlı Görünüm çekimi" denir. Ayrıntılar için bkz. s. 255.

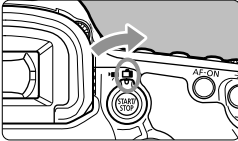

- 1 **Canlı Görünüm çekimi/Video çekim düğmesini <START/STOP> konumuna ayarlayın.**

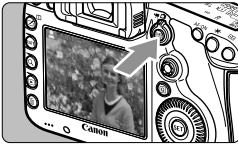

- 2 **LCD monitörde Canlı Görünüm çekimini görüntüleyin.**

- <START/STOP> tuşuna basın.
- ▶ Canlı Görünüm çekimi LCD ekranda gösterilir.



- 3 **Konuya odaklanın.**

- Odaklanmak için deklanşör tuşuna yarım basın.
- ▶ Odaklanma elde edildiğinde, AF noktası yeşil renge döner ve bip sesi duyulur.

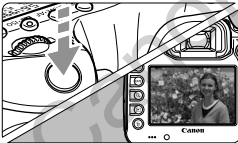

- 4 **Resmi çekin.**

- Deklanşöre tam basın.
- ▶ Resim çekilir ve çekim LCD monitörde görüntülenir.
- ▶ Oynatma sonrasında, fotoğraf makinesi Canlı Görünüm çekime otomatik olarak geri döner.
- Canlı Görünüm çekiminden çıkmak için <START/STOP> tuşuna basın.

AF ve İlerleme Modlarını Ayarlama

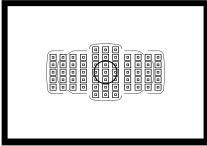

Vizördeki AF noktaları AF çekimi çok farklı konu ve sahneler için olanaklı hale getirecek şekilde düzenlenmiştir.

Çekim koşullarına ve konuya en uygun AF işlevini ve sürücü modunu da seçebilirsiniz.

- Sayfa başlığının sağ üst kısmındaki ☆ simgesi, bir işlevin sadece aşağıdaki modlarda kullanılabildiğini gösterir: <P> <Tv> <Av> <M> .
- <A⁺> modunda AF işlemi ve AF alan seçimi otomatik olarak ayarlanır.

AF: AF İşlemini Seçme ☆

Çekim koşullarına veya konuya uygun AF işlemi özelliklerini seçebilirsiniz. <A+> modunda “AI Focus AF” otomatik olarak ayarlanır.



1 **Lens odak modu düğmesini <AF> konumuna ayarlayın.**

2 **<P> <Tv> <Av> <M> modunu ayarlayın.**

3 **<DRIVE•AF> tuşuna basın. (⦿6)**

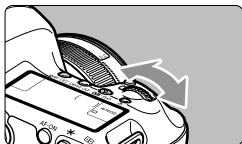

4 **AF işlemini seçin.**

- LCD panelden veya vizörden bakarken <⚙> kadranını çevirin.

ONE SHOT : Tek Çekim AF

AI FOCUS : AI Focus AF

AI SERVO : AI Servo AF



 <P>, <Tv>, <Av>, <M> veya modunda, <AF-ON> tuşuna basıldığında da AF yapılabilir.

Sabit Konular için Tek Çekim AF



AF noktası

Odak göstergesi

Sabit konular için uygundur.
Deklanşöre yarım basıldığında,
fotoğraf makinesi sadece bir kez
odaklanır.

- Odaklanma gerçekleştiğinde, odaklanan AF noktası görüntülenir ve vizördeki <●> odak göstergesi de yanar.
- Değerlendirmeli ölçümle (s. 212), odaklanma gerçekleştiği an poz ayarı da yapılır.
- Deklanşör yarım basılı tutulurken odak kilitletir. İsterseniz çekim kompozisyonunu yeniden oluşturabilirsiniz.



- Odaklanma gerçekleştirilmezse, vizörde <●> odak göstergesi yanıp söner. Bu durumda, deklanşör tuşuna tam basılsa bile resim çekilmez. Çekim kompozisyonunu oluşturun ve tekrar odaklanmayı deneyin veya "Otomatik Odaklanma Yapılmadığında" (s.140) konusuna bakın.
- [**1: Beep**], [**Disable**]’a ayarlandığında, odaklanma gerçekleştiğinde bip sesi duyulmaz.
- Tek Çekim AF’de odaklanma gerçekleştikten sonra, odağı kilitleyebilir ve çekimi yeniden oluşturabilirsiniz. Bu işleve "odak kilidi" denir. Bu, Alan AF çerçevesi içinde yer almayan bir çevre konuya odaklanmak istediğinizde kullanışlıdır.

Hareketli Konular için AI Servo AF

Bu AF işlemi, odaklanma mesafesi sık sık değişiyorken hareketli konu çekimlerinde kullanılır. Deklanşör yarım basılı tutulurken, makine konuya sürekli odaklanmaya devam eder.

- Poz ayarı resim çekilirken yapılır.
- AF alan seçim modu (s.90) 61 noktalı otomatik seçim AF olarak ayarlandığında, Alan AF çerçevesi konuyu kuşattığı sürece odak takibi devam eder.

 AI Servo AF ile, odaklanma gerçekleştiğinde bile bip sesi duyulmaz. Ayrıca, vizörde <●> odak göstergesi yanmaz.

AF İşleminin Otomatikman Değiştirilmesi için AI Focus AF

AI Focus AF, sabit konu harekete başlarsa, AF modunu Tek Çekim AF'den otomatik olarak AI Servo AF'ye geçirir.

- Konu Tek Çekim AF işleminde odağa alındıktan sonra, konu hareketi başlarsa, fotoğraf makinesi hareketi tespit eder ve AF işlemini otomatik olarak AI Servo AF'ye geçirir ve hareketli konuyu takibe başlar.

 Servo işlemi etkinken AI Focus AF ile odaklanma elde edildiğinde yumuşak bir tonda bip sesi duyulmaya devam eder. Ancak, vizörde <●> odak göstergesi yanmaz. Bu durumda odağın kilitlenmeyeceğini bilmenizi isteriz.

AF İşlemi Göstergesi



Deklanşöre yarım basıldığında ve makine AF ile odaklandığında, vizörde odak göstergesi altında <▲> simgesi görüntülenir.

Tek Çekim AF modunda, odaklanma gerçekleştikten sonra deklanşöre yarım basıldığında da simge görüntülenir.

AF Noktaları Kırmızı Renkte Yanar

Varsayılan olarak AF noktaları düşük aydınlatmalı ortamlarda kırmızı yanar. <P>, <Tv>, <Av>, <M> veya modunda, AF noktalarının kırmızı renkte yanmasını sağlayabilirsiniz (s.132).

AF Alanını ve AF Noktasını Seçme [☆]

Makinede otomatik odaklanma için 61 AF noktası bulunur. Sahneye veya konuya uygun AF alan seçim modunu veya AF noktasını seçebilirsiniz.

-  **Makineye takılan lense bağlı olarak, kullanılabilen AF noktası sayısı ve AF noktası biçimi farklılık gösterebilir. Ayrıntılar için 100. sayfadaki “Lensler ve Kullanılabilen AF Noktaları” konusuna bakın.**

AF Alan Seçimi Modu

Bir ila altı AF alan seçim modundan birini kullanabilirsiniz. Ayar prosedürü için bkz. s. 92

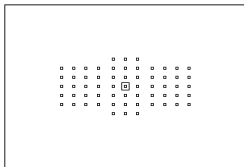

Tek Noktalı Spot AF (Manuel seçim)

Net odaklanma için.

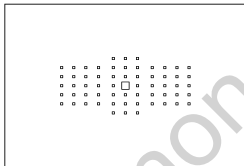

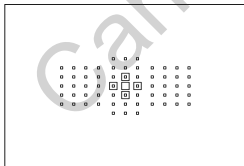

Tek noktalı AF (Manuel seçim)

Odaklanmak için bir AF noktası seçin.



AF nokta genişletme (Manuel seçim)

Odaklanmak için manuel olarak seçilen AF noktası  ve yanındaki dört AF noktası  (üst, alt, sol ve sağdaki) kullanılır.

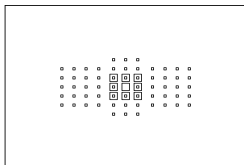

AF nokta genişletme (Manuel seçim, etraftaki noktalar)

Odaklanmak için manuel olarak seçilen AF noktası <□> ve etrafındaki AF noktaları <◻> kullanılır.

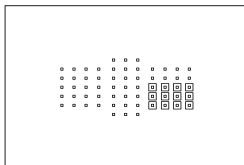

Bölge AF (Manuel bölge seçimi)

Odaklanmak için dokuz bölgeden biri kullanılır.

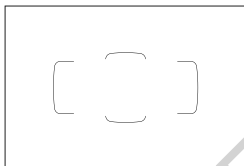

61 noktalı otomatik seçimli AF

Odaklanmak için Alan AF çerçevesi (AF alanının tamamı) kullanılır. **Bu mod** <A⁺> modunda otomatik olarak ayarlanır.

AF Alan Seçim Modunu Seçme

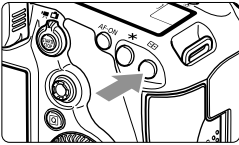

1 <☰> tuşuna basın. (☺6)

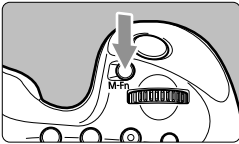

2 <M-Fn> tuşuna basın.

- Vizörden bakın ve <M-Fn> tuşuna basın.
- <M-Fn> tuşuna her basıldığında, AF alan seçim modu değişir.

- [AF4: Select AF area selec. mode] ile seçilebilir AF alan seçim modlarını sınırlandırabilirsiniz (s.125).
- [AF4: AF area selection method], [☰ → Main Dial] olarak ayarlandığında, önce <☰> tuşuna basarak, ardından <☺> kadranını çevirerek AF alan seçim modunu seçebilirsiniz (s.126).

AF Noktasını Manuel Seçme

AF noktasını veya bölgesini manuel olarak seçebilirsiniz.

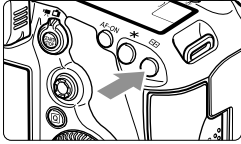

1 <AF-ON> tuşuna basın. (☉6)

- ▶ Vizörde AF noktaları görüntülenir.
- AF noktası genişletme modunda, bağlı AF noktaları da görüntülenir.
- Bölge AF modunda, seçilen bölge görüntülenir.

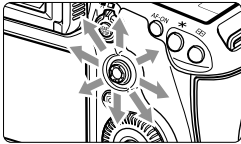

2 Bir AF noktası seçin.

- AF noktası seçimi <☉> kadranının eğildiği yönde değişir. <☉> kadranına basarsanız, merkez AF noktası (veya merkez bölge) seçilir.
- <☉> kadranını çevirerek bir yatay AF noktası ve <☉> kadranını çevirerek bir dikey AF noktası seçebilirsiniz.
- Bölge AF modunda, <☉> veya <☉> kadranının çevrilmesi bölgeyi dögüsel bir sırayla değiştirir.

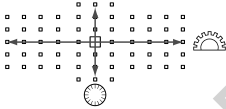

- [AF4: Initial AF pt, ☉ AI Servo AF] seçeneği [Initial ☉ AF pt selected] (s.128) olarak ayarlandığında, bu yöntemi kullanarak AI Servo'nun AF başlangıç konumunu seçebilirsiniz.
- <AF-ON> tuşuna bastığınızda, LCD panelde şunlar görüntülenir:
 - 61 noktalı otomatik seçimli AF ve Bölge AF: [] AF
 - Tek noktalı Spot AF, Tek noktalı AF ve AF nokta genişletme: SEL [] (Merkez)/SEL AF (Merkez Dışı)

AF Noktası Görüntüleme İndikatörleri

<☰> tuşuna basıldığında çok hassas otomatik odaklanma için çapraz tipte AF noktaları yanar. Yanıp sönen AF noktaları, yatay veya yatay hatta hassastır. Ayrıntılar için bkz. s. 99-104.

AF noktasını kaydetme

Sık kullanılan bir AF noktasını makineye kaydedebilirsiniz.

[☰.3: Custom Controls] (s.413) menüsünün [Metering and AF start], [Switch to registered AF point], [Direct AF point selection] veya [Register/recall shooting func] için ayrıntılı ayar ekranlarıyla ayarlanan tuşunu kullandığınızda, geçerli AF noktasından hemen kayıtlı AF noktasına geçebilirsiniz.

AF noktasının kaydedilmesi ile ilgili ayrıntılar için bkz. 418

AF Alan Seçimi Modları ☆

☑ Tek noktalı Spot AF (Manuel seçim)

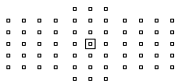

Dar alanda tek noktalı AF'den daha net odaklanma için (manuel seçim). Odaklanmak için bir AF noktası <☑> seçin.

Net odaklanmada veya üst üste binen konularda, örneğin bir kafesteki hayvanın çekiminde etkilidir. Tek noktalı Spot AF (manuel çekim) çok küçük bir alanı kuşatacağı için, elde çekim yaparken veya hareketli konu çekiminde odaklanma güçleşebilir.

☐ Tek noktalı AF (Manuel seçim)



Odaklanma için kullanılacak bir AF noktası <☐> seçin.

☐☐ AF nokta genişletme (Manuel seçim ☐☐)

Odaklanmak için manuel olarak seçilen AF noktası <☐> ve yanındaki AF noktası <☐> (üst, alt, sol ve sağdaki) kullanılır. Tek bir AF noktasıyla hareketli konu takibi yapmak zor olduğunda etkilidir.

AI Servo AF ile manuel olarak ilk seçilen AF noktası <☐> önce konuya odaklanıp takibe almalıdır. Ancak, hedef konuya odaklanırken Bölge AF'den daha etkili olur.

Tek Çekim AF ile, genişletilmiş AF noktalarıyla odaklanma gerçekleştirildiğinde, genişletilen AF noktaları <☐> da manuel olarak seçilen <☐> noktasıyla birlikte gösterilir.



AF nokta genişletme (Manuel seçim, etraftaki noktalar)

Odaklanmak için manuel olarak seçilen AF noktası <□> ve etrafındaki AF noktaları <▣> kullanılır. AF nokta genişletme, AF nokta genişletmeden (manuel seçim □) daha geniştir, dolayısıyla odaklanma daha geniş bir alanda yürütülür. Tek bir AF noktasıyla hareketli konu takibi yapmak zor olduğunda etkilidir.

AI Servo AF ve Tek Çekim AF, AF nokta genişletme (manuel seçim □) moduyla aynı şekilde çalışır (s.95).



Bölge AF (Manuel bölge seçimi)

Odaklanmak için AF alanı dokuz odaklanma bölgesine bölünür. AF noktasının otomatik olarak seçilmesi için, seçilen bölgedeki tüm AF noktaları kullanılır. Odaklanmayı gerçekleştirmede tek noktalı AF veya AF nokta genişletmesinden daha güçlü ve hareketli konularda etkilidir. Ancak, yakın konulara odaklanma eğilimi daha güçlü olacağı için, belirli bir hedefe odaklanmak tek noktalı AF veya AF nokta genişletme seçeneğinden daha zor olabilir.

Odaklanmayı başaran AF noktaları <□> olarak gösterilir.

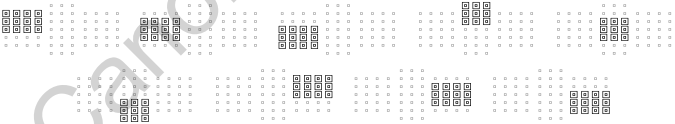

☺ 61 noktalı otomatik seçimli AF

Odaklanmak için Alan AF çerçevesi (AF alanının tamamı) kullanılır. Bu mod <A+> modunda otomatik olarak ayarlanır.

Odaklanmayı başaran AF noktaları <□> olarak gösterilir.



Tek Çekim AF ile deklanşör tuşuna yarım basıldığında odaklanmayı başaran AF noktaları <□> gösterilir. Birden fazla AF noktası görüntülediğinde, bunların hepsi odaklanmayı başarmış demektir. Bu modda en yakındaki konulara odaklanma eğilimi güçlüdür.

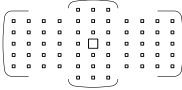

AI Servo AF'de [Initial AF pt, ☺ AI Servo AF] (s.128) ile AI Servo AF'nin başlangıç noktasını ayarlayabilirsiniz. Alan AF çerçevesi çekim sırasında konuyu takip edebildiği müddetçe, odaklanma devam eder.

- AI Servo AF modu, 61 noktalı otomatik seçimli AF veya Bölge AF'ye (manuel bölge seçimi) ayarlandığında, aktif AF noktası <□> değişerek konuyu takip etmeye devam edecektir. Ancak, belirli koşullar altında (örneğin konu çok küçükse), konu takibi yapılamayabilir. Ayrıca, düşük sıcaklıklarda, takip yavaşlayabilir.
- Tek Noktalı Spot AF (manuel seçim) ile EOS uyumlu bir harici Speedlite'in AF yardımcı ışığını kullanarak odaklanmak zor olabilir.
- Çevredeki bir AF noktası veya bir geniş açılı lens kullanıldığında, EOS uyumlu harici Speedlite flaşın AF yardımcı ışığıyla odaklanmayı gerçekleştirmek zor olabilir. Bu durumda, merkeze yakın bir AF noktası kullanın.
- AF noktaları yandığında, vizörün bir kısmı veya tamamı kırmızı renkte aydınlanabilir. Ayrıca [**4: Crop/aspect ratio**] ayarlandığında, yarı saydam ve maskeli bir alan kırmızı renkte yanar. Bu, AF nokta gösterimine (sıvı kristal kullanan) ilişkin bir özelliktir.
- Düşük sıcaklıklarda, AF noktalarının işaretini görmek zor olabilir. Bu, AF nokta gösterimine (sıvı kristal kullanan) ilişkin bir özelliktir.

- [**AF4: Orientation linked AF point**] ile, yatay ve dikey yönler için AF alan seçim modunu + AF noktasını (veya sadece AF noktasını) ayrı ayrı seçebilirsiniz (s.126).
- [**AF4: Selectable AF point**] ile manuel olarak seçilen AF noktalarının sayısını değiştirebilirsiniz (s.124).

AF Sensörü

Fotoğraf makinesinin AF sensöründe 61 AF noktası vardır. Aşağıdaki illüstrasyon, her AF noktasına karşılık gelen AF sensörü modeli gösterilmektedir. f/2.8 veya daha geniş diyaframlı lenslerde, vizör merkezinde yüksek hassasiyette AF gerçekleştirilebilir.

Makineye takılan lense bağlı olarak, kullanılabilen AF noktası sayısı ve AF noktası biçimi farklılık gösterebilir. Ayrıntılar için bkz. s. 100-108.

Şema

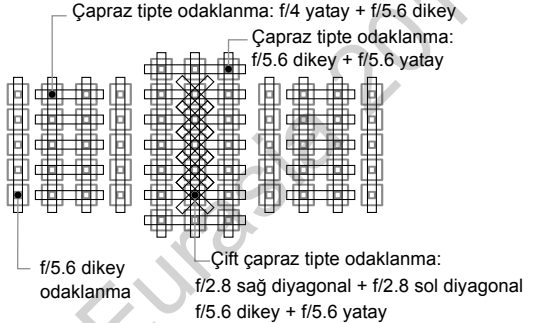

	Bu odaklanma sensörleri, f/2.8 veya daha geniş maksimum diyafram lensleriyle yüksek hassasiyette odaklanma elde etmeye çalışır. Odaklanma güçlüğü çekilen konulara odaklanırken diyagonal çapraz tipte bir model kullanmak odaklanmayı kolaylaştırabilir. Bunlar, ortada dikey hizalanan beş AF noktasını kuşatır.
	Bu odaklanma sensörleri, f/4 veya daha geniş maksimum diyafram lensleriyle yüksek hassasiyette odaklanma elde etmeye çalışır. Yatay modelde olacağı için dikey hatları tanıyabilirler.
	Bu odaklanma sensörleri f/5.6 veya daha geniş maksimum diyafram lensleri için uygundur. Yatay modelde olacağı için dikey hatları tanıyabilirler. Vizör merkezinden üç AF noktası sütununu kuşatırlar. Merkez AF noktası ile üst ve alttaki çevre AF noktaları, f/8 veya daha büyük maksimum diyafram değerli lenslerle uyumludur.
	Bu odaklanma sensörleri f/5.6 veya daha geniş maksimum diyafram lensleri için uygundur. Dikey modelde olacağı için yatay hatları tanıyabilirler. 61 AF noktasının tümünü kuşatırlar. Merkez AF noktası ile sol ve sağdaki çevre AF noktaları, f/8 veya daha büyük maksimum diyafram değerli lenslerle uyumludur.

Lensler ve Kullanılabilen AF Noktaları

- Fotoğraf makinesinde 61 AF noktası bulunmasına rağmen, **kullanılabilir AF noktası sayısı ve odaklanma modelleri lense bağlı olarak değişir. Lensler dolayısıyla A ile I arasında dokuz gruba ayrılır.**
- Grup F ile H aralığında bir lens kullanılırken, daha az sayıda AF noktası görüntülenir.
- **Lenslerin hangi gruba ait olduğunu görmek için bkz: sf. 105-108.**

- <[AF] > tuşuna basıldığında, □ işaretiyle gösterilen AF noktaları yanıp söner. (■/■/■ AF noktaları yanık kalır.) AF noktalarının yanması ve yanıp sönmeye ile ilgili bilgi için bkz. sf. 94.
- 2015 yılının ilk yarısında EOS 5DS/EOS 5DS R satışı başladıktan sonra piyasaya sürülen yeni lensler hakkında bilgi almak için Canon'un web sitesini ziyaret ederek lenslerin gruplarını öğrenin.
- Bazı lensler, belirli ülke veya bölgelerde bulunmayabilir.

Grup A

61 noktalı odaklanma yapılabilir. AF alan seçim modlarının tamamı seçilebilir.

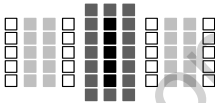

- : Çift çapraz tipte AF noktası. Konu takibi çok iyidir ve odaklanma hassasiyeti diğer AF noktalarından daha yüksektir.
- : Çapraz tipte AF noktası. Konu takibi çok iyidir ve yüksek hassasiyette odaklanma yapılabilir.
- : Yatay hatlarda AF noktası hassasiyeti.

Grup B

61 noktalı odaklanma yapılabilir. AF alan seçim modlarının tamamı seçilebilir.

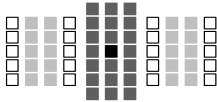

- : Çift çapraz tipte AF noktası. Konu takibi çok iyidir ve odaklanma hassasiyeti diğer AF noktalarından daha yüksektir.
- : Çapraz tipte AF noktası. Konu takibi çok iyidir ve yüksek hassasiyette odaklanma yapılabilir.
- : Yatay hatlarda AF noktası hassasiyeti.

Grup C

61 noktalı odaklanma yapılabilir. AF alan seçim modlarının tamamı seçilebilir.



- : Çapraz tipte AF noktası. Konu takibi çok iyidir ve yüksek hassasiyette odaklanma yapılabilir.
- : Yatay hatlarda AF noktası hassasiyeti.

Grup D

61 noktalı odaklanma yapılabilir. AF alan seçim modlarının tamamı seçilebilir.

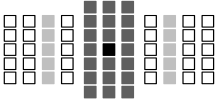

- : Çift çapraz tipte AF noktası. Konu takibi çok iyidir ve odaklanma hassasiyeti diğer AF noktalarından daha yüksektir.
- : Çapraz tipte AF noktası. Konu takibi çok iyidir ve yüksek hassasiyette odaklanma yapılabilir.
- : Yatay hatlarda AF noktası hassasiyeti.

Grup E

61 noktalı odaklanma yapılabilir. AF alan seçim modlarının tamamı seçilebilir.

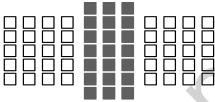

- : Çapraz tipte AF noktası. Konu takibi çok iyidir ve yüksek hassasiyette odaklanma yapılabilir.
- : Yatay hatlarda AF noktası hassasiyeti.

Grup F

Sadece 47 noktalı odaklanma yapılabilir. (61 AF noktasının tamamıyla odaklanılamaz.) AF alan seçim modlarının tamamı seçilebilir. Otomatik AF nokta seçimi sırasında, AF alanının dış çerçevesi (Alan AF çerçevesi) 61 noktalı otomatik seçimli AF'den farklı olacaktır.

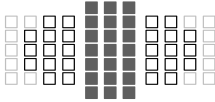

- : Çapraz tipte AF noktası. Konu takibi çok iyidir ve yüksek hassasiyette odaklanma yapılabilir.
- : Yatay hatlarda AF noktası hassasiyeti.
- : Devre dışı AF noktaları (görüntülenmez).

Grup G

Sadece 33 noktalı odaklanma yapılabilir. (61 AF noktasının tamamıyla odaklanılamaz.) AF alan seçim modlarının tamamı seçilebilir. Otomatik AF nokta seçimi sırasında, AF alanının dış çerçevesi (Alan AF çerçevesi) 61 noktalı otomatik seçimli AF'den farklı olacaktır.



- : Çapraz tipte AF noktası. Konu takibi çok iyidir ve yüksek hassasiyette odaklanma yapılabilir.
- : Yatay hatlarda AF noktası hassasiyeti.
- : Devre dışı AF noktaları (görüntülenmez).

Grup H

AF, merkez AF noktası ve üst, alt, sol ve sağdaki çevre AF noktalarıyla gerçekleştirilebilir. Sadece şu AF alan seçim modları seçilebilir: Tek noktalı AF (manuel seçim), Tek noktalı Spot AF (manuel seçim), ve AF noktası genişletme (manuel seçim "AF").

Lense bir genişletici takılır ve maksimum diyafram $f/8$ ($f/5.6$ ve $f/8$ arası) olursa, AF genişleşir.

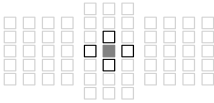

- : Çapraz tipte AF noktası. Konu takibi çok iyidir ve yüksek hassasiyette odaklanma yapılabilir.
- : Dikey hatlara duyarlı AF noktası (merkez AF noktasına bitişik üst ve alttaki AF noktaları) veya yatay hatlara duyarlı AF noktası (merkez AF noktasına bitişik sol ve sağdaki AF noktalar). Manuel seçilemez. Sadece "AF noktası genişletme (manuel seçim "AF")" seçildiğinde işlev görebilir.
- : Devre dışı AF noktaları (görüntülenmez).

- Maksimum diyafram $f/5.6$ (maksimum diyafram numarası $f/5.6$ ve $f/8$ arasında) altında olduğunda, düşük kontrastlı veya düşük aydınlatmalı konu çekimlerinde AF ile odaklanmak mümkün olmayabilir.
- EF180mm $f/3.5L$ Macro USM lense Genişletici EF2x taktığında AF yapılamaz.
- Maksimum diyafram $f/8$ altında olduğunda (maksimum diyafram numarası $f/8$ üstünde), vizörlü çekimde AF kullanılamaz.

Grup I

61 noktalı odaklanma yapılabilir. AF alan seçim modlarının tamamı seçilebilir.

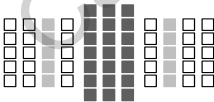

- : Çapraz tipte AF noktası. Konu takibi çok iyidir ve yüksek hassasiyette odaklanma yapılabilir.
- : Yatay hatlarda AF noktası hassasiyeti.

Lens Grubu Tanımları

(Mart 2015 itibarıyla)

EF14mm f/2.8L USM	B	EF200mm f/2L IS USM	A
EF14mm f/2.8L II USM	B	+ Genişletici EF1.4x	
EF15mm f/2.8 Balık gözü	B	EF200mm f/2L IS USM	C
EF20mm f/2.8 USM	B	+ Genişletici EF2x	
EF24mm f/1.4L USM	A	EF200mm f/2.8L USM	A
EF24mm f/1.4L II USM	A	EF200mm f/2.8L USM	C
EF24mm f/2.8	B	+ Genişletici EF1.4x	
EF24mm f/2.8 IS USM	B	EF200mm f/2.8L USM	E
EF28mm f/1.8 USM	A	+ Genişletici EF2x	
EF28mm f/2.8	D	EF200mm f/2.8L II USM	A
EF28mm f/2.8 IS USM	B	EF200mm f/2.8L II USM	C
EF35mm f/1.4L USM	A	+ Genişletici EF1.4x	
EF35mm f/2	A	EF200mm f/2.8L II USM	E
EF35mm f/2 IS USM	A	+ Genişletici EF2x	
EF40mm f/2.8 STM	D	EF300mm f/2.8L USM	A
EF50mm f/1.0L USM	A	EF300mm f/2.8L USM	C*
EF50mm f/1.2L USM	A	+ Genişletici EF1.4x	
EF50mm f/1.4 USM	A	EF300mm f/2.8L USM	E*
EF50mm f/1.8	A	+ Genişletici EF2x	
EF50mm f/1.8 II	A	EF300mm f/2.8L IS USM	A
EF50mm f/2.5 Kompakt Makro	C	EF300mm f/2.8L IS USM	C
EF50mm f/2.5 Kompakt Makro	E	+ Genişletici EF1.4x	
+ LIFE SIZE Dönüştürücü		EF300mm f/2.8L IS USM	E
EF85mm f/1.2L USM	A	+ Genişletici EF2x	
EF85mm f/1.2L II USM	A	EF300mm f/2.8L IS II USM	A
EF85mm f/1.8 USM	A	EF300mm f/2.8L IS II USM	C
EF100mm f/2 USM	A	+ Genişletici EF1.4x	
EF100mm f/2.8 Makro	C	EF300mm f/2.8L IS II USM	E
EF100mm f/2.8 Makro USM	E	+ Genişletici EF2x	
EF100mm f/2.8L Macro IS USM	C	EF300mm f/4L USM	C
EF135mm f/2L USM	A	EF300mm f/4L USM	E
EF135mm f/2L USM	A	+ Genişletici EF1.4x	
+ Genişletici EF1.4x		EF300mm f/4L USM + Genişletici EF2x	H (f/8)
EF135mm f/2L USM + Genişletici EF2x	C	EF300mm f/4L IS USM	C
EF135mm f/2.8 (Yumuşak odak)	A	EF300mm f/4L IS USM	E
EF180mm f/3.5L Makro USM	G	+ Genişletici EF1.4x	
EF180mm f/3.5L Makro USM	G	EF300mm f/4L IS USM	H (f/8)
+ Genişletici EF1.4x		+ Genişletici EF2x	
EF200mm f/1.8L USM	A	EF400mm f/2.8L USM	A
EF200mm f/1.8L USM	A*	EF400mm f/2.8L USM	C*
+ Genişletici EF1.4x		+ Genişletici EF1.4x	
EF200mm f/1.8L USM + Genişletici EF2x	C*	EF400mm f/2.8L USM	E*
EF200mm f/2L IS USM	A	+ Genişletici EF2x	

EF400mm f/2.8 II USM	A
EF400mm f/2.8 II USM + Genişletici EF1.4x	C*
EF400mm f/2.8 II USM + Genişletici EF2x	E*
EF400mm f/2.8 IS USM	A
EF400mm f/2.8 IS USM + Genişletici EF1.4x	C
EF400mm f/2.8 IS USM + Genişletici EF2x	E
EF400mm f/2.8 IS II USM	A
EF400mm f/2.8 IS II USM + Genişletici EF1.4x	C
EF400mm f/2.8 IS II USM + Genişletici EF2x	E
EF400mm f/4 DO IS USM	C
EF400mm f/4 DO IS USM + Genişletici EF1.4x	E
EF400mm f/4 DO IS USM + Genişletici EF2x	H (f/8)
EF400mm f/4 DO IS II USM	C
EF400mm f/4 DO IS II USM + Genişletici EF1.4x	E
EF400mm f/4 DO IS II USM + Genişletici EF2x	H (f/8)
EF400mm f/5.6L USM	E
EF400mm f/5.6L USM + Genişletici EF1.4x	H (f/8)
EF500mm f/4L IS USM	C
EF500mm f/4L IS USM + Genişletici EF1.4x	E
EF500mm f/4L IS USM + Genişletici EF2x	H (f/8)
EF500mm f/4L IS II USM	C
EF500mm f/4L IS II USM + Genişletici EF1.4x	E
EF500mm f/4L IS II USM + Genişletici EF2x	H (f/8)
EF500mm f/4.5L USM	E
EF500mm f/4.5L USM + Genişletici EF1.4x	H (f/8)*
EF600mm f/4L USM	C
EF600mm f/4L USM + Genişletici EF1.4x	E*
EF600mm f/4L USM + Genişletici EF2x	H (f/8)*

EF600mm f/4L IS USM	C
EF600mm f/4L IS USM + Genişletici EF1.4x	E
EF600mm f/4L IS USM + Genişletici EF2x	H (f/8)
EF600mm f/4L IS II USM	C
EF600mm f/4L IS II USM + Genişletici EF1.4x	E
EF600mm f/4L IS II USM + Genişletici EF2x	H (f/8)
EF800mm f/5.6L IS USM	F
EF800mm f/5.6L IS USM + Genişletici EF1.4x	H (f/8)
EF1200mm f/5.6L USM	G
EF1200mm f/5.6L USM + Genişletici EF1.4x	H (f/8)*
EF8-15mm f/4L Balık gözü USM	C
EF11-24mm f/4L USM	I
EF16-35mm f/2.8L USM	A
EF16-35mm f/2.8L II USM	A
EF16-35mm f/4L IS USM	C
EF17-35mm f/2.8L USM	A
EF17-40mm f/4L USM	C
EF20-35mm f/2.8L	A
EF20-35mm f/3.5-4.5 USM	E
EF22-55mm f/4-5.6 USM	F
EF24-70mm f/2.8L USM	B
EF24-70mm f/2.8L II USM	A
EF24-70mm f/4L IS USM	C
EF24-85mm f/3.5-4.5 USM	E
EF24-105mm f/3.5-5.6 IS STM	E
EF24-105mm f/4L IS USM	C
EF28-70mm f/2.8L USM	A
EF28-70mm f/3.5-4.5	F
EF28-70mm f/3.5-4.5 II	F
EF28-80mm f/2.8-4L USM	C
EF28-80mm f/3.5-5.6	F
EF28-80mm f/3.5-5.6 USM	F
EF28-80mm f/3.5-5.6 II	F
EF28-80mm f/3.5-5.6 II USM	F
EF28-80mm f/3.5-5.6 III USM	F
EF28-80mm f/3.5-5.6 IV USM	F
EF28-80mm f/3.5-5.6 V USM	F
EF28-90mm f/4-5.6	E
EF28-90mm f/4-5.6 USM	E
EF28-90mm f/4-5.6 II	E

EF28-90mm f/4-5.6 II USM	E	EF70-200mm f/4L USM + Genişletici EF2x	H (f/8)
EF28-90mm f/4-5.6 III	E	EF70-200mm f/4L IS USM	C
EF28-105mm f/3.5-4.5 USM	E	EF70-200mm f/4L IS USM + Genişletici EF1.4x	E
EF28-105mm f/3.5-4.5 II USM	E	EF70-200mm f/4L IS USM + Genişletici EF2x	H (f/8)
EF28-105mm f/4-5.6	F	EF70-210mm f/3.5-4.5 USM	E
EF28-105mm f/4-5.6 USM	F	EF70-210mm f/4	C
EF28-135mm f/3.5-5.6 IS USM	E	EF70-300mm f/4-5.6 IS USM	E
EF28-200mm f/3,5-5.6	E	EF70-300mm f/4-5.6L IS USM	E
EF28-200mm f/3.5-5.6 USM	E	EF70-300mm f/4.5-5.6 DO IS USM	E
EF28-300mm f/3.5-5.6L IS USM	E	EF75-300mm f/4-5.6	E
EF35-70mm f/3,5-4.5	F	EF75-300mm f/4-5.6 USM	E
EF35-70mm f/3,5-4.5A	F	EF75-300mm f/4-5.6 II	E
EF35-80mm f/4-5.6	F	EF75-300mm f/4-5.6 II USM	E
EF35-80mm f/4-5.6 PZ	F	EF75-300mm f/4-5.6 III	E
EF35-80mm f/4-5.6 USM	F	EF75-300mm f/4-5.6 III USM	E
EF35-80mm f/4-5.6 II	F	EF75-300mm f/4-5.6 IS USM	E
EF35-80mm f/4-5.6 III	F	EF80-200mm f/2.8L	A
EF35-105mm f/3,5-4.5	E	EF80-200mm f/4,5-5.6	E
EF35-105mm f/4,5-5.6	H	EF80-200mm f/4.5-5.6 USM	F
EF35-105mm f/4.5-5.6 USM	H	EF80-200mm f/4.5-5.6 II	F
EF35-135mm f/3,5-4.5	E	EF90-300mm f/4,5-5.6	E
EF35-135mm f/4-5.6 USM	E	EF90-300mm f/4.5-5.6 USM	E
EF35-350mm f/3.5-5.6L USM	F	EF100-200mm f/4.5A	E
EF38-76mm f/4,5-5.6	E	EF100-300mm f/4.5-5.6 USM	E
EF50-200mm f/3,5-4.5	E	EF100-300mm f/5,6	E
EF50-200mm f/3.5-4.5L	E	EF100-300mm f/5.6L	E
EF55-200mm f/4.5-5.6 USM	E	EF100-400mm f/4.5-5.6L IS USM	E
EF55-200mm f/4.5-5.6 II USM	E	EF100-400mm f/4.5-5.6L IS USM + Genişletici EF1.4x	H (f/8)
EF70-200mm f/2.8L USM	A	EF100-400mm f/4.5-5.6L IS II USM	E
EF70-200mm f/2.8L USM + Genişletici EF1.4x	C*	EF100-400mm f/4.5-5.6L IS II USM + Genişletici EF1.4x	H (f/8)
EF70-200mm f/2.8L USM + Genişletici EF2x	E*	EF200-400mm f/4L IS USM Genişletici 1.4x	I
EF70-200mm f/2.8L IS USM	A	EF200-400mm f/4L IS USM Genişletici 1.4x: Dahili genişleticiyle 1.4x	E
EF70-200mm f/2.8L IS USM + Genişletici EF1.4x	C	EF200-400mm f/4L IS USM Genişletici 1.4x + Genişletici EF1.4x	E
EF70-200mm f/2.8L IS USM + Genişletici EF2x	E	EF200-400mm f/4L IS USM Genişletici 1.4x: Dahili genişleticiyle 1.4x + Genişletici EF1.4x	H (f/8)
EF70-200mm f/2.8L IS II USM	A	EF200-400mm f/4L IS USM Genişletici 1.4x + Genişletici EF2x	H (f/8)
EF70-200mm f/2.8L IS II USM + Genişletici EF1.4x	C	EF70-200mm f/4L USM	C
EF70-200mm f/2.8L IS II USM + Genişletici EF2x	E	EF70-200mm f/4L USM + Genişletici EF1.4x	E
EF70-200mm f/4L USM	C		
EF70-200mm f/4L USM + Genişletici EF1.4x	E		

TS-E17mm f/4L	C
TS-E24mm f/3.5L	C
TS-E24mm f/3.5L II	C
TS-E45mm f/2.8	A
TS-E90mm f/2.8	A

 Yıldız * ile işaretli bir lens ve genişletici kombinasyonu kullanıldığında AF ile net odaklanma elde edilemeyebilir. Kullanılan lensin veya genişleticinin kullanım kılavuzuna başvurun.

- 
- Hem “Genişletici EF1.4x” hem de “Genişletici EF2x”, tüm I/II/III modellerine (bu grupta altında) uygundur.
 - Bir TS-E lens kullanılırsa manuel odaklanma gerekir. TS-E lenslerin lens grubu kodlaması sadece tilt veya shift işlevini kullanılmadığı zaman geçerli olur.

MENU AI Servo AF Özelliklerini Seçme ☆

AI Servo AF'ye kolaylıkla ince ayar yapabilir ve durum 1 ile durum 6 arasındaki seçeneklerden birini kullanarak belirli bir konuya veya çekimi yapılan sahneye özgü hale getirebilirsiniz. Bu özelliğe "AF Yapılandırma Aracı" denir.

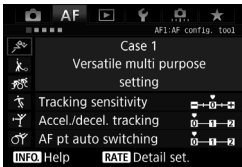

1 [AF1] sekmesini seçin.

2 Bir durum seçin.

- <☉> kadranını çevirerek bir durum simgesi seçin, sonra <SET> tuşuna basın.
- ▶ Seçilen durum ayarlanır. Seçilen durum mavi renkte gösterilir.

Durum 1 - 6

114 - 116 arasındaki sayfalarda gösterildiği gibi, durum 1 ile 6 arasında "Takip hassasiyeti", "Takip hızlandırma/yavaşlatma" ve "AF noktasını otomatik değiştirme" için altı ayar kombinasyonu bulunmaktadır. Konuya veya çekimi yapılan sahneye uygun durumu seçmek için aşağıdaki tabloya başvurun.

Durum	Simge	Tanım	Uygun Konular	Sayfa
Durum 1		Çok yönlü çok amaçlı ayar	Herhangi bir hareketli konu için.	110
Durum 2		Konu takibine devam, olası engelleri ihmal etme	Tenis oyuncuları, kelebek yüzücüler, serbest stil kayakçılar, vb.	110
Durum 3		Aniden AF noktasına giren konulara anında odaklanma	Bisiklet yarışının start hattı, kayak start noktası vb.	111
Durum 4		Anında hızlanan veya yavaşlayan konular için	Futbol, motor sporları, basketbol, vb.	111
Durum 5		Farklı yönlerde hızla hareket eden düzensiz konular	Artistik patinaj, vb.	112
Durum 6		Hızını ve hareketini hızla ve düzensiz bir şekilde değiştiren konular.	Ritim jimnastik vb.	113

Durum 1: Çok yönlü çok amaçlı ayar

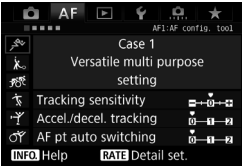

Varsayılan ayarlar

- Takip hassasiyeti: 0
- Takibi hızlandır/yavaşlat: 0
- AF noktası otomatik değişim: 0

Herhangi bir hareketli konuya uygun standart ayar. Birçok konu ve sahneyle kullanılabilir.

Aşağıdakiler için [Case 2] ile [Case 6] arasında seçim yapın: AF noktaları bir engelle kesildiğinde veya konu AF noktalarından kopma eğilimi gösterdiğinde, aniden ortaya çıkan bir konuya odaklanmak istediğinizde, hareketli konunun hızı aniden değiştiğinde veya konu dikey ya da yatay yönde keskin hareket ettiğinde.

Durum 2: Konu takibine devam, olası engelleri ihmal etme

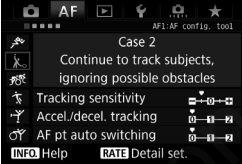

Varsayılan ayarlar

- Takip hassasiyeti: Kilitli: -1
- Takibi hızlandır/yavaşlat: 0
- AF noktası otomatik değişim: 0

Fotoğraf makinesi AF noktasına bir engel girdiğinde veya konu AF noktalarından kaçma eğiliminde olduğunda da fotoğraf makinesi konuya odaklanmaya devam edecektir. Konu bir engel tarafından bloke edildiğinde veya arka plana odaklanmak istediğinizde etkilidir.

Bir engel çıkarsa veya konu uzun süre F noktalarından uzaklaşırsa ve varsayılan ayarla hedef konunun takibini yapmak mümkün olmazsa, [Tracking sensitivity] ayarını [-2] konumuna getirmeniz daha iyi sonuç almanızı sağlayabilir (s.114).

Durum 3: Aniden AF noktasına giren konulara anında odaklanma

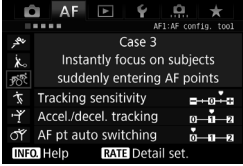

AF noktası konu takibine başladıktan sonra, bu ayar fotoğraf makinesinin farklı mesafelerde bulunan sıralı konulara odaklanmasını sağlar. Hedef konu önünde yeni bir konu belirirse, fotoğraf makinesi yeni konuya odaklanmaya başlar. Bu ayrıca en yakındaki konuya odaklanmak istediğinizde de etkilidir.

Varsayılan ayarlar

- Takip hassasiyeti: Yanıt: +1
- Takibi hızlandır/yavaşlat: +1
- AF noktası otomatik değişim: 0



Birden ortaya çıkan bir konuya hızlıca odaklanmak istiyorsanız, **[Tracking sensitivity]** ayarını **[+2]** seçeneğine getirerek daha iyi sonuçlar elde edebilirsiniz (s.114).

Durum 4: Anında hızlanan veya yavaşlayan konular için

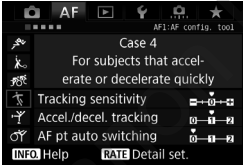

Hareketleri hızla ve beklenmedik şekilde değişen hareketli konuların takibine uygundur. Ani harekete geçen, birden hızlanan/yavaşlayan/duran konularda etkilidir.

Varsayılan ayarlar

- Takip hassasiyeti: 0
- Takibi hızlandır/yavaşlat: +1
- AF noktası otomatik değişim: 0



Konu hareketliyse ve birden ve keskin hız değişimi gösterme eğilimindeyse, **[Accel./decel. tracking]** ayarını **[+2]** seçeneğine getirerek daha iyi sonuçlar elde edebilirsiniz (s.115).

Durum 5: Farklı yönlerde hızla hareket eden düzensiz konular

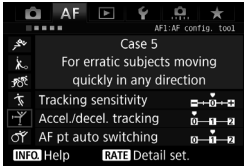

Varsayılan ayarlar

- Takip hassasiyeti: 0
- Takibi hızlandır/yavaşlat: 0
- AF noktası otomatik değişim: +1

Hedef konu yukarı, aşağı, sola ve sağa doğru sert hareket geçişleri yapsa bile, AF noktası otomatik olarak değişerek odaklanıp konuyu takipte tutacaktır. Yukarı, aşağı, sola ve sağa yönde sert hareket geçişleri yapan konuların takibinde etkilidir.

Bu ayarı şu modlarda kullanmanız önerilir: AF noktası genişletme (manuel seçim), AF noktası genişletme (manuel seçim, çevredeki noktalar), Bölge AF (manuel bölge seçimi) ve 61 noktalı otomatik AF seçimi. Tek Noktalı Spot AF (manuel seçim) veya Tek Noktalı AF (manuel seçim) moduyla, takip işlevi Durum 1 ile aynı olur.

Konu çok daha beklenmedik bir şekilde yukarı, aşağı, sola ve sağa doğru hareket ederse, **[AF pt auto switching]** ayarını **[+2]** seçeneğine ayarlamak daha iyi sonuçlar verebilir (s.116).

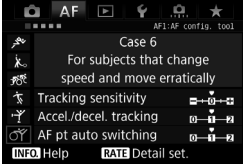
Durum 6: Hızını ve hareketini hızla/düzensiz şekilde değiştiren konular.**Varsayılan ayarlar**

- Takip hassasiyeti: 0
- Takibi hızlandır/yavaşlat: +1
- AF noktası otomatik değişim: +1

Hareketleri hızla ve beklenmedik şekilde değişen hareketli konuların takibine uygundur. Ayrıca, hedef konu yukarı, aşağı, sola ve sağa doğru sert hareket geçişleri yapsa ve odaklanma zorlaşsa bile, AF noktası otomatik olarak değişerek odaklanıp konuyu takipte tutacaktır.

Bu ayarı şu modlarda kullanmanız önerilir: AF noktası genişletme (manuel seçim), AF noktası genişletme (manuel seçim, çevredeki noktalar), Bölge AF (manuel bölge seçimi) ve 61 noktalı otomatik AF seçimi.

Tek Noktalı Spot AF (manuel seçim) veya Tek Noktalı AF (manuel seçim) moduyla, takip işlevi Durum 4 ile aynı olur.



- Konu hareketliyse ve birden ve keskin hız değişimi gösterme eğilimindeyse, **[Accel./decel. tracking]** ayarını **[+2]** seçeneğine getirerek daha iyi sonuçlar elde edebilirsiniz (s.115).
- Konu çok daha beklenmedik bir şekilde yukarı, aşağı, sola ve sağa doğru hareket ederse, **[AF pt auto switching]** ayarını **[+2]** seçeneğine ayarlamak daha iyi sonuçlar verebilir (s.116).

Parametreler

● Takip hassasiyeti

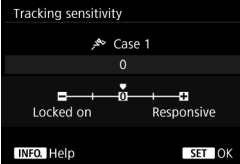

AI Servo AF sırasında AF noktasına bir engel girdiğinde veya AF noktaları konuyu kaybettiğinde konu takibi hassasiyetini ayarlar.

0

Varsayılan ayar. Genel olarak hareketli konular için uygundur.

Kilitli: -2 / Kilit: -1

Fotoğraf makinesi AF noktasına bir engel girdiğinde veya konu AF noktalarından kaçma eğiliminde olduğunda da fotoğraf makinesi konuya odaklanmaya devam edecektir. -2 ayarında hedef konu -1 ayarından daha uzun süre takip edilir.

Ancak, fotoğraf makinesi yanlış konuya odaklanırsa, hedef konuya geçip ona odaklanması biraz uzun sürebilir.

Yanıt: +2 / Yanıt kabiliyeti: +1

Fotoğraf makinesi, AF noktaları tarafından kuşatılan farklı mesafelerdeki konular üzerine kesintisiz şekilde odaklanabilir. Bu ayrıca en yakındaki konuya odaklanmak istediğinizde de etkilidir. +2 ayarının yanıt kabiliyeti, bir sonraki konuya odaklanmada +1 ayarından daha yüksektir.

Ancak, fotoğraf makinesinin yanlış konuya odaklanma olasılığı yüksektir.

 [Tracking sensitivity], EOS-1D Mark III/IV, EOS-1Ds Mark III ve EOS 7D modellerinde [AI Servo tracking sensitivity] olarak adlandırılan özelliktir.

● Hızlanma/yavaşlama takibi

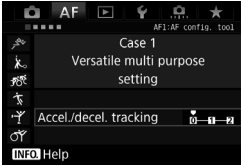

Hareket hızı aniden ve hızla değişen, birden hızlanıp duran, vb. konuların takip hassasiyetini ayarlar.

0

Sabit hızda hareket eden konulara uygundur (hareket hızında minimum değişiklik).

+2 / +1

Ani harekete geçen, birden hızlanan/yavaşlaya/duran konularda etkilidir. Hareketli konunun hareketleri hızla değişse bile, fotoğraf makinesi hedef konuyu takip etmeye devam eder. Örneğin, yaklaşan bir konu söz konusu olduğunda, fotoğraf makinesi konu bulanıklığını önlemek için arkaya odaklanmayı tercih etmez. Aniden duran bir konu söz konusu olduğunda, makine bunun önüne odaklanmayı tercih etmez. +2 ayarında hareketli konudaki ani değişimler +1 ayarından daha iyi takip edilir.

Ancak, fotoğraf makinesi çok ufak konu hareketlerine bile hassasiyet göstereceği için, odaklanmada kısa süreli dengesizlikler görülebilir.

● AF noktası otomatik değiştirme



Bu, hareketli konu yukarı, aşağı, sola veya sağa doğru hızlı geçiş yaparken AF noktalarının değiştirilme hassasiyetini belirler.

AF alan seçim modu; AF nokta genişletme (manuel seçim \square), AF noktası genişletme (manuel seçim, çevre noktalar), Bölge AF (manuel bölge seçimi), Bölge AF (manuel bölge seçimi) veya 61 noktalı otomatik seçimli AF'ye ayarlandığında bu ayar etkin hale gelir.

0

Kademeli AF noktası değişimi için standart ayar.

+2 / +1

Hedef konu yukarı, aşağı, sola veya sağa doğru hızla hareket ederek AF noktasından uzaklaşsa bile, makine odaklanmayı devam ettirmek için civardaki AF noktalarına odaklanmaya geçer. Fotoğraf makinesi, konunun sürekli hareketine, kontrastına vb. göre konu takibi yapabilecek AF noktasına geçer. +2 ayarında AF noktası +1 ayarına kıyasla daha çabuk değişir.

Ancak, daha geniş alan derinliği olan bir geniş açı lensi kullanıldığında veya çerçeve içindeki konu çok küçük olduğunda, fotoğraf makinesi yanlış AF noktasıyla odaklanabilir.

Durumların Parametre Ayarlarını Değiştirme

Her durumun üç parametresini manuel olarak ayarlayabilirsiniz: 1. Takip hassasiyeti, 2. Hızlanma/yavaşlama takibi ve 3. AF noktası otomatik değiştirme.



1 Bir durum seçin.

- < > kadranını çevirerek ayarlamak istediğiniz durumun simgesini seçin.

2 <RATE> tuşuna basın.

- Seçilen parametre mor bir çerçeve içinde görüntülenir.

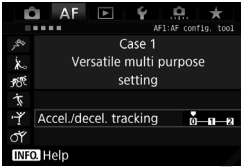

3 Ayarlamak üzere parametreyi seçin.

- Ayarlamak üzere parametreyi seçin, sonra <SET> tuşuna basın.
- Takip hassasiyeti seçildiğinde ayar ekranı görüntülenir.

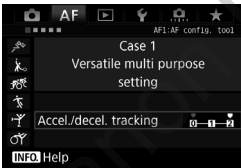

4 Ayarı yapın.

- Ayarı yapın, sonra <SET> tuşuna basın.
- ▶ Ayar kaydedilir.
- Varsayılan ayar açık gri [] işaretiyle belirtilir.
- 1. adımdaki ekrana geri dönmek için <RATE> tuşuna basın.



- 2. adımda <RATE> tuşuna basarsanız ve sonra < > tuşuna basarsanız, her durum için yukarıdaki 1, 2 ve 3. parametre ayarlarını ilk haline çevirebilirsiniz.
- 1, 2 ve 3 parametre ayarlarını Menü seçeneğine kaydedebilirsiniz (s.432). Bu, seçilen durumun ayarlarını değiştirir.
- Parametrelerini ayarladığını bir durumla çekim yaparken, ayarlanan durumu seçin ve sonra resmi çekin.

MENU AF İşlevlerini Özelleştirme ☆

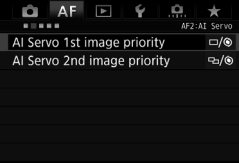

[AF2] seçeneği [AF5] menü sekmesine ayarlandığında, AF işlevlerini çekim stilinize veya konunuza göre ayarlayabilirsiniz.

AF2: AI Servo

AI Servo 1. görüntü önceliği

AI Servo AF ile çekim yaparken ilk çekim için AF işlemi karakteristiklerini ve deklanşör bırakma zamanlamasını ayarlayabilirsiniz.

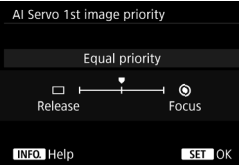

□/⊙: Eşit öncelik

Odaklanmaya ve deklanşörün serbest bırakılmasına eşit öncelik verilir.

□: Deklanşör önceliği

Odaklanma gerçekleşmemiş olsa bile deklanşöre basıldığı anda hemen resim çekilir. Bu, odaklanmak yerine görüntü çekimine öncelik vermek istediğinizde kullanışlıdır.

⊙: Odak önceliği

Deklanşöre basılsa bile odaklanma gerçekleşene kadar çekim yapılmaz. Görüntü çekiminden önce iyi odak ayarı yapmak istediğinizde etkilidir.

AI Servo 2. görüntü önceliği

AI Servo AF ile çekim yaparken sürekli çekim sırasında ilk çekimden sonra AF işlemi karakteristiklerini ve deklanşör bırakma zamanlamasını ayarlayabilirsiniz.

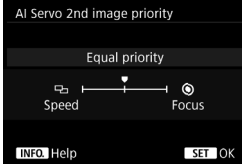

☑/🎯: Eşit öncelik

Odaklanmaya ve sürekli çekim hızına eşit öncelik verilir. Düşük ışık altında veya düşük kontrastlı konularda, çekim hızında yavaşlama olabilir.

☑: Çekim hızı önceliği

Odaklanmanın gerçekleşmesinden ziyade sürekli çekime öncelik verilir.

🎯: Odak önceliği

Sürekli çekim hızından ziyade odaklanmaya öncelik verilir. Odaklanma gerçekleşene kadar resim çekilmez.



[Shooting speed priority] ayarlanmış olmasına rağmen titreme önlemeli çekim (s.191) yapılan çekim koşullarında sürekli çekim hızı yavaşlayabilir veya çekim aralığı düzensiz olabilir.

AF3: Tek Çekim

Lens elektronik MF

Aşağıdaki elektronik manuel odaklanma işlevine sahip USM ve STM lensleriyle elektronik manuel odaklanmayı kullanmak üzere ayar yapabilirsiniz.

EF50mm f/1.0L USM	EF300mm f/2.8L USM	EF600mm f/4L USM
EF85mm f/1.2L USM	EF400mm f/2.8L USM	EF1200mm f/5.6L USM
EF85mm f/1.2L II USM	EF400mm f/2.8L II USM	EF28-80mm f/2.8-4L USM
EF200mm f/1.8L USM	EF500mm f/4.5L USM	

EF40mm f/2.8 STM	EF24-105mm f/3.5-5.6 IS STM
------------------	-----------------------------

* Mart 2015 itibarıyla

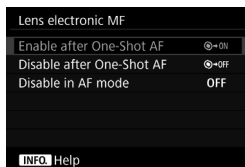

☑ ON: Tek Çekim AF sonrası etkin

AF çalıştıktan sonra, deklanşör tuşuna yarım basmaya devam ederseniz, odağı manuel olarak ayarlayabilirsiniz.

☑ OFF: Tek Çekim AF sonrası devre dışı

AF çalıştıktan sonra, manuel odaklanma ayarı devre dışı bırakılır.

KAPALI: AF modunda devre dışı

Lensin odaklanma modu düğmesi <AF> olarak ayarlandığında, manuel odaklanma devre dışı bırakılır.

AF-yardımcı ışığının yanması

EOS uyumlu harici Speedlite flaşların AF yardımcı ışığının etkinleştirilmesini veya devre dışı bırakılmasını ayarlar.

AF-assist beam firing	
Enable	ON
Disable	OFF
IR AF assist beam only	IR

INFO Help

AÇIK: Devreye sokma

Harici Speedlite gerektiğinde AF yardımcı ışığı yayar.

KAPALI: Devre dışı

Harici Speedlite'da AF yardımcı ışığı yanmaz. AF yardımcı ışığının diğer kişileri rahatsız etmesini önler.

IR: Sadece IR AF yardımcı ışığı

Harici Speedlite takıldığında, sadece kızıl ötesi AF yardımcı ışığı yanar. Bu, AF yardımcı ışığının bir dizi küçük flaş patlatmasını önler. LED ışığı donanımlı bir EX serisi bir Speedlite kullanıldığında AF'ye yardımcı olması için LED ışığı otomatik olarak yanar.



Harici Speedlite'in [AF-assist beam firing] Özel İşlevi [Disabled] olarak ayarlanırsa, bu ayardan bağımsız olarak Speedlite'tan AF yardımcı ışığı yayılmaz.

Tek Çekim AF deklanşör önceliği

Tek Çekim AF için AF işleminin özelliklerini ve deklanşör bırakma zamanlamasını ayarlayabilirsiniz:

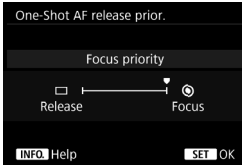

🎯: Odak önceliği

Odaklanma gerçekleşene kadar resim çekilmez. Çekimden önce iyi odak ayarı yapmak istediğinizde etkilidir.

📄: Deklanşör önceliği

Odaklanmanın gerçekleşmesinden ziyade deklanşör serbest bırakma zamanlamasına öncelik verilir. Bu, doğru odaklanmanın elde edilmesinden ziyade görüntü yakalamaya öncelik verir.

Odaklanma gerçekleşmezse bile resim çekileceğini unutmayın.

AF4

AF mümkün olmadığında lens sürücüsü

Otomatik odaklanma sırasında odaklanma gerçekleşmezse, fotoğraf makinesinin doğru odak ayarı için arama yapmaya devam etmesini veya aramayı durdurmasını sağlayabilirsiniz.

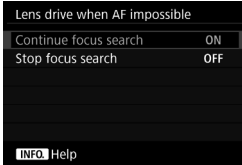
**AÇIK: Odak aramaya devam**

Otomatik odaklanma ile odaklanma gerçekleşmediğinde, lens doğru odağı bulmaya çalışır.

KAPALI: Odak arayışını durdur

Otomatik odaklanma başlar ve odak uzakta kalır veya odaklanma gerçekleşmezse, lens sürücüsü işlem yapmaz. Bu lensin odaklama arayışı nedeniyle çok sapmamasını sağlar.



Geniş odaklanma sürücüsü aralıklı süper telefoto lenslerde, vb. sürekli odak araması sırasında sapma görülebilir ve bir sonraki sefer odaklanmak zaman alabilir. **[Stop focus search]** ayarı yapmanız önerilir.

Seçilebilir AF noktası

Manuel olarak seçilebilecek Af noktalarının sayısını değiştirebilirsiniz. 61 noktalı otomatik seçimli AF ayarlanırsa, aşağıdaki ayardan bağımsız olarak, Alan AF çerçevesi (AF alanının tamamı) kullanılır.

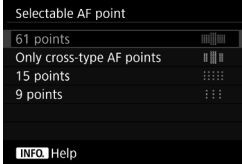

61 nokta

AF noktalarının tümü manuel olarak seçilebilir.

Sadece çapraz tipte AF noktaları

Sadece çapraz tipte AF noktaları manuel olarak seçilebilir. Seçilebilir çapraz AF noktası sayısı lens bağlı olarak değişir.



15 nokta

On beş temel AF noktası manuel olarak seçilebilir.

9 nokta

Dokuz temel AF noktası manuel olarak seçilebilir.

F ile H Gruplarından (s.103, 104) bir lens seçildiğinde, manuel olarak seçilebilen nokta sayısı daha az olacaktır.

- **[61 points]** dışındaki ayarlarda bile, AF nokta genişletme (manuel seçim ) , AF nota genişletme (Manuel seçim, etraftaki noktalar) ve Bölge AF (manuel bölge seçimi) yapılabilir.
-  tuşuna basıldığında, manuel olarak seçilemeyecek AF noktaları vizörde görüntülenmez.

AF alanı seçim modunu seçin

Seçilebilir AF alan seçim modlarını çekim tercihlerinize göre sınırlandırabilirsiniz. İsteddiğiniz seçim modunu seçin ve < (SET) > tuşuna basarak bir < ✓ > işareti ekleyin. Sonra [OK] seçimi yaparak ayarı kaydedin.

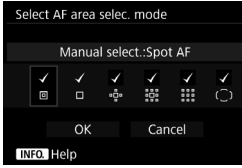

☑: Manuel seçim: Spot AF

Dar alanda tek noktalı AF'den daha net odaklanma için (manuel seçim).

☐: Manuel seçim:1 noktalı AF

[Selectable AF point] ile ayarlanan AF noktalarından biri seçilebilir.

☐+: AF alanını genişlet: ☐+

Fotoğraf makinesi manuel olarak seçilen AF noktası ve bağlı AF noktaları (yukarıda, aşağıda, solda ve sağda) ile odaklanır.

☐☐: AF alanını genişlet: Çevre

Fotoğraf makinesi manuel olarak seçilen AF noktası ve etrafındaki AF noktaları ile odaklanır.

☐☐☐: Manuel seçim: Bölge AF

Odaklanmak için AF alanı dokuz odaklanma bölgesine bölünür.

☐☐☐☐: Otomatik seçim: 61 noktalı AF

Odaklanmak için Alan AF çerçevesi (AF alanının tamamı) kullanılır.





- < ✓ > işareti [Manual selection:1 pt AF] seçeneğinden kaldırılmaz.
- Takılan lens H grubuna aitse (s.104), sadece [Manual select.:Spot AF], [Manual selection:1 pt AF] ve [Expand AF area:☐+] seçimi yapılabilir.

AF alanı seçim yöntemi

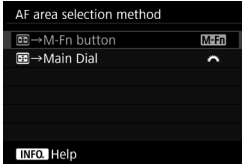

AF alan seçim modunun değiştirilme yöntemini belirleyebilirsiniz.



M-Fn :  → **M-Fn tuşu**

<> tuşuna bastıktan sonra, <M-Fn> tuşuna bastığınızda AF alan seçim modu değişir.

 :  → **Ana Kadran**

<> tuşuna bastıktan sonra, <> kadranı çevrildiğinde AF alan seçim modu değişir.

 [ → **Main Dial**] seçildiğinde, <> ile AF noktası yatay yönde taşınabilir.

Yön bağlantılı AF noktası

Dikey ve yatay çekim için AF noktasını veya AF alan seçim modunu + AF noktasını ayrı ayrı ayarlayabilirsiniz.

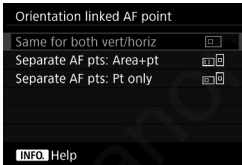

 : **Dikey/yatay için aynı**

Hem dikey hem de yatay çekim için aynı AF alanı seçim modu ve manuel olarak seçilen AF noktası (veya bölgesi) kullanılır.

☐☐: **Ayrı AF noktaları: Alan+nokta**

AF alan seçim modu ve AF noktası (veya bölgesi) her makine yönü için ayrı ayrı ayarlanabilir (1. Yatay, 2. Makine sapı üstteyken dikey, 3. Makine sapı alttayken dikey).

Her bir fotoğraf makinesi yönü için AF alanı seçim modunu ve AF noktasını (veya bölgesini) manuel olarak seçerseniz, bunlar ilgili yönde ayarlanır. Çekim sırasında fotoğraf makinesinin yönü her değiştirildiğinde, fotoğraf makinesi bu yön için AF alan seçim moduna ve manuel olarak seçilen Af noktasına (veya bölgesine) geçer.

☐☐: **Ayrı AF noktaları: Sadece nokta**

AF noktası her makine yönü için ayrı ayrı ayarlanabilir.

(1. Yatay, 2. Makine sapı üstteyken dikey, 3. Makine sapı alttayken dikey). Aynı AF alan seçim modunu kullanırken, AF noktası ilgili makine yönü için otomatik olarak değiştirilecektir.

Her bir fotoğraf makinesi yönü için AF noktasını manuel olarak seçerseniz, bu ilgili yönde ayarlanır. Çekim sırasında manuel olarak seçilen AF noktası, ilgili makine yönüne uygun şekilde değişir. AF alan seçim modunu; Manuel seçim: Spot AF, Manuel seçim: 1 nokta AF, AF alanını genişlet:  veya AF alanını genişlet: Çevre olarak değiştirirseniz bile, ilgili makine yönü için belirlenen AF noktası korunur.

AF alan seçim modunu Bölge AF (manuel bölge seçimi) olarak değiştirirseniz, bölge, ilgili makine yönüne uygun şekilde değişir.

- Fotoğraf makinesi ayarlarının varsayılan ayarlara geçirirseniz (s.70), ayar [**Same for both vert/horiz**] olur. Ayrıca, üç fotoğraf makinesi yönü (1, 2 ve 3) için yapmış olduğunuz ayarlar da silinir ve bu üç yön ayarı da merkez Af noktası ile seçilen Tek noktalı Af (Manuel seçim) ayarına geri çevrilir.
- Bunu ayarlar ve sonra farklı bir AF grubu lens (s.100-104, özellikle Grup H) takarsanız, ayar silinebilir.

İlk AF noktası, (C) AI Servo AF

AI Servo AF'nin başlangıç noktasını, AF alan seçim modu Otomatik seçime ayarlandığında belirleyebilirsiniz: 61 noktalı AF.

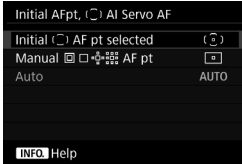

(C): İlk (C) AF noktası seçili

AF işlemi AI Servo AF'ye ve AF alan seçim modu: 61 noktalı AF'ye getirildiğinde AI Servo AF manuel seçilen AF noktası 61 noktalı AF.

[M]: Manuel [AF pt] AF noktası

Manuel seçim: Spot AF, Manuel seçim: 1 nokta AF, AF alanını genişlet: [AF pt] ve AF alanını genişlet: Çevre'yi Otomatik seçim: 61 noktalı AF'ye geçirdiğinizde, AI Servo AF, değiştirme öncesinde manuel olarak seçilen AF noktasıyla başlar. AI Servo AF'nin AF alan seçim modu Otomatik seçim: 61 noktalı AF'ye geçirilmeden önce seçilen AF noktasıyla başlamasını istediğiniz zaman 61 noktalı AF. AF alan seçim modunu [3: Custom Controls] menüsünün [Metering and AF start] (s.418), [Switch to registered AF func.] (s.420) veya [Register/recall shooting func] (s.425) seçeneğiyle Otomatik seçim: 61 noktalı AF'ye getirdikten sonra, Manuel seçim: Spot AF, Manuel seçim: 1 noktalı AF, AF alanını genişlet: [AF pt] veya AF alanını genişlet: Çevre sırasında atanan tuşa basarak, az önce kullanılan AF noktası yerine Otomatik seçim: 61 noktalı AF'yi kullanarak AI Servo AF'ye geçmek için atanan tuşa basabilirsiniz.

OTOMATİK: Otomatik

AI Servo AF'nin başlatılacağı AF noktası, çekim koşullarına uyacak şekilde otomatik olarak ayarlanır.

[Manual [AF pt] AF pt] ayarlandığında, AF alan seçim modunu Bölge AF (manuel bölge seçimi) olarak değiştirmiş olsanız bile, AI Servo AF, manuel olarak seçilen AF noktasına karşılık gelen bölge ile başlar.

Otomatik AF nokta seçimi: EOS iTR AF

EOS iTR* AF, yüzleri ve konu renklerini tanıyarak otomatik odaklanma işlemini yürütür. EOS iTR AF, AF alan seçim modu 61 noktalı otomatik seçimli AF'ye veya Bölge AF'ye (manuel bölge seçimi) ayarlandığında çalışır.

* Akıllı Takip ve Tanıma: Ölçüm sensörünün, AF noktalarının takibi için konuyu tanımasını sağlayan işlev.



AÇIK: Devreye sokma

AF noktası sadece AF bilgisine göre değil, yüzlere ve diğer detaylara göre otomatik olarak seçilir.

AI Servo AF modunda, makine ilk odaklandığı konumdaki rengi hatırlar, sonra rengi takip etmek üzere AF noktalarını değiştirerek konuyu takip etmeye ve konuya odaklanmaya devam eder. Bu şekilde, sadece AF bilgileri mevcut olduğundan geçerli olandan daha kolay konu takibi yapılabilir.

Tek Çekim AF modunda, EOS iTR AF kişilere odaklanmayı kolaylaştırır, dolayısıyla kompozisyona öncelik vererek çekim yapabilirsiniz.

KAPALI: Devre dışı

AF noktaları, AF bilgilerine göre otomatik olarak seçilir. (AF; yüzler, konu renkleri ve diğer detaylar hakkındaki bilgileri kullanmaz.)



- **[Enable]** ayarlandığında, makinenin odaklanması **[Disable]** seçeneğinden daha uzun sürebilir.
- **[Enable]** ayarı yapmış olsanız bile, çekim koşullarına ve konuya bağlı olarak beklenen sonuç elde edilemeyebilir.
- EOS uyumlu harici Speedlite flaşın otomatik olarak AF yardımcı ışığını yaydığı çok düşük aydınlatmalı koşullarda, AF noktaları sadece AF bilgilerine göre otomatik olarak seçilir.
- Yüz çok küçük olduğunda veya düşük aydınlatma altında yüz tespiti çalışmayabilir.

AF5

Manuel AF noktası seçimi biçimi

Manuel AF noktası seçimi sırasında, seçim dış kenarda durabilir veya karşı yönde döngü yapabilir. Bu işlev, AF alan seçim modu, Bölge AF (manuel bölge seçimi) ve 61 noktalı otomatik seçimli AF dışında bir seçeneğe ayarlandığında çalışır.

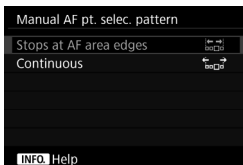

: **AF alanı kenarlarında durur**

Çevrede sık sık bir AF noktası kullanıldığında kullanışlıdır.

: **Kesintisiz**

Dış kenarda durmak yerine, AF noktası seçimi karşı yönde hareket etmeye devam eder.

Otomatik odaklanma sırasında AF noktası

Aşağıdaki durumlarda AF noktalarını görüntüleyip görüntülememeyi seçebilirsiniz: 1. AF noktalarını seçerken, 2. Makine çekime hazır olduğunda (AF işleminden önce), 3. AF işlemi sırasında ve 4. Odaklanma gerçekleştiğinde.

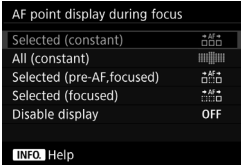

• AF • : Seçili (sabit)

Seçili AF noktaları he zaman görüntülenir.

□□□□ : Tümü (sabit)

AF noktasının tümü her zaman görüntülenir.

• AF • : Seçili (ön-AF, odaklı)

Seçili AF noktaları 1, 2 ve 4 için gösterilir.

□□□□ : Seçili (odaklı)



Seçili AF noktaları 1 ve 4 için ve AF başlatıldığında gösterilir.

KAPALI: Gösterim devre dışı

2, 3 ve 4 için seçili AF noktaları görüntülenmez.

VF ekran aydınlatma

Vizördeki AF noktalarının odaklanma gerçekleştiğinde kırmızı renkte yanıp yanmamasını belirleyebilirsiniz.

VF display illumination	
Auto	AUTO
Enable	ON
Disable	OFF
AF point during AI Servo AF OFF	
 AF point during AI Servo AF	
 Help	

OTOMATİK: Otomatik

AF noktaları düşük aydınlatma altında otomatik olarak kırmızı yanar.

AÇIK: Devreye sokma

Ortamin ışıklandırma seviyesinden bağımsız olarak AF noktaları kırmızı renkte yanar.

KAPALI: Devre dışı

AF noktaları kırmızı renkte yanmaz.

[Auto] veya [Enable] ayarı yapıldığında, AI Servo AF sırasında <Q> tuşuna bastığınız zaman AF noktalarının kırmızı renkte yanmasını (yanıp sönmesini) sağlayabilirsiniz.

AF point during AI Servo AF	
Non illuminated	OFF
Illuminated	ON

KAPALI: Aydınlatılmamış

AI Servo AF sırasında AF noktası yanmaz.

AÇIK: Aydınlatılmış

Odaklanmada kullanılan AF noktaları, AI Servo AF sırasında kırmızı renkte yanar. [VF display illumination] seçeneği [Disable]'a getirilirse çalışmaz.

- <Q> tuşuna bastığınızda, bu ayardan bağımsız olarak AF noktaları ve kılavuz kırmızı renkte yanar.
- Vizördeki elektronik seviye ve kılavuz ile [Show/hide in viewfinder] (s.77) ile ayarlanan bilgiler, kırmızı renkte yanar.

AF Mikro ayar

AF'nin odak noktasına ince ayar yapabilirsiniz. Ayrıntılar için bir sonraki sayfadaki "AF'nin Odak Noktasının İnce Ayarı" konusuna bakın.

Canon Eurasia 2015

MENU AF'nin Odak Noktasının İnce Ayarı ☆

Vizörlü çekimde AF'nin odak noktasına ince ayar yapılabilir. Bu işlemler "AF Mikro Ayarı" denir. Ayarı yapmadan önce "AF Mikro Ayarıyla İlgili Genel Önlemler" (s. 139) konusunu okuyun.

1 AF Mikro Ayarıyla İlgili Önlemler

Normalde bu ayarı yapmak gerekmez. Sadece gerektiğinde bu ayarı yapın. Bu ayarın doğru odaklanmayı engelleyebileceğini unutmayın.

Tümünü Aynı Miktarda Ayarla

Sonucu ayarlayarak, çekerek ve kontrole ederek ayara manuel olarak ayar yapın. Uygun ayar elde edilene kadar bunu tekrarlayın. AF sırasında kullanılan lensten bağımsız olarak, odak noktası her zaman ayar miktarı oranında değişir.

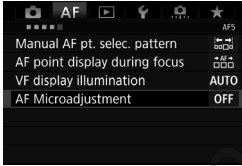

1 [AF Microadjustment] seçimi yapın.

[AF5] sekmesi altında, [AF Microadjustment] seçimi yapın, sonra <SET> tuşuna basın.

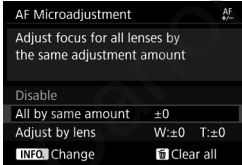

2 [All by same amount] seçimi yapın.

3 <INFO.> tuşuna basın.

▶ [All by same amount] ekranı görüntülenir.

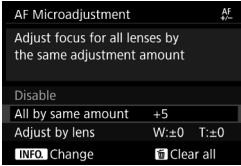
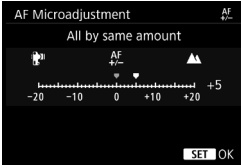

4 Ayarı yapın.

- Ayar miktarını belirleyin. ± 20 adım aralığında ayar yapılabilir.
- “-: ” yönünde ayar yapıldığında, odak noktası, standart odak noktasının önüne alınır.
- “+: ” yönünde ayar yapıldığında, odak noktası, standart odak noktasının arkasına alınır.
- Ayarı yaptıktan sonra $\langle \text{SET} \rangle$ tuşuna basın.
- [**All by same amount**]’u seçin, sonra $\langle \text{SET} \rangle$ tuşuna basın.

5 Ayar sonucunu kontrol edin.

- Bir resim çekin ve resmi gözden geçirerek (s.320) ayar sonucunu kontrol edin.
- Çekim sonucu, hedeflenen noktanın önüne odaklanmayla sonuçlanıyorsa, “+: ” yönünde ayar yapın. Hedeflenen noktanın arkasına odaklanmayla sonuçlanıyorsa, “-: ” yönünde ayar yapın.
- Gerekirse ayarı tekrarlayın.



[**All by same amount**] seçildiğinde, zum lensin geniş açılı ve telefoto sonunda ayrı AF ayarı yapılamaz.

Lensle Ayarla

Her lens için ayar yapabilir ve ayarı fotoğraf makinesine kaydedebilirsiniz. En faz 40 lens kaydı yapabilirsiniz. Ayarları kayıtlı bir lensle otomatik odaklanma yapıldığında, odak noktaları her zaman ayar miktarı oranında değişir.

Sonucu ayarlayarak, çekerek ve kontrole ederek ayara manuel olarak ayar yapın. İstenen ayar elde edilene kadar bunu tekrarlayın. Bir zum lensi kullanıyorsanız, geniş açı (G) ve telefoto (T) sonu için ayar yapın.

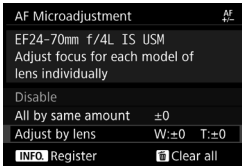

1 [Adjust by lens] seçimi yapın.

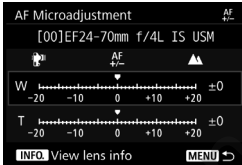

2 <INFO.> tuşuna basın.

▶ [Adjust by lens] ekranı görüntülenir.

Lens bilgilerinizi kontrol edin ve değiştirin.

Lens Bilgilerini Kontrol Etme.

- <INFO.> tuşuna basın.
- ▶ Ekranla lens adı ve 10 basamaklı seri numarası görülür. Seri numarası görüldüğünde, [OK] seçimi yapın ve 4. adıma gidin.
- Lensin seri numarası onaylanamıyorsa, "0000000000" görüntülenir. Bu durumda, bir sonraki sayfada verilen talimatları uygulayarak numarayı girin.
- Bazı lens seri numaralarının önünde yıldız "*" görüntülenir. Bunun için bir sonraki sayfaya bakın.



Kayıtlı numara

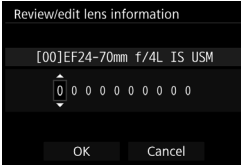

Seri Numarasını Girme

- Girilecek basamağı girin, sonra < (SET) > tuşuna basarak < () > simgesini görüntüleyin.
- Numarayı girin, sonra < (SET) > tuşuna basın.
- Tüm basamakları girdikten sonra [OK]'i seçin.

Lens Seri Numarası

- **3. adımda 10 basamaklı lens seri numarası önünde “*” işareti görünüyorsa, aynı lens modeline ait tek bir üniteyi kaydedebilirsiniz. Seri numarasını girseniz bile “ * ” görüntülenmeye devam eder.**
- **Lens seri numarası 3. adımda görüntülenen seri numarasından farklı olabilir. Bu bir arıza değildir.**
- Lensin seri numarasında harfler yer alıyorsa, sadece sayıları girin.
- Lensin seri numarası on bir basamaklı veya daha uzunsa, sadece en son on basamağı girin.
- Seri numarasının yeri lense bağlı olarak değişir.
- Bazı lenslerde yazılı seri numarası bulunmayabilir. Seri numarası belirtilmemiş bir lensin kaydı için herhangi bir seri numarası girişi yapın.



- **[Adjust by lens]** seçimi yapılır ve bir Genişletici kullanılırsa, ayar lens ve Genişletici kombinasyonu için kaydedilir.
- Şimdi kadar toplam 40 lens kaydı yapmışsanız bir mesaj görüntülenir. Kaydını silmek (üzerine yazmak) için bir lens seçtikten sonra başka bir lensi kaydedebilirsiniz.

Tek odak uzunluklu lens

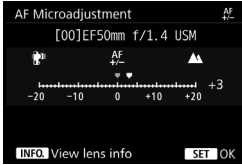

Zum lensi

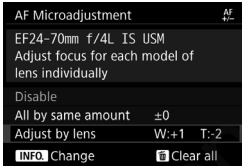
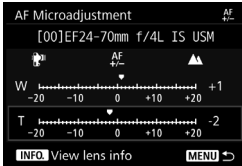

4 Ayarı yapın.

- Zum lensi için geniş açı (G) veya telefoto (T) sonu seçimi yapın. <SET> tuşuna basarak mor çerçeveyi kapatın ve ayar yapılmasını sağlayın.
- Ayar miktarını belirleyin, sonra <SET> tuşuna basın. ±20 adım aralığında ayar yapılabilir.
- “-: 📷” yönünde ayar yapıldığında, odak noktası, standart odak noktasının önüne alınır.
- “+: ▲” yönünde ayar yapıldığında, odak noktası, standart odak noktasının arkasına alınır.
- Zum lensi için bu prosedürü tekrarlayın ve geniş açı (G) ve telefoto (T) sonu seçimi yapın.
- Ayarı tamamladıktan sonra <MENU> tuşuna basarak 1. adımdaki ekrana geri dönün.
- [Adjust by lens]'ı seçin, sonra <SET> tuşuna basın.

5 Ayar sonucunu kontrol edin.

- Bir resim çekin ve resmi gözden geçirerek (s.320) ayar sonucunu kontrol edin.
- Çekim sonucu, hedeflenen noktanın önüne odaklanmayla sonuçlanıyorsa, “+: ▲” yönünde ayar yapın. Hedeflenen noktanın arkasına odaklanmayla sonuçlanıyorsa, “-: 📷” yönünde ayar yapın.
- Gerekirse ayarı tekrarlayın.



Bir zum lensinin orta aralığında (odak uzunluğu) çekim yaparken, geniş açı ve telefoto ucu için yapılan ayarlara göre AF'nin odak noktası otomatik olarak düzeltilir. Sadece geniş açı veya telefoto sonuna ayar yapılmış bile olsa, orta aralık için otomatik olarak bir düzeltme yapılır.

Tüm AF Mikro Ayarlarının Silinmesi

Ekranın alt kısmında **Clear all**] görüntülediğinde, < > tuşuna basıldığında **[All by same amount]** ve **[Adjust by lens]** için yapılan tüm ayarlar temizlenir.



AF Mikro Ayarıyla İlgili Genel Önlemler

- AF'nin odak noktası konu durumuna, parlaklığına, zum konumuna ve diğer çekim koşullarına göre bir miktar farklı olacaktır. Bu nedenle, AF Mikro Ayarı yapmış olsanız bile, yine de uygun noktada odaklanma elde edilemeyebilir.
- Bir adımdaki ayar miktarı lensin maksimum diyaframına bağlıdır. AF'nin odak noktasını ayarlayana kadar ayar yapmaya, çekmeye ve kontrol etmeye devam edin.
- Canlı Görünüm çekimi veya video çekim sırasında ayar AF'ye uygulanmaz.
- Tüm fotoğraf makinesi ayarları temizlense bile ayar korunur (s.70). Ancak, ayarın kendisi **[Disable]** olur.



AF Mikro Ayarıyla İlgili Notlar

- En iyisi ayarları çekim yapacağınız mekanda yapmaktır. Bu şekilde daha net ayar yapabilirsiniz.
- Ayarı yaparken bir tripod kullanmanız tavsiye edilir.
- Ayar yapmak için **▲ L** görüntü kaydı kalitesinde çekim yapmanız tavsiye edilir.

Otomatik Odaklanma Yapılamadığında

Otomatik odaklanma aşağıda belirtilenler gibi belirli konularla odaklanmayı gerçekleştiremeyebilir (<●> onay ışığı yanmaz):

Odaklama Güçlüğü Yaratın Konular

- Düşük kontrastlı konular
(Örnek: Mavi gökyüzü, tek renkli düz yüzeyler, vb.)
- Çok düşük aydınlatma altındaki konular
- Arka aydınlatması çok güçlü olan veya yansıtıcı konular
(Örnek: Çok yansıtıcı bir yüzeyi olan taşıtlar vb.)
- AF noktasına yakın kadrajlanan çok yakın ve uzak konular
(Örnek: Kafesteki hayvanlar, vb.)
- AF noktasına yakın kadrajlanan ışık noktaları gibi konular
(Örnek: Gece sahneleri, vb)
- Tekrarlayan desenler
(Örnek: Gökdelen camları, bilgisayar klavyeleri, vb.)

Bu gibi durumlarda, aşağıdakilerden biriyle odaklanın:

- (1) Tek Çekim AF ile, konu ile aynı mesafedeki bir nesneye odaklanın, odağı kilitleyin ve sonra çekimi yeniden oluşturun (s.83).
- (2) Lens odak modu düğmesini <MF> konumuna ayarlayın ve manuel odaklanın (s.141).



- Konuya bağlı olarak, çekimi yeniden oluşturarak ve AF işlemini tekrarlayarak odaklanma gerçekleştirilebilir.
- AF'nin Canlı Görünüm çekimi [**+**Tracking]/[FlexiZone - Single] sırasında odaklanma güçlüğü çektığı durumlar için bkz. s. 273.

MF: Manuel Odak

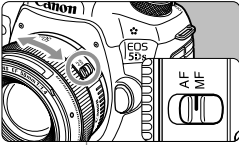

Odaklanma halkası

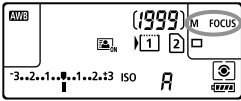

1 Lens odak modu düğmesini <MF> konumuna ayarlayın.

- ▶ LCD panelde <M FOCUS> görüntülenir.

2 Konuya odaklanın.

- Konu vizörde net görünene kadar lens odaklanma halkasını çevirerek odaklanın.



- Manuel olarak odaklanırken deklanşör tuşuna yarım basarsanız, odaklanma gerçekleştiğinde odak göstergesi <●> yanar.
- 61 noktalı otomatik seçimli AF ile, merkez AF noktası odaklanmayı gerçekleştirdiğinde, odak göstergesi <●> yanar.

Sürücü Modunu Seçme

Tek ve sürekli sürücü modu seçenekleri mevcuttur. Sahneye veya konuya uygun sürücü modunu seçebilirsiniz.



1 <DRIVE/AF> tuşuna basın. (⦿6)

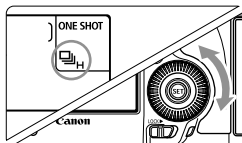

2 Sürücü modunu seçin.

- LCD panelden veya vizörden bakarken <⦿> kadranını çevirin.

: Tek tek çekim

Deklanşöre tam basıldığında, sadece tek bir çekim yapılır.

H: Yüksek hızda sürekli çekim

Deklanşör tuşuna tam basarken, makine **maksimum yakl. 5,0 kare/sn.**'de kesintisiz çekim yapar.

: Düşük hızda sürekli çekim



Deklanşör tuşuna tam basarken, makine **maksimum yakl. 3,0 kare/sn.**'de kesintisiz çekim yapar.

S: Sessiz tek çekim

Vizörlü çekim sırasında <  > seçeneğinden daha düşük çekim sesiyle tek çekim.

S: Sessiz sürekli çekim

Vizörlü çekim sırasında <  > seçeneğinden daha düşük sürekli çekim sesiyle tek çekim. Fotoğraf makinesi kesintisiz olarak **maksimum yakl. 3,0 kare/sn.**'de çekim yapar.

 Canlı Görünüm çekimi ve video çekim sırasında, <  > veya <  > ayarı yapılsa bile sessiz çekim olur.

🔊 : 10 sn. otomatik zamanlayıcı/uzaktan kontrol

🔊2: 2 sn. otomatik zamanlayıcı/uzaktan kontrol

Otomatik zamanlayıcı çekim için bkz. 144. Uzaktan kumandalı çekim için bkz. s. 237.



- 🔊: Aşağıdaki durumlarda* yakl. 5,0 kare/sn.'lik maksimum sürekli çekim hızı atanır: 1/500 sn. veya daha yüksek enstantane hızı, maksimum diyafram (lense bağlı olarak değişir), Titreme önleyicili çekim Devre Dışı ayarında, tam şarjlı Pil Paketi LP-E6N ile ve oda sıcaklığında (23°C/73°F). Enstantane hızına, diyaframa, konu koşullarına, parlaklığa, lens tipine, flaş kullanımına, sıcaklığa, pil tipine, kalan pil seviyesine, vb. bağlı olarak sürekli çekim hızında yavaşlama olabilir.

* AF modu, Tek Çekim AF olarak ayarlandığında ve Görüntü Sabitleyici şu lensler kullanıldığında kapatıldığında: EF300mm f/4L IS USM, EF28-135mm f/3.5-5.6 IS USM, EF75-300mm f/4-5.6 IS USM, EF100-400mm f/4.5-5.6L IS USM.

- Al Servo AF işleminde, konuya ve kullanılan lense bağlı olarak sürekli çekim hızı düşebilir.
- Pil Paketi LP-E6 kullanır ve düşük sıcaklık altında (düşük pil sıcaklığı) çekim yaparsanız, yüksek hızda sürekli çekim hızı yavaşlayabilir.
- Kalan pil seviyesi az olduğunda veya düşük aydınlatma altında çekim yaparken sürekli çekim hızı düşebilir.
- AA/R6 pillerle Batarya Sapı BG-E11 (ayrı satılır) kullanılırsa, yüksek hızda sürekli çekim için maksimum sürekli çekim hızı 3,0 kare/sn. olur.
- [📷4: Anti-flicker shoot.]** seçeneği **[Enable]** (s.191) olarak ayarlanır ve titreyen bir ışık kaynağı altında çekim yapılırsa, sürekli çekim hızı bir miktar düşebilir, çekim aralığı düzensiz olabilir veya deklanşör serbest bırakma süresi uzayabilir.
- <📷S>** veya **<📷S>** ayarı yapılırsa, deklanşöre tam basılmasından resmin çekilmesine kadar geçen çekim süresi standart süreden daha uzun olur.
- [📷1: Record func+card/folder sel.]** menüsünün **[Record func.]** başlığı, **[Rec. separately]** (s.146) olarak ayarlanır ve CF kart **[1]** ve SD kart **[2]** için kayıt kalitesi ayarı farklı olursa, maksimum patlama (s.151) sayısı düşer.
- Sürekli çekim sırasında dahili bellek dolarsa, çekim geçici olarak devre dışı bırakılacağı için çekim sırasında sürekli çekim hızı düşer (s.153).

📷 Otomatik Zamanlayıcıyı Kullanma

Resmin içinde yer almak istiyorsanız otomatik zamanlayıcıyı kullanın.

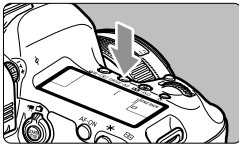

1 <DRIVE•AF> tuşuna basın. (📷6)

2 Otomatik zamanlayıcıyı seçin.

- LCD panelden veya vizörden bakarken <📷> kadranını çevirin.

📷📷 : 10 sn. otomatik zamanlayıcı
📷📷2 : 2 sn. otomatik zamanlayıcı

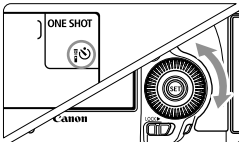

3 Resmi çekin.

- Vizörden bakın, konuya odaklanın, sonra deklanşöre tam basın.
- ▶ Otomatik zamanlayıcının, otomatik zamanlayıcı lamba, bip sesi, geri sayım ekranı (saniye cinsinden) ile ilgili işlemlerini LCD panelde kontrol edebilirsiniz.
- ▶ Resim çekilmeden 2 saniye önce, otomatik zamanlayıcı lamba yanık kalır ve bip sesi hızlanır.

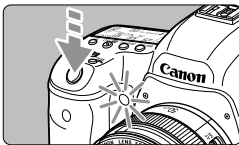

📷 Deklanşöre basarken vizörden bakmayacaksınız, vizör koruyucu kapağı takın (s.236). Resim çekilirken vizörden istenmeyen ışık girişi olursa, poz kayabilir.

- <📷📷2> sayesinde tripodla monte edilmiş fotoğraf makinesine dokunmadan çekim yapabilirsiniz. Bu, gündelik yaşanan fotoğrafları veya uzun pozlar çekerken fotoğraf makinesi sarsıntısını önler.
- Otomatik zamanlayıcı çekimler yaptıktan sonra, resmi gözden geçirerek (s.320) odak ve poz kontrolü yapmanız önerilir.
- Otomatik zamanlayıcıyı kendinizi çekerken kullanırken, sizinle aynı mesafede bir nesneyi seçerek odağı bunun üzerine kilitleyin (s. 83).
- Otomatik zamanlayıcıyı iptal etmek için <DRIVE•AF> tuşuna basın.

4

Görüntü Ayarları

Bu bölümde, görüntüyle ilgili işlev ayarları açıklanır: Görüntü kaydı kalitesi, Kırpma-en/boy oranı, ISO hızı, Resim Stili, beyaz ayarı, Otomatik Işık İyileştirici, parazit azaltma, vurgulu ton önceliği, lens bozulma düzeltisi, titreme önlemeli çekim ve diğer işlevler.

- Sayfa başlığının sağ üst kısmındaki ☆ simgesi, bir işlevin sadece aşağıdaki modlarda kullanılabilirdiğini gösterir: <P> <Tv> <Av> <M> .

MENU Kayıt ve İzleme için Kartın Seçilmesi

Makineye bir CF kart veya SD kart takılmışsa görüntü kaydına başlayabilirsiniz. Tek bir kart takıldığında, 146-148. sayfalarda verilen prosedürleri uygulamanız gerekmez.

Hem CF hem de SD kart taktıysanız, kayıt yöntemini seçebilir ve görüntü kaydı ve izlemesi için kullanılacak kartı seçebilirsiniz. [1] CF kartını ve [2] SD kartını belirtir.

İki Kart Takılıyken Kayıt Yöntemi

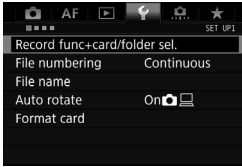

1 [Record func+card/folder sel.] seçimi yapın.

- [F1] sekmesi altında, [Record func+card/folder sel.] seçimi yapın, sonra <SET> tuşuna basın.

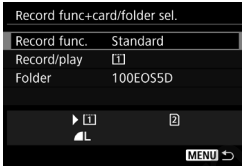

2 [Record func.] seçimi yapın.

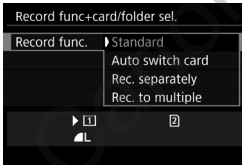

3 Kayıt yöntemini seçin.

- Kayıt yöntemini seçin, sonra <SET> tuşuna basın.

- **Standart**

Görüntüler **[Record/play]** ile seçilen kart kaydedilir.

- **Otomatik kart değiştirme**

Aynen **[Standard]** ayarda olduğu gibidir ancak kart dolarsa, fotoğraf makinesi kayıt için otomatik olarak diğer karta geçer. Kart geçişi otomatik olarak yapıldığında, yeni bir klasör oluşturulur.

- **Ayrı kaydet**

Her kart için farklı görüntü kaydı kalitesi ayarı yapabilirsiniz (s.149). Her resim, yapmış olduğunuz görüntü kaydı kalitesi ayarıyla hem CF hem de SD karta kaydedilir. Görüntü kaydı kalitesini istediğiniz gibi yapabilirsiniz: Örneğin **L** ve **RAW** veya **S3** ve **M RAW**.

- **Çoklu kaydet**

Hem CF hem de SD karta eşzamanlı olarak kaydedilen her bir görüntü, aynı görüntü boyutuna sahip olur. RAW+JPEG seçimi de yapabilirsiniz.



- **[Rec. separately]** ayarlanır ve CF ve SD kartlar için farklı kayıt kaliteleri seçilirse, sürekli çekimde maksimum patlama sayısı düşer (s.151).
- **[Record func.]** seçeneği **[Rec. to multiple]** olarak ayarlanmış olsa bile, aynı anda hem CF hem de SD karta video kaydı yapılamaz. **[Rec. separately]** veya **[Rec. to multiple]** ayarı yapıldığında, video **[Playback]** için ayarlanan karta kaydedilir.



[Rec. separately] ve [Rec. to multiple]

- Hem CF hem de SD karta kayıt için aynı dosya numarası kullanılır.
- LCD panelde daha az sayıda kartta kalan olası çekim sayısı görüntülenir.
- Kartlardan biri dolarsa, **[Card* full]** uyarısı görüntülenir ve çekim devre dışı bırakılır. Bu durumda ya kartı değiştirin ya da **[Record func.]** seçeneğini **[Standard]** veya **[Auto switch card]** olarak ayarlayın ve çekime devam etme için yeterince boş alanı bulunan kartı seçin.

Kayıt ve İzleme için Kartın Seçilmesi

[Record func.], [Standard] veya [Auto switch card] olarak ayarlanırsa, görüntü kaydı ve izlemesi için kart seçimi yapın. [Record func.], [Rec. separately] veya [Rec. to multiple] olarak ayarlanırsa, görüntü izlemesi için kart seçimi yapın.

Standart/Otomatik kart değiştirme

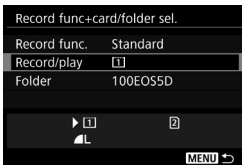

[Record/play] seçimi yapın.

- [Record/play] seçimi yapın, sonra <SET> tuşuna basın.
 - 1 : Görüntüleri CF karta kaydedip buradan izleyin.
 - 2 : Görüntüleri SD karta kaydedip buradan izleyin.
- Kartı seçin, sonra <SET> tuşuna basın.

Ayrı kaydet/Çoklu kaydet

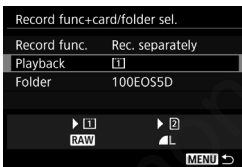

[Playback] seçimi yapın.

- [Playback] seçimi yapın, sonra <SET> tuşuna basın.
 - 1 : CF kartındaki görüntüleri izleyin.
 - 2 : SD kartındaki görüntüleri izleyin.
- Kartı seçin, sonra <SET> tuşuna basın.

MENU Görüntü Kaydı Kalitesi Ayarı

Piksel sayısını ve görüntü kalitesini seçebilirsiniz. On JPEG görüntüsü kaydı ayarı vardır: **L**, **L**, **M1**, **M1**, **M2**, **M2**, **S1**, **S1**, **S2**, **S3**. Üç RAW görüntüsü kaydı ayarı vardır: **RAW**, **M RAW**, **S RAW** (s.152).

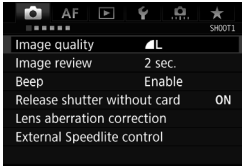

1 [Image quality]'yi seçin.

- [**1**] sekmesi altında, [**Image quality**]’yi seçin, sonra <SET> tuşuna basın.

Standart / Otomatik kart değiştir / Çoklu kaydet

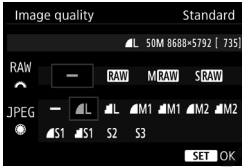

2 Görüntü kaydı kalitesini seçin.

- RAW kalitesini seçmek için <RAW> kadranını çevirin. JPEG kalitesini seçmek için <L> kadranını çevirin.
- Sağ üstte, “**M (megapiksel) ****x****” sayısı, kayıtlı çözünürlük değerini gösterir ve [***] ise olası çekim sayısını gösterir (9999 değerine kadar gösterilir).
- <SET> tuşuna basarak ayarlayın.

Ayrı kaydet



- [**1**]: **Record func+card/folder sel.** altında, [**Record func.**] seçeneği [**Rec. separately**] olarak ayarlanırsa, CF kartı [1] veya SD kartı [2] seçin, sonra <SET> tuşuna basın.

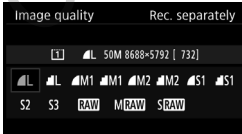

- İstedığınız görüntü kaydı kalitesini seçin, sonra <SET> tuşuna basın.

Görüntü Kaydı Kalitesi Ayarı Örnekleri

Sadece **L**

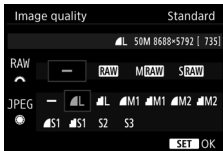

Sadece **RAW**

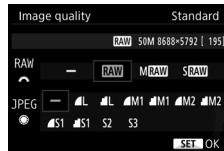

RAW + **L**

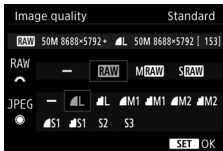

S RAW + **M1**



! Görüntü kaydı kalitesi ayarı ekranında görüntülenen Görüntü boyutu [****x****] ve olası çekim sayısı [****], her zaman [Full-frame] ayarına [📷4: Crop/aspect ratio] ayarını (s.154) baz alarak gösterir. Çekim sırasında LCD panelde ve Canlı Görünüm çekim ekranında görüntülenen olası çekim sayısı [📷4: Crop/aspect ratio] ayarına göre değişir.

- Hem RAW hem de JPEG için [-] öğesi ayarlanırsa, **L** ayarlanır.
- LCD panelde 1999'a kadar olası çekim sayısı görüntülenir.

Görüntü Kaydı Kalitesi Ayarları Rehberi (Yaklaşık)

Görüntü Kalitesi		Kayıtlı Pikseller	Kağıt Boyutu	Dosya Boyutu (MB)	Olası Çekimler	Maksimum Patlama
JPEG	▲ L	50M	A1	14,1	510	31 (510)
	■ L			7,0	1030	1030 (1030)
	▲ M1	39M		10,9	660	45 (660)
	■ M1			5,5	1310	1310 (1310)
	▲ M2	22M	A2	7,1	1010	1010 (1010)
	■ M2			3,5	2030	2030 (2030)
	▲ S1	12M	A3	4,5	1590	1590 (1590)
	■ S1			2,3	3120	3120 (3120)
	S2 ^{*1}	2.5M	9x13 cm	1,2	5600	5600 (5600)
	S3 ^{*2}	0.3M	-	0,3	20380	20380 (20380)
RAW	RAW	50M	A1	60,5	100	12 (14)
	M RAW	28M	A2	44,0	140	12 (14)
	S RAW	12M	A3	29,8	190	14 (15)
RAW + JPEG	RAW	50M	A1	60,5+14,1	87	12 (12)
	▲ L		A1			
	M RAW	28M	A2	44,0+14,1	110	11 (12)
	▲ L	50M	A1			
	S RAW	12M	A3	29,8+14,1	140	14 (14)
▲ L	50M	A1				

*1: S2 görüntüleri dijital fotoğraf çerçevesinde oynatmak için uygundur.

*2: S3 görüntüyü e-posta ile göndermek veya bir web sitesinden kullanmak için uygundur.

S2 ve S3, ▲ (İnce) kalitesinde olacaktır.

- Sürekli çekimde dosya boyutu, olası çekimler ve maksimum patlama ile ilgili değerler, Canon'un test standartlarına (Kırpma-en/boy oranı) dayanır. Full-frame, ISO 100 ve Standart Resim Stili, bir 8 GB CF kart ile. **Bu değerler, konuya, kart markasına, kırpma-en/boy oranına, ISO hızına, Resim Stiline, Özel İşlevlere ve diğer ayarlara göre değişir.**

- Maksimum patlama, yüksek hızda sürekli çekime uygulanır. Parantez içindeki rakamlar Canon'un test standartlarına göre Ultra DMA (UDMA) 7 CF karta uygulanabilir.

- Bir UDMA kart kullanıyor olsanız bile, maksimum patlama göstergesi aynı kalır. Ancak, sürekli çekim sırasında bir önceki sayfada parantez içinde verilen maksimum patlama değerleri uygulanır.
- Hem RAW hem de JPEG seçildiğinde, aynı görüntü seçilen görüntü kalitesinde RAW ve JPEG dosya tipine de eşzamanlı olarak kaydedilir. İki görüntü, aynı dosya numarasıyla kaydedilir (dosya uzantısı: .JPG; JPEG için ve .CR2; RAW için).
- Görüntü kaydı kalitesi simgeleri şu şekildedir: **RAW** (RAW), **M RAW** (Orta RAW), **S RAW** (Küçük RAW), JPEG (JPEG), **▲** (İyi), **■** (Normal), **L** (Büyük), **M** (Orta) ve **S** (Küçük).

RAW Görüntüler

RAW bir görüntü, görüntü sensörünün dijital veriye dönüştürülen ham veri çıkışıdır. Karta olduğu gibi kaydedilir ve kalite şu şekilde seçilebilir: **RAW**, **M RAW** veya **S RAW**.

RAW görüntü, [▶ 1: **RAW image processing**] (s.364) ile işlemden geçirilebilir ve bir JPEG resim olarak kaydedilebilir. (**M RAW** ve **S RAW** görüntüler bu fotoğraf makinesiyle işlemden geçirilemez.) RAW görüntünün kendisi değiştirilmeyeceğinden, RAW görüntüyü farklı işleme koşullarına göre işleyerek istediğiniz sayıda JPEG görüntü elde edilebilir.

RAW görüntüleri işlemek için Digital Photo Professional'ı (EOS yazılımı, s.521) kullanın. İstedığınız gibi birçok farklı ayarlama yapabilir ve bu ayarlarla bir JPEG, TIFF, vb. görüntü üretebilirsiniz.

RAW Görüntüleri İşleme Yazılımı

- RAW görüntüleri bir bilgisayarda görüntülemek için Digital Photo Professional (DPP, EOS yazılımı) kullanılması önerilir.
- Eski DPP 4.x sürümüyle, bu makineyle çekilen RAW görüntüler işlenemez. Bilgisayarınızda eski DPP 4.x sürümü yüklüyse, EOS Solution Disk (s.521) ile güncelleyin. (Eski sürümün üzerine yazılacaktır.) DPP 3.x sürümü veya daha eski sürümlerinde bu makineyle çekilen RAW görüntüleri işlemden geçiremez.
- Piyasada mevcut olan yazılım seçenekleri bu makineyle çekilen RAW resimleri görüntülemeyebilir. Uyumlulukla ilgili bilgi almak için yazılım üreticisine danışın.

Tek Dokunuşla Görüntü Kalitesi Ayarı

Özel Kontrollerle, görüntü kaydı kalitesini <M-Fn> tuşuna veya alan derinliği önizleme tuşuna atayabilir ve hemen geçiş yapabilirsiniz. **[One-touch image quality setting]** veya **[One-touch image quality (hold)]** seçeneğini <M-Fn> tuşuna veya alan derinliği önizleme tuşuna atarsanız, istediğiniz görüntü kalitesine hızlıca geçip çekim yapabilirsiniz.

Ayrıntıları için bkz. Özel Kontroller (s.413).

[F1: Record func+card/folder sel.] altında, **[Record func.]** seçeneği **[Rec. separately]** olarak ayarlanırsa, tek dokunuşla görüntü kalitesi ayarına geçemezsiniz.

Sürekli Çekimde Maksimum Patlama

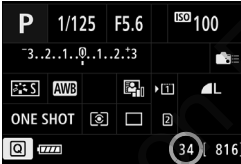

Vizörde, Hızlı Kontrol ekranında ve Özel Hızlı Kontrol ekranının sağ alt kısmında yaklaşık maksimum patlama sayısı gösterilir.

Sürekli çekim için maksimum patlama 99 ve üstüyse, ekranda "99" şeklinde gösterilir.

[!] Fotoğraf makinesine bir kart takılmasa bile maksimum patlama görüntülenir. Resim çekmeden önce bir kart taktığınızdan emin olun.

[!] Maksimum patlama sayısı "99" olarak gösteriliyorsa bu, 99 veya daha fazla sürekli çekim yapabileceğinizi belirtir. Maksimum patlama 98 veya altına düşer ve yerleşik arabellek hafızası dolarsa, vizörde ve LCD panelde "buSY" (meşgul) mesajı görüntülenir. Bu durumda çekim bir süreliğine devre dışı bırakılır. Sürekli çekim kesilirse, maksimum patlama yükselir. Çekilen görüntülerin hepsi karta kaydedildikten sonra, sürekli çekime devam edebilir ve 151. sayfada belirtilen sayıda maksimum patlama yapabilirsiniz.

Kırpma-En/Boy Oranı Ayarı ☆

Normalde görüntüler 36,0 mm x 24,0 mm (full-frame çekim) sensör boyutuyla kaydedilir. Görüntünün sadece merkezi yaklaşık 1,3x (APS-H boyutu eşdeğeri) veya yaklaşık 1,6x (APS-C boyutu) oranında büyütülerek, sanki bir telefoto lensiyle çekim yapabilir (kırpmalı çekim) veya çekimden önce istediğiniz en/boy oranını ayarlayabilirsiniz.

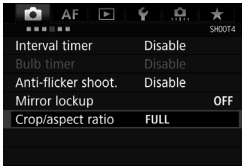

1 [Crop/aspect ratio]'yu seçin.

- [📷4] sekmesi altında, [Crop/aspect ratio] seçimi yapın, sonra <SET> tuşuna basın.



2 İsteddiğiniz ayarı seçin.

Vizörlü çekim

- Aşağıdakilerden birini seçin: [Full-frame], [1.3x (crop)], [1.6x (crop)] veya [1:1 (aspect ratio)].
- [4:3 (aspect ratio)] veya [16:9 (aspect ratio)] ayarı yapar ve vizörlü çekim yaparsanız, çekim sonucu [Full-frame] ile aynı olur.

Canlı Görünüm çekimi (s.256)

- Herhangi bir ayarı seçebilirsiniz.
- Çekim alanı ekranını değiştirmeyecekseniz, <SET> tuşuna basın ve 4. adıma gidin.

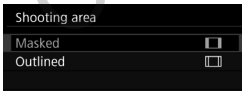

3 Çekim alanı ekranını seçin.

- 2. adımda görüntülenen ekranda <INFO.> tuşuna basın.
- [Masked] veya [Outlined] seçimi yapın, sonra <SET> tuşuna basın.

Ornek ayarlar

4:3 ile



1:1 ile



4:3 ile



4:3 ile



4 Resmi çekin.

Vizörlü çekim

- Vizördeki çekim alanı maskelenir veya çerçeve çizgileri görüntülenir.
- Yarı şeffaf maskeyle veya çerçeve çizgileriyle çevrelenen alan, görüntü olarak kaydedilir.

Canlı Görünüm çekimi

- [1.3x (crop)] veya [1.6x (crop)] ayarlandığında, ekrandaki görüntü sırasıyla yaklaşık 1,3x veya 1,6x oranında büyütülür.
- [Shooting area] ayarından bağımsız olarak, görüntünün büyük gösterildiği alan kaydedilir.
- [1:1 (aspect ratio)], [4:3 (aspect ratio)] veya [16:9 (aspect ratio)] seçilirse, maskeleme veya çerçeve çizgileri ile çevrelenen alan görüntü olarak kaydedilir.

- [📷4: **Crop/aspect ratio**] ayarı, video çekiminde ve çoklu pozlarda çalışmaz.
- 4:3 ve 16:9 en/boy oranları vizörlü çekimde kullanılamaz.
- [📷.3: **Add cropping information**] sadece Kırpma-En/Boy oranı için [Full-frame] kullanıldığında ayarlanabilir.
- Harici Speedlite'in flaş zumu (otomatik flaş kapsamı), [📷4: **Crop/aspect ratio**] ayarına göre değişir.

- Vizörlü çekimde görüntü kapsamı aşağıdaki gibi olur:
 - [1.3x (crop)] ile: Yaklaşık %99 dikey/yatay kapsam.
 - [1.6x (crop)] ile: Yaklaşık %98 dikey/yatay kapsam.
 - [1:1 (aspect ratio)] ile: Yaklaşık %100 dikey ve yaklaşık %99 yatay kapsam.
- Görüntü kaydı kalitesi RAW olduğunda, görüntü full-frame kaydedilir ve Kırpma-En/Boy oranı ayarı eklenir. RAW görüntü izlemesi sırasında, çekim alanı full-frame görünümde çerçeve çizgileri ile gösterilir. Ancak slayt gösterisinde (s.348) sadece çekim alanı gösterilir.
- [📷.3: **Custom Controls**] ayarını kullanarak [Switch between crop/aspect] seçeneğini <M-Fn> tuşuna (s.413) atarsanız, vizörlü çekim veya Canlı Görünüm çekimi sırasında <M-Fn> tuşuna basarak Kırpma-En/Boy oranı çekim alanını (s.423) değiştirebilirsiniz.
- Canlı Görünüm çekimi sırasında Hızlı Kontrol ekranını kullanarak [Crop/aspect ratio] (s.263) ayarı yapabilirsiniz.

Kırpma-En/Boy Oranı Ayarlarında Çözünürlük

(Yakl.)

Görüntü Kalitesi	Full-frame (3:2)	1,3x (kırpma)	1,6x (kırpma)
L	8688x5792 (50,3 megapiksel)	6768x4512 (30,5 megapiksel)	5424x3616 (19,6 megapiksel)
M1	7680x5120 (39,3 megapiksel)	6016x4000* (24,1 megapiksel)	4800x3200 (15,4 megapiksel)
M2	5760x3840 (22,1 megapiksel)	4512x3008 (13,6 megapiksel)	3616x2408* (8,7 megapiksel)
S1	4320x2880 (12,4 megapiksel)	3376x2256* (7,6 megapiksel)	2704x1808* (4,9 megapiksel)
S2	1920x1280 (2,5 megapiksel)	1920x1280 (2,5 megapiksel)	1920x1280 (2,5 megapiksel)
S3	720x480 (350.000 piksel)	720x480 (350.000 piksel)	720x480 (350.000 piksel)

(Yakl.)

Görüntü Kalitesi	1:1 (en/boy oranı)	4:3 (en/boy oranı)	16:9 (en/boy oranı)
L	5792x5792 (33,5 megapiksel)	7712x5792* (44,7 megapiksel)	8688x4888* (42,5 megapiksel)
M1	5120x5120 (26,2 megapiksel)	6816x5120* (34,9 megapiksel)	7680x4320 (33,2 megapiksel)
M2	3840x3840 (14,7 megapiksel)	5120x3840 (19,7 megapiksel)	5760x3240 (18,7 megapiksel)
S1	2880x2880 (8,3 megapiksel)	3840x2880 (11,1 megapiksel)	4320x2432* (10,5 megapiksel)
S2	1280x1280 (1,6 megapiksel)	1712x1280* (2,2 megapiksel)	1920x1080 (2,1 megapiksel)
S3	480x480 (230.000 piksel)	640x480 (310.000 piksel)	720x408* (290.000 piksel)



- Yıldız ile işaretlenmiş öğeler, belirtilen en/boy oranıyla tam olarak eşleşmez.
- JPEG görüntü dosyası boyutları için 370. sayfadaki full-frame çekim rakamlarına bakın. [4:3 Crop/aspect ratio] ayarı ile çekilen görüntünün dosya boyutu, [Full-frame] ayarıyla çekilen aynı görüntüden daha küçük olur.
- RAW görüntülerin dosya boyutu ve maksimum patlama sayısı, full-frame çekilen görüntüler ile aynı olur. s. 151'e bakın.

ISO: ISO Hızı Ayarı ☆

ISO hızını (görüntü sensörünün ışığa hassasiyeti) ortam ışıklandırma seviyesine göre ayarlayın. <A+> modu seçili olduğunda, ISO hızı otomatik olarak ayarlanır (s.160).

Video çekimde ISO hızı hakkında bkz. s. 283 ve 287.

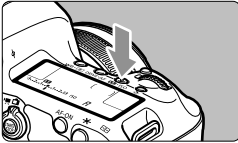

1 <A+> ISO > tuşuna basın. (ⓘ6)

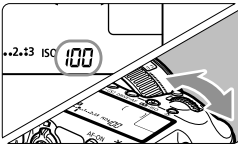

2 ISO hızını ayarlayın.

- LCD panelden veya vizörden bakarken <A+> kadranını çevirin.
- ISO hızı ISO 100 - ISO 6400 aralığında 1/3 duraklı artışlarla ayarlanır.
- “A” Otomatik ISO'yu belirtir. ISO hızı otomatik olarak ayarlanır (s.160).

ISO Hızı Rehberi

ISO hızı	Çekim Koşulu (Flaşsız)	Flaş Menzili
L, ISO 100 - ISO 400	Güneşli dış mekan	ISO hızı yükseldikçe, flaş menzili artar.
ISO 400 - ISO 1600	Kapalı gökyüzü veya akşam üstü	
ISO 1600 - ISO 6400, H	Karanlık iç mekan veya gece	

* Yüksek ISO hızlarında grenli görüntüler olabilir.



- H (ISO 12800 eşdeğeri) genişletilmiş ISO hızı ayarı oldukları için, parazitlenme (ışık noktaları, bantlanma, vb.) ve renk bozulmaları daha çok göze çarpabilir ve çözünürlük normalden düşük olur.
- L (ISO 50 eşdeğeri), genişletilmiş bir ISO hızı ayarı olduğu için, dinamik aralık normalden daha dar olur.
- [📷3: Highlight tone priority] seçeneği [Enable] (s.187) olarak ayarlandığında, L (ISO 50 eşdeğeri), ISO 100/125/160 ve H (ISO 12800 eşdeğeri) seçilemez.
- Yüksek sıcaklıkta çekim yapmak grenli görüntülere neden olabilir. Uzun pozlar da görüntüde düzensiz renk dağılıma neden olabilir.
- Yüksek ISO hızlarında çekim yaparken, parazitlenme (bantlanma, ışık noktaları vb.) artabilir.
- Aşırı miktarda parazit oluşturan ortamlarda çekim yaparken (örneğin, yüksek ISO hızı kombinasyonları, yüksek sıcaklık ve uzun pozlar), görüntüler düzgün şekilde kaydedilmeyebilir.
- Yakın plan konu çekiminde yüksek ISO hızı ve flaş kullanırsanız, aşırı pozlanma oluşabilir.



[📷2: ISO speed settings] altında, [ISO speed range] seçeneğini kullanarak ayarlanabilir ISO aralığını L'den (ISO 50 eşdeğeri) H'ye kadar (ISO 12800 eşdeğeri) genişletebilirsiniz (s.161).

Otomatik ISO

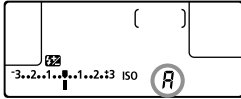

ISO hızı “**A**” (Otomatik) seçeneğine ayarlanırsa, deklanşöre yarım basıldığında ayarlanacak gerçek ISO hızı görüntülenir.

Aşağıda belirtildiği gibi, ISO hızı çekim moduna uygun olarak otomatik olarak ayarlanır.

Çekim Modu	ISO Hızı Ayarı	
	Flaş yok	Flaşlı
A ⁺	ISO 100 - ISO 3200	ISO 100 - ISO 1600
P/Tv/Av/M	ISO 100 - ISO 6400 ^{*1}	ISO 400 ^{*1*2*3}
B	ISO 400 ^{*1}	

*1: Gerçek ISO hızı aralığı [**Auto ISO range**] seçeneğindeki [**Minimum**] ve [**Maximum**] ayarlarına bağlıdır.

*2: Dolgu flaşı aşırı pozlamaya neden oluyorsa, ISO hızı minimum değer ISO 100'e kadar düşebilir (<**M**> ve <**B**> modları hariç).

*3: <**P**> modunda, harici Speedlite, yansıma flaşına ayarlanırsa ISO 400 - ISO 1600 otomatik olarak ayarlanır.

MENU Manuel Olarak Ayarlanabilen ISO Hızı Aralığı

Manuel olarak ayarlanabilir ISO hızı aralığı (minimum ve maksimum limitler) ayarı yapabilirsiniz. L (ISO 50 eşdeğeri) ile ISO 6400 aralığında minimum ve ISO 100 ile H (ISO 12800 eşdeğeri) aralığında maksimum ayarı yapabilirsiniz.

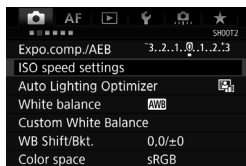

- [CAMERA 2] sekmesi altında, [ISO speed settings] seçimi yapın, sonra <SET> tuşuna basın.

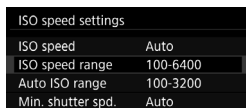

- [ISO speed settings] seçimi yapın.

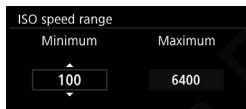

Minimum limiti ayarlayın.

- Minimum limit kutusunu seçin, sonra <SET> tuşuna basın.
- ISO hızını seçin, sonra <SET> tuşuna basın.



Maksimum limiti ayarlayın.

- Maksimum limit kutusunu seçin, sonra <SET> tuşuna basın.
- ISO hızını seçin, sonra <SET> tuşuna basın.

- 5 [OK]'i seçin.

MENU Otomatik ISO için ISO Hızı Aralığını Ayarlama

Otomatik ISO için otomatik ISO ayarı ISO 100 - ISO 6400 aralığında ayarlayabilirsiniz. ISO 100 - ISO 3200 aralığında minimum ve ISO 200 ila ISO 6400 aralığında 1 adımlık artışlarla maksimum ayarı yapabilirsiniz.

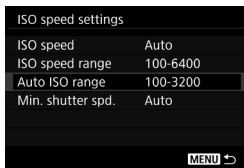
**1 [Auto ISO range] seçimi yapın.****2 Minimum limiti ayarlayın.**

- Minimum limit kutusunu seçin, sonra <SET> tuşuna basın.
- ISO hızını seçin, sonra <SET> tuşuna basın.

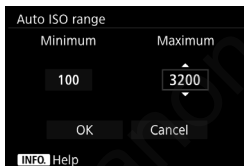
**3 Maksimum limiti ayarlayın.**

- Maksimum limit kutusunu seçin, sonra <SET> tuşuna basın.
- ISO hızını seçin, sonra <SET> tuşuna basın.

4 [OK]'i seçin.

[Minimum] ve **[Maximum]** ayarları, ISO hızı güvenli değişimin minimum ve maksimum ISO hızları uygulanır (s.405).

MENU Otomatik ISO için Minimum Enstantane Hızını Ayarlama

Minimum enstantane hızını ayarlayarak, Otomatik ISO ayarlandığında enstantane hızının otomatik olarak çok yavaşla düşmemesini sağlayabilirsiniz. Bu, hareketli konu çekimi için bir geniş açı lens veya telefoto lensi kullanırken <P> ve <Av> modlarında kullanışlıdır. Bu, makine sarsıntısını ve konu bulanıklığını önler.

ISO speed settings	
ISO speed	Auto
ISO speed range	100-6400
Auto ISO range	100-3200
Min. shutter spd.	Auto

1 [Min. shutter spd.] seçimi yapın.

Otomatik ayarlanır

Min. shutter spd.	
Auto(Standard)	
Auto	
Manual	
Slower	Faster

2 İstedığınız minimum enstantane hızını ayarlayın.

- [Auto] veya [Manual] seçimi yapın.
- [Auto] seçimi yaparsanız, <☀> kadranını çevirerek standart hızla kıyasla istediğiniz hızı, yavaş veya hızlı ayarlayın, sonra <SET> tuşuna basın.
- [Manual] seçimi yaparsanız, <☀> kadranını çevirerek enstantane hızını ayarlayın, sonra <SET> tuşuna basın.

Manuel ayarlanır

Min. shutter spd.				
Manual(1/125)				
Auto				
Manual				
1/8000	1/4000	1/2000	1/1000	1/500
1/250	1/125	1/60	1/30	1/15
1/8	1/4	0.5	1"	

- [Auto ISO range] ile ayarlanan maksimum ISO hızı limitiyle doğru poz elde edilemiyorsa, standart bir poz elde edilmesi için [Min. shutter spd.] değerinden daha düşük bir enstantane hızı ayarlanır.
- Bu işlev, flaşlı çekime ve video çekimine uygulanmaz.

[Auto: 0] ayarlandığında, minimum enstantane hızı, lens odak uzaklığının tersi olacaktır. [Slower]'dan [Fast]'e tek adımlık geçiş, tek bir enstantane hızı adımına eşittir.

📷 Resim Stilini Seçme ☆

Bir Resim Stili seçerek, fotoğraf ifadenize veya konunuza uygun görüntü özellikleri elde edebilirsiniz.

<[A+]> modunda Resim Stili otomatik olarak [📷A] (Otomatik) olarak ayarlanır.

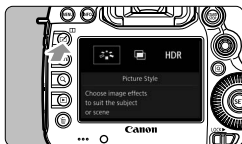

1 <[📷]> tuşuna basın.

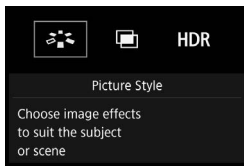

2 [📷] seçimi yapın.

▶ Resim Stili seçim ekranı görüntülenir.

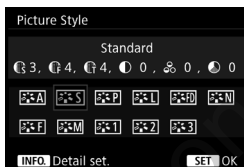

3 Bir Resim Stili seçin.

▶ Resim Stili ayarlanır ve fotoğraf makinesi çekime hazır hale gelir.

📷 Resim Stilini ayrıca [📷3: Picture Style] ile seçebilirsiniz.

Resim Stilli Karakteristikleri

Otomatik

Renk tonu sahneye uyacak şekilde otomatik olarak ayarlanır. Renkler canlı görünür; özellikle mavi gökyüzü, yeşilli ve gün batımı sahneleri.



[Auto] ile istenen renk elde edilemezse, başka bir Resim Stili kullanın.

Standart

Görüntü canlı, net ve berrak görünür. Bu, birçok sahneye uygun genel amaçlı bir Resim Stilidir.

Portre

Hoş cilt tonları için. Görüntü yumuşak görünür. Yakın plan portre için uygundur.

[Color tone] (s.168) değiştirilerek cilt tonu ayarlanabilir.

Manzara

Canlı maviler ve yeşiller için ve çok net ve berrak görüntüler için. Etkileyici manzara çekimlerinde etkilidir.

İnce Detay

Detaylı kontur ve ince konu dokusu tanımları için uygundur. Renkler bir miktar canlı olur.

Doğal

Bilgisayarla görüntü işlemek için uygundur. Doğal renkler ve makul parlaklık ve renk doygunluğuna sahip yumuşak görüntüler için.



Aslı gibi

Bilgisayarla görüntü işlemek için uygundur. 5200K renk sıcaklığında güneş altında çekilen bir konunun rengi, konunun kolorimetrik rengine göre ayarlanır. Makul parlaklık ve renk doygunluğuna sahip yumuşak görüntüler için.

Tek Renkli

Siyah ve beyaz görüntüler yaratır.

 Siyah/beyaz çekilmiş JPEG görüntülerde renkliye çevrilemez. Renkli resim çekimine geri dönmek istiyorsanız, **[Monochrome]** ayarını iptal edin.

 **[Monochrome]** ayarlandığında (s.409) vizörde  simgesini görüntüleyebilirsiniz.

Kullanıcı Tanımlı 1-3

[Portrait], **[Landscape]** gibi temel bir stili, bir Resim stili dosyasını vb. kaydedebilir ve istediğiniz gibi ayarlayabilirsiniz (s. 172). Ayarlanmamış herhangi bir Kullanıcı Tanımlı Resim Stili, **[Standard]** Resim Stili ile aynı ayarlara sahip olur.

Semboller

Resim Stili seçim ekranında [**Sharpness**], [**Contrast**] ve diğer parametrelerin [**Strength**], [**Fineness**] veya [**Threshold**] değeri simgeleri görüntülenir. Sayısal değerler, ilgili Resim Stili tarafından ayarlanan değerleri belirtir.

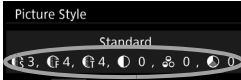

Semboller

●	Netlik	
	●	Güç
	●	İncelik
●	●	Eşik
●	Kontrast	
●	Doygunluk	
●	Renk tonu	
●	Filtre efekti (Tek Renkli)	
●	Tonlama efekti (Tek Renkli)	

● [**Sharpness**] için [**Fineness**] ve [**Threshold**] videolara uygulanmaz.

🔧 Resim Stilinin Özelleştirilmesi ☆

Resim Stillerini özelleştirebilirsiniz. Resim Stillerinin [Sharpness] ve [Contrast]'ın [Strength], [Fineness], veya [Threshold] gibi parametre ayarlarını ve diğer ayarları varsayılan ayarlardan değiştirebilirsiniz. Efektlerin etkisini görmek için deneme çekimleri yapın. [Monochrome] seçeneğini özelleştirmek için bkz. s. 171.

1 <🔧> tuşuna basın.

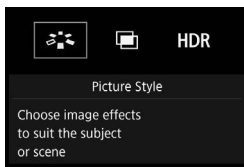

2 [🔧] seçimi yapın.

▶ Resim Stili seçim ekranı görüntülenir.

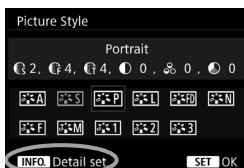

3 Bir Resim Stili seçin.

• Bir Resim Stili seçin, sonra <INFO.> tuşuna basın.



4 Bir parametre seçin.

• Ayarlanacak parametreyi (örn. [Sharpness] - [Strength]) seçin, sonra <SET> tuşuna basın.
• Ayarlar ve efektler 170. sayfada açıklanır.

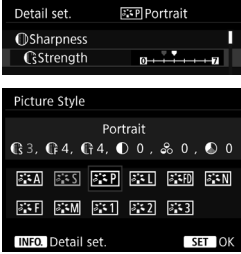

5 Parametreyi ayarlayın.

- Parametreyi istediğiniz gibi ayarlayın, sonra <SET> tuşuna basın.
- Ayarlanan parametreleri kaydetmek için <MENU> tuşuna basın. Resim Stili seçim ekranı tekrar görüntülenir.
- ▶ Varsayılan ayar dışındaki herhangi bir parametre mavi renkte gösterilir.



- 4. adımda [**Default set.**] seçilirse, ilgili Resim Stili parametresi ayarlarını varsayılan değerlerine çevirebilirsiniz.
- Değiştirdiğiniz Resim Stili ile çekim yapmak için, önce ayarlanan Resim Stilini seçin ve sonra çekin.

Parametre Ayarları ve Efektler

Netlik				
●	☰	Güç	0: Netliği az hatlar	7: Net hatlar
	☷	İncelik* ¹	1: İnce	5: Bulanıklık
	☶	Eşik* ²	1: Düşük	5: Yüksek
●	Kontrast		-4: Düşük kontrast	+4: Yüksek kontrast
☰	Doygunluk		-4: Düşük doygunluk	+4: Yüksek doygunluk
☷	Renk tonu		-4: Kırmızımsı cilt tonu	+4: Sarımsı cilt tonu

*1: Vurgulanacak konturların incelik derecesini belirtir. Rakam küçüldükçe konturlar daha ince görüntülenir.

*2: Konu ile çevreleyen alan arasındaki kontrast farkına göre konturun ne kadar vurgulanacağını ayarlar. Kontrast farkı az olduğunda küçük rakam konturu daha fazla vurgular. Ancak, küçük rakam kullanıldığında yüksek ISO hızında parazitlenme görülme olasılığı yükselir.

Tek Renkli Ayarı

[Sharpness] ve [Contrast]'ın [Strength], [Fineness] veya [Threshold] ayarları dışında [Filter effect] ve [Toning effect] ayarlarını da yapabilirsiniz.

Filtre efekti



Tek renk görüntüye eklenen bir filtre efektiyle, beyaz bulutları veya yeşil ağaçları daha fazla ön plana çıkarabilirsiniz.

Filtre	Örnek Efektler
N: Yok	Filtre efekti olmayan, normal siyah/beyaz görüntü.
Ye: Sarı	Mavi gökyüzü daha canlı, beyaz bulutlar daha berrak görünür.
Veya: Turuncu	Mavi gökyüzü kısmen daha karanlık görünür. Günbatımı daha parlak görünür.
R: Kırmızı	Mavi gökyüzü oldukça karanlık görünür. Sonbahar yaprakları daha net ve parlak görünür.
G: Yeşil	Cilt tonları ve dudaklar daha dingin görünür. Yeşil ağaç yaprakları daha net ve parlak görünür.

 [Contrast] değerinin yükseltilmesi, filtre etkisini daha çok belirginleştirir.

Tonlama efekti

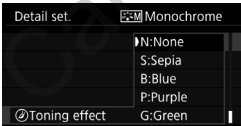

Bir tonlama efekti uygulandığında, bu renkte bir tek renk görüntü elde edilir. Bu, görüntüyü daha etkileyici hale getirir. Şunlar seçilebilir: [N:None], [S:Sepia], [B:Blue], [P:Purple] veya [G:Green].

📷 Resim Stilini Kaydetme ☆

[Portrait] veya [Landscape] gibi baz bir Resim Stili seçebilir, bunun parametrelerini istediğiniz gibi ayarlayabilir ve [User Def. 1], [User Def. 2] veya [User Def. 3] altına kaydedebilirsiniz. Netlik ve kontrast gibi parametre ayarları için farklı ayarlarla birden fazla Resim Stili yaratabilirsiniz. Ayrıca, EOS Utility (EOS yazılımı, s.521) yazılımıyla fotoğraf makinesine kaydedilmiş olan bir Resim Stilinin parametrelerini ayarlayabilirsiniz.

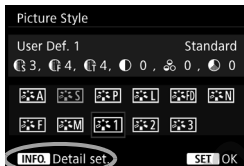
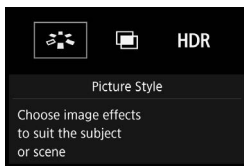

1 <📷> tuşuna basın.

2 [📷] seçimi yapın.

▶ Resim Stili seçim ekranı görüntülenir.

3 [User Def. *] seçeneğinin sağ tarafında belirtilir.

[User Def. *]'i seçin, sonra <INFO.> tuşuna basın.

4 <SET> tuşuna basın.

• [Picture Style] seçilmiş durumdayken, <SET> tuşuna basın.

5 Baz Resim Stilini seçin.

- Baz Resim Stili'ni seçin, sonra <SET> tuşuna basın.
- EOS Utility (EOS yazılımı) ile fotoğraf makinesine kaydedilmiş olan bir Resim Stili'nin parametrelerini ayarlamak için, burada Resim Stilini seçin.

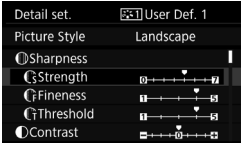

6 Bir parametre seçin.

- Ayarlanacak parametreyi (örn. [Sharpness] - [Strength]) seçin, sonra <SET> tuşuna basın.

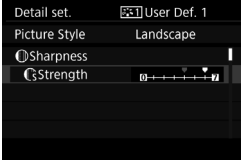

7 Parametreyi ayarlayın.

- Parametreyi istediğiniz gibi ayarlayın, sonra <SET> tuşuna basın. Ayrıntılar için bkz. "Resim Stilini Özelleştirme" (s.168).

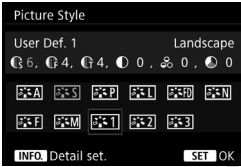

- <MENU> tuşuna basarak değiştirilmiş Resim Stilini seçin. Sonra Resim Stili seçim ekranı tekrar görüntülenir.
 - ▶ Baz Resim Stili, [User Def. *] seçeneğinin sağ tarafında belirtilir.



- Bir Resim Stili zaten [User Def. *] altına kaydedilmişse, 5. adımdaki baz Resim Stili, kayıtlı Resim Stiline ait parametre ayarlarını iptal eder. [Clear all camera settings] (s. 70) uygulanırsa, tüm [User Def. *] stilleri ve ayarları varsayılan değerlerine geri çevrilir. EOS Utility (EOS yazılımı) ile kaydedilen bir Resim Stilinin sadece değiştirilmiş parametreleri varsayılan ayarına çevrilir.



- Değiştirdiğiniz Resim Stili ile çekim yapmak için, kayıtlı [User Def. *] seçimi yapın, sonra çekin.

WB: Beyaz Ayarı ☆

Beyaz ayarı (BA), beyaz alanların beyaz görülmesini sağlar. Normalde Otomatik [AWB] (Ambiyans önceliği) veya [AWB w] (Beyaz önceliği) ayarıyla, doğru beyaz ayarı elde edilir. Otomatik ayarı ile doğal görünümlü renkler elde edilmezse, ışık kaynağına uygun beyaz ayarını seçebilir veya beyaz bir nesne çekimiyle manuel olarak kendiniz ayarlayabilirsiniz. [AWB] (Ambiyans önceliği) modunda <A+> otomatik olarak ayarlanır.

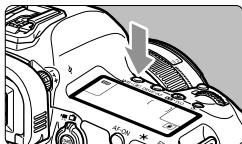

1 <WB+> tuşuna basın. (6)

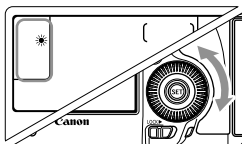

2 Bir beyaz ayarı seçin.

- LCD panelden veya vizörden bakarken <WB> kadranını çevirin.

(Yakl.)

Ekran	Modu	Renk Sıcaklığı (K: Kelvin)
[AWB]	Otomatik (Ambiyans önceliği, s.175)	3000-7000
[AWB w]	Otomatik (Beyaz önceliği, s.175)	
☀	Gün ışığı	5200
🏠	Gölgeli	7000
☁	Bulutlu, alacakaranlık, günbatımı	6000
⚡	Tungsten ışığı	3200
💡	Beyaz floresan ışığı	4000
⚡	Flaşlı	Otomatik ayarlanır*
📷	Özel (s.176)	2000-10000
[K]	Renk sıcaklığı (s.178)	2500-10000

* Renk sıcaklığı aktarma özelliği olan Speedlite flaşlarla kullanılabilir. Diğer durumda, yaklaşık 6000 K olarak ayarlanır.

📷 Bu ayarı [2: White balance] ile de yapabilirsiniz.

Beyaz Ayarı

İnsan gözü, aydınlatma tipinden bağımsız olarak beyaz nesnelere beyaz görür. Dijital fotoğraf makinesiyle renk düzeltme bazının beyaz ayarı, aydınlatmanın renk sıcaklığına göre belirlenir ve sonra beyaz alanların beyaz görünmesi için renk yazılım ile ayarlanır. Bu işlemlerle, doğal renk gölgeleri olan fotoğraflar çekilebilir.

AWB Otomatik Beyaz Ayarı

Standart [AWB] (Ambiyans önceliği) ile tungsten ışıklı sahne çekerken görüntünün renk sıcaklığı dağılımının yoğunluğunu artırabilirsiniz. [AWB w] (Beyaz önceliği) seçimi yaparsanız, görüntünün renk sıcaklığı dağılımının yoğunluğunu azaltabilirsiniz. Eski EOS fotoğraf makinesi modellerindeki Otomatik beyaz ayarıyla eşleştirmek istiyorsanız [AWB] (Ambiyans önceliği) seçimi yapın.

[White balance] seçimi yapın.

- [] 2] sekmesi altında, [White balance] seçimi yapın, sonra <[SET]> tuşuna basın.

<[AWB]> seçimi yapın.

- <[AWB]> seçimi yapın, sonra <[INFO.]> tuşuna basın.

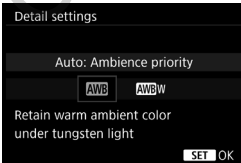
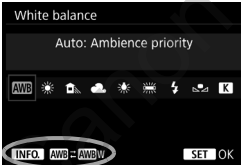

İstediğiniz öğeyi seçin.

- [Auto: Ambience priority] veya [Auto: White priority]'yi seçin, sonra <[SET]> tuşuna basın.

[AWB] : Otomatik: Ambiyans önceliği

[AWB w]: Otomatik: Beyaz önceliği

! [AWB w] (Beyaz önceliği) Ayarı Önlemleri

- Konudaki kırmızımsı renk dağılımı soluklaşabilir.
- Ekranda birden fazla ışık kaynağı yer aldığındaki, resimdeki kırmızımsı renk dağılımı azaltılamayabilir.
- Flaş kullanılırken, renk tonu [AWB] (Ambiyans önceliği) ile aynı olur.

📷 Özel Beyaz Ayarı

Özel beyaz ayarı, daha net sonuçlar elde etmek için belirli bir ışık kaynağı için beyaz ayarının manuel olarak ayarlanmasını sağlar. Bu prosedürü, kullanılacak gerçek ışık kaynağı altında yapın.

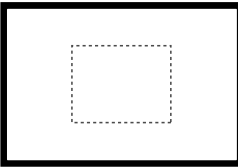

1 Beyaz bir nesneyi fotoğraflayın.

- Vizörden bakın ve noktalı satır kurusunun tamamını (şekilde gösterilir) düz ve beyaz bir nesneyle doldurun.
- Manuel olarak odaklanın ve beyaz nesne için ayarlanan standart pozla çekim yapın.
- Herhangi bir beyaz ayarını kullanabilirsiniz.

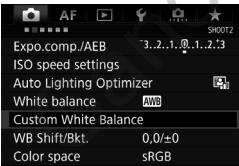

2 [Custom White Balance] seçimi yapın.

- [📷2] sekmesi altında, [Custom White Balance]'ı seçin, sonra <SET> tuşuna basın.
- ▶ Özel beyaz ayarı seçim ekranı görüntülenir.



3 Beyaz ayarı verisini alın.

- <⊙> kadranını çevirerek 1. adımda çektiğiniz resmi seçin, sonra <SET> tuşuna basın.
- ▶ Görüntülenen iletişim ekranında, [OK]'i seçince veri alınır.
- <MENU> tuşuna basarak menüden çıkın.

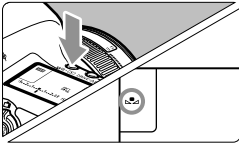

4 <WB·☉> tuşuna basın. (⊙6)

5 Özel beyaz ayarını seçin.

- LCD panele bakın ve <⊙> kadranını çevirerek <☉> seçimi yapın.



- 1. adımda elde edilen poz, standart pozdan çok farklı oluyorsa, doğru beyaz ayarı elde etmek mümkün olmayabilir.
- 3. adımda, aşağıdaki görüntüler seçilemez: Resim Stili [Monochrome] ayarındayken çekilen resimler, çoklu pozlamalı ve başka bir fotoğraf makinesiyle çekilmiş resimler.



- Beyaz bir nesne yerine, bir gri kart veya %18 gri reflektör (piyasada mevcuttur) ile daha net bir beyaz ayarı elde edilebilir.
- EOS yazılımıyla kaydedilen kişisel beyaz ayarı, <☉> altına kaydedilir. 3. adım uygulanırsa, kayıtlı kişisel beyaz ayarı verisi silinir.

K Renk Sıcaklığı Ayarı

Beyaz ayarının renk sıcaklığı değerini ayarlayabilirsiniz. Bu, ileri düzeyde kullanıcılar içindir.

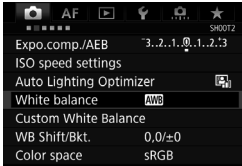

1 [White balance] seçimi yapın.

- [📷2] sekmesi altında, [White balance] seçimi yapın, sonra <SET> tuşuna basın.

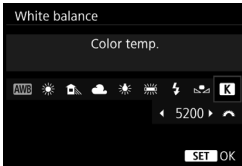

2 Renk sıcaklığını ayarlayın.

- [K] seçimi yapın.
- <🔧> kadranını çevirerek renk sıcaklığını ayarlayın, sonra <SET> tuşuna basın.
- Renk sıcaklığı, 100 K'lık artışlarla yaklaşık 2500 K ila 10000 K aralığında ayarlanabilir.

- Yapay bir ışıklandırma kaynağı için renk sıcaklığı ayarı yapılırken, gerekiyorsa beyaz ayarı düzeltisi (macenta veya yeşil) uygulayın.
- Piyasadan temin edilen bir renk sıcaklığı ölçeriyle alınan okumaya [K] ayarı yapmak istiyorsanız, deneme çekimleri yapın ve renk sıcaklığı ölçerin okuması ile fotoğraf makinesinin renk sıcaklığı okuması arasındaki farkı telafi etmek için ayar yapın.

WB Beyaz Ayar Düzeltisi ☆

Ayarlanan beyaz ayarını düzeltebilirsiniz. Bu ayarın yapılması, piyasadan temin edebileceğiniz bir renk sıcaklığı dönüştürme filtresi veya renk telafi filtresinin kullanılmasıyla aynı etkiyi oluşturur. Her bir renk, bir ila dokuz seviye arasında düzeltilerilir.

Bu işlev, renk sıcaklığı dönüştürmeyi veya renk telafisi filtrelerini kullanmayı bilen ileri düzeydeki kullanıcılar içindir.

Beyaz Ayarı Düzeltisi

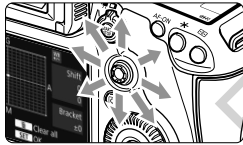
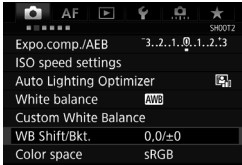

Örnek ayar: A2, G1

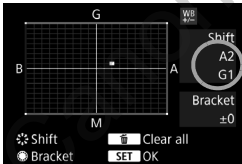

1 [WB Shift/Bkt.] seçimi yapın.

- [WB Shift/Bkt.] sekmesi altında, [WB Shift/Bkt.] seçimi yapın, sonra <SET> tuşuna basın.

2 Beyaz ayarı düzeltisini ayarlayın.

- "■" işaretini uygun konuma getirmek için <WB> tuşunu kullanın.
- B, mavi; A, kehribar; M, macenta ve G, yeşildir. Görüntüleri renk dengesi, hareket yönündeki renge doğru ayarlanır.
- Ekranın sağında, "Shift" ibaresi yönü ve düzelti miktarını belirtir.
- <WB> tuşuna basıldığında, [WB Shift/Bkt.] ayarları iptal edilir.
- <SET> tuşuna basarak ayardan çıkın.



- Beyaz ayarı düzeltme sırasında LCD panelde <WB> görüntülenir.
- Beyaz ayarı düzeltmesi ayarlandığında (s.409) vizörde <WB> simgesini görüntüleyebilirsiniz.
- Mavi/kehribar düzeltisinin bir seviyesi, renk sıcaklığı dönüştürme filtresinin yaklaşık 5 mired'ine eşittir. (Mired: Bir renk sıcaklığı dönüştürme filtresinin yoğunluğunu gösteren ölçüm birimidir.)

Beyaz Ayarı Otomatik Braketleme

Sadece tek çekimde, farklı renk tonlarına sahip görüntü eşzamanlı olarak kaydedilebilir. Geçerli beyaz ayarının renk sıcaklığı baz alınarak, görüntü mavi/kehribar veya macenta/yeşil temelinde braketlenir. Buna beyaz ayarı braketleme (WB-BKT) denir. Beyaz ayarı braketleme, tekli artışlarla ± 3 seviyeye kadar yapılabilir.

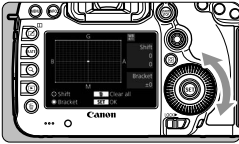

± 3 seviyede B/A sapması

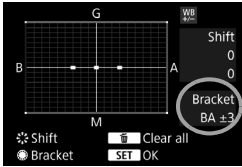



Beyaz ayarı braketleme miktarını ayarlayın.

- "Beyaz Ayarı Düzeltisi" için 2. adımda,  kadranı çevrildiğinde, ekrandaki "■" işareti "■■■" (3 nokta) ile değişir.

Kadran sağa çevrildiğinde, B/A braketlemesi ayarlanır ve sola çevrildiğinde M/G braketlemesi ayarlanır.

Sağ üstte, "**Bracket**" ibaresi braketlemesi yönünü ve düzelti miktarını belirtir.

-  tuşuna basıldığında, [**WB Shift/Bkt.**] ayarları iptal edilir.
-  tuşuna basarak ayardan çıkın.

Braketleme Sekansı

Görüntü şu sırayla braketlenir: 1. Standart beyaz dengesi, 2. Mavi (B) sapma ve 3. Kehribar (A) sapma veya 1. Standart beyaz dengesi, 2. Macenta (M) sapma ve 3. Yeşil (G) sapma.



- BA braketleme sırasında sürekli çekimde maksimum patlama sayısı düşer.
- Tek çekimde üç görüntü kaydedileceği için, kartın çekimi kaydetmesi daha uzun sürebilir.



- Beyaz ayarı braketleme ile birlikte beyaz ayarı düzeltisi ve AEB ayarı da yapılabilir. Beyaz ayarı braketleme ile birlikte AEB ayarı yapılırsa, tek bir çekimde toplam dokuz görüntü kaydedilir.
- Beyaz ayarı braketleme ayarlandığında, beyaz ayarı simgesi yanıp söner.
- Beyaz ayarı braketleme için (s. 404) çekim sayısını değiştirebilirsiniz.
- “**Bkt.**” braketleme demektir.

MENU Parlaklık ve Kontrastı Otomatik Düzeltme ☆

Görüntü karanlık çıkarsa veya kontrast düşük olursa, parlaklık ve kontrast otomatik olarak düzeltilir. Bu işleve Otomatik Işık İyileştirici denir. Varsayılan ayar, **[Standard]** ayarıdır. JPEG görüntülerde, görüntü çekildiğinde düzeltilir.

[Standard], <A+> modunda otomatik olarak ayarlanır.

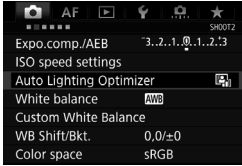

1 [Auto Lighting Optimizer]'i seçin.

- [A2] sekmesi altında, **[Auto Lighting Optimizer]**'i seçin, sonra <SET> tuşuna basın.

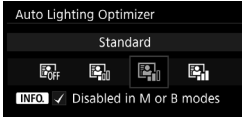

2 Ayarı seçin.

- İsteddiğiniz ayarı seçin, sonra <SET> tuşuna basın.

3 Resmi çekin.

Görüntü gerekli parlaklık ve kontrast düzeltileri yapılarak kaydedilir.

- Çekim koşullarına bağlı olarak, parazitlenme olabilir.
- Otomatik Işık İyileştirici çok güçlü ve görüntü çok parlaksa, **[Low]** veya **[Disable]** ayarı yapın.
- **[Disable]** dışında bir ayar yapılır ve pozu koyulaştırmak için poz telifisi, flaş pozu kullanılırsa, görüntü buna rağmen parlak çıkabilir. Daha koyu bir poz elde etmek için bu işlevi önce **[Disable]** seçeneğine getirin.
- **[A3: Highlight tone priority]** seçeneği **[Enable]** olarak ayarlanırsa, Otomatik Işık İyileştirici otomatik olarak **[Disable]** olarak ayarlanır.

- 2. adımda <INFO.> tuşuna basıp **[Disabled in M or B modes]** ayarındaki <✓> işareti kaldırılırsa, <M> ve modlarında **[Auto Lighting Optimizer]** ayarı yapılabilir.

MENU Parazit Azaltma Ayarı ☆

Yüksek ISO Parazit Azaltma (PA) Ayarları

Bu işlev görüntüdeki paraziti azaltır. Tüm ISO hızlarında parazit azaltma uygulanırsa bile, özellikle yüksek ISO hızında etkilidir. Düşük ISO hızlarında resmin karanlık kısımlarındaki (gölgeli yerler) parazit daha da azaltılır.

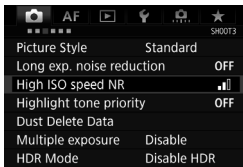

1 [High ISO speed NR] seçimi yapın.

- [**3**] sekmesi altında, [**High ISO speed NR**] seçimi yapın, sonra <  > tuşuna basın.

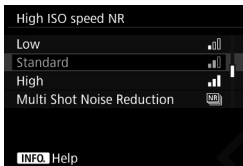

2 Seviyeyi ayarlayın.

- İsteddiğiniz parazit seviyesini seçin, sonra <  > tuşuna basın.

• : Çoklu Çekimde Parazit Azaltma

Bu, [**High**]'dan daha yüksek görüntü kalitesiyle parazit azaltma yapar. Tek tek çekimde, peş peşe dört çekim yapılır ve bunlar otomatik olarak hizalanarak tek bir JPEG resminde birleştirilir. Görüntü kaydı kalitesi RAW veya RAW+JPEG olarak ayarlanırsa, [**Multi Shot Noise Reduction**] ayarı yapamazsınız.

3 Resmi çekin.

- Resim parazit azaltma uygulanarak kaydedilir.



Çoklu Çekimde Parazit Azaltma ayarlanırsa, vizörde <  > simgesini görüntüleyebilirsiniz (s.409).

Çoklu Çekimde Parazit Azaltma Ayarıyla İlgili Önlemler

- Fotoğraf makinesi sarsıntısı nedeniyle görüntülerde büyük kaymalar varsa parazit azaltma seviyesi çok düşük olabilir.
- Fotoğraf makinesini elde tutarak çekim yapıyorsanız, makine sarsıntısını önlemek için makineyi sağlam tutun. Bir tripod kullanmanız önerilir.
- Bir hareketli konu çekimi yaparsanız, hareketli konu arkada iz bırakabilir.
- Görüntü hizalama tekrarlayan desenleri (kareli, çizgili vb.) bulunan veya düz, tek renk tonlu görüntülerde bu işlev düzgün bir şekilde çalışmayabilir.
- Peş peşe dört çekim yapılırken konu parlaklığında değişiklik olursa, görüntüde düzensiz pozlama görülebilir.
- Çekimden sonra parazit azaltma ve görüntü birleştirme için bir görüntünün karta kaydedilmesi zaman alabilir. Resimlerin işlemde geçirilmesi sırasında vizörde ve LCD panelde "buSY" mesajı görüntülenir ve işlemde geçirme tamamlanana kadar yeni resim çekemezsiniz.
- AEB ve WB braketleme kullanamazsınız.
- [📷3: Long exp. noise reduction], [📷3: Multiple exposure], [📷3: HDR Mode], AEB veya WB braketleme ayarlandığında, [Multi Shot Noise Reduction] ayarlanamaz.
- Bulb pozlar ve video çekim için [Multi Shot Noise Reduction] ayarlanamaz.
- Flaşlı çekim yapılamaz. EOS uyumlu harici Speedlite'in AF yardımcı ışığı [AF3: AF-assist beam firing] ayarına göre yanar.
- Aşağıdaki işlemlerin herhangi biri yapıldığında ayar otomatik olarak [Standard] olarak değişir: Güç düğmesini <OFF> olarak ayarlama, pili değiştirme, kartı değiştirme, <A+> veya çekim modunu seçme, RAW veya RAW+JPEG görüntü kaydı kalitesini kullanma veya video çekime geçme.

Uzun Poz Parazit Azaltma

1 sn. veya daha uzun görüntüleme parazit azaltma uygulanabilir.

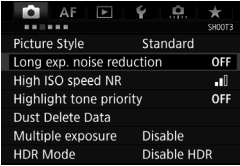

1 [Long exp. noise reduction] seçimi yapın.

- [CAMERA] sekmesi altında, [Long exp. noise reduction] seçimi yapın, sonra <SET> tuşuna basın.

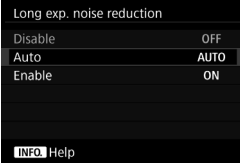

2 İstediğiniz ayarı yapın.

- İstediğiniz ayarı seçin, sonra <SET> tuşuna basın.

• Otomatik

1 sn veya daha uzun pozlarda, tipik uzun pozlama paraziti tespit edilirse, otomatik olarak parazit azaltma uygulanır. Birçok durumda [Auto] ayarı etkindir.

• Devreye sokma

1 sn. veya daha uzun tüm pozlara parazit azaltma uygulanır. [Enable] ayarı, [Auto] ayar ile giderilemeyen paraziti gidermekte başarılı olabilir.

3 Resmi çekin.

- Resim parazit azaltma uygulanarak kaydedilir.

- [Auto] ve [Enable] seçenekleriyle, resim çekildikten sonra, parazit azaltma için geçer süre pozlama kadar olabilir. Parazit azaltma sırasında, vizördeki maksimum patlama göstergesi "1" veya üzerinde bir değeri gösterdiği müddetçe çekim yapılabilir.
- ISO 1600 veya daha yüksek hızlarda çekilen görüntüler [Enable] ayarında, [Disable] veya [Auto] ayarlarına kıyasla daha grenli görünür.
- [Enable] seçeneğinde, Canlı Görünüm resmi görüntülenirken bir uzun poz çekilirse, parazit azaltma sırasında "BUSY" görüntülenir. Parazit azaltma işlemi tamamlanana kadar Canlı Görünüm resmi görüntülenmez. (Başka bir resim çekemezsiniz.)

MENU Vurgulu Ton Önceliği ☆

Aşırı pozlanmış kırılan vurgulamaları azaltabilirsiniz.

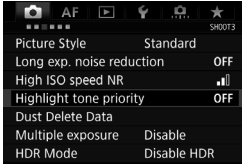

1 [Highlight tone priority] seçimi yapın.

- [CAMERA] sekmesi altında [Highlight tone priority] seçimi yapın, sonra <SET> tuşuna basın.

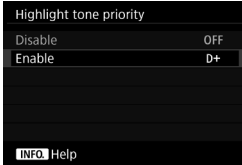

2 [Enable] seçimi yapın.

- Vurgulama ayrıntıları iyileştirilir. Dinamik aralık standart %18'lik griden parlak vurgulamalara genişletilir. Griler ile vurgulamalar arasındaki renk geçişi pürüzsüzleşir.

3 Resmi çekin.

- Resim vurgulama tonu önceliği uygulanarak kaydedilir.



[Enable] olarak ayarlandığında, parazitlenme biraz artabilir.



[Enable] ayarında, ayarlanabilir ISO hızı aralığı ISO 200 - ISO 6400 olur. Ayrıca, vurgulu ton önceliği etkinleştirildiğinde vizörde ve LCD panelde <D+> simgesi görüntülenir.

MENU Lens Periferi Aydınlatması ve Kromatik Bozulma Düzeltisi

Periferik aydınlatmanın bozulması, lens karakteristikleri nedeniyle resim kenarlarını karanlık görülmesine neden olan bir olgudur. Görüntü kontüründeki renk dağılımı kromatik bozulma olarak adlandırılır. Bu lens bozulması ve ışık düşmesi düzeltilebilir. Varsayılan olarak, Periferi Aydınlatması ve Kromatik Bozulma Düzeltisi **[Enable]** olarak ayarlanır.

[Cannot correct - no data] mesajı görüntüleniyorsa, bir sonraki sayfadaki "Lens Düzelti Verisi" konusuna bakın.

Periferik Aydınlatma Düzeltisi

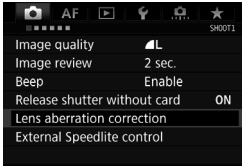

1 [Lens aberration correction] seçimi yapın.

- [📷1] sekmesi altında **[Lens aberration correction]** seçimi yapın, sonra <SET> tuşuna basın.

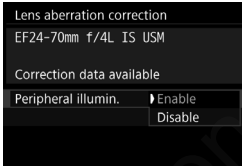

2 Ayarı seçin.

- Takılı olan lens için **[Correction data available]** mesajının görüntülediğinden emin olun.
- **[Peripheral illumin.]** seçimi yapın, sonra <SET> tuşuna basın.
- **[Enable]**'i seçin, sonra <SET> tuşuna basın.

3 Resmi çekin.

- Görüntü düzeltilmiş periferi aydınlatması ile kaydedilir.

⚠ Çekim koşullarına bağlı olarak, görüntü periferisinde parazitlenme olabilir.

- Uygulanan düzelti miktarı, Digital Photo Professional (EOS yazılımı, s. 521) ile ayarlanabilen maksimum düzelti miktarından daha az olur.
- ISO hızı yükseldikçe düzelti verisi miktarı azalır.

Kromatik Bozulma Düzeltisi

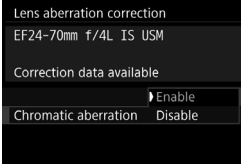

1 Ayarı seçin.

- Takılı olan lens için [**Correction data available**] mesajının görüntülendiğinden emin olun.
- [**Chromatic aberration**] seçimi yapın, sonra <SET> tuşuna basın.
- [**Enable**]'ı seçin, sonra <SET> tuşuna basın.

2 Resmi çekin.

- Görüntü kromatik bozulması düzeltilerek kaydedilir.

Lens Düzelti Verisi

Fotoğraf makinesinde yaklaşık 30 lense özgü lens periferik aydınlatma düzeltme ve kromatik bozulma düzeltmesi verisi bulunmaktadır.

[**Enable**] seçimi yaparsanız, fotoğraf makinesinde düzeltme verisi kayıtlı olan tüm lensler için periferi aydınlatması düzeltmesi ve kromatik bozulma düzeltmesi otomatik olarak uygulanır.

EOS Yardımcı Programı (EOS yazılımı) ile fotoğraf makinesinden hangi lenslerin düzelti verilerinin bulunduğunu kontrol edebilirsiniz. Kaydı bulunmayan lensle için düzelti verisi kaydı da yapabilirsiniz.

Düzeltilme verisine sahip olan lensler için, makineye düzeltme verisi kaydı yapmak gerekmez.

Lens Düzeltme Önlemleri

- Periferik aydınlatma düzeltmesi ve kromatik bozulma düzeltmesi daha önce çekilmiş olan JPEG resimlere uygulanamaz.
- Canon marka olmayan bir lens kullanılırken, ekranda **[Correction data available]** mesajı görüntülense bile düzelti seçeneğini **[Disable]** olarak ayarlamanız önerilir.
- Canlı Görünüm çekimi sırasında büyütülmüş gösterim kullanırsanız, resme periferi aydınlatması düzeltmesi ve kromatik bozulma düzeltmesi yansıtılmaz.
- Kullanılan lenste mesafe bilgileri bulunmuyorsa düzeltme miktarı daha az olur.

Lens Düzeltme Notları

- Düzeltme efekti pek belirgin değilse, resmi büyütüp tekrar kontrol edin.
- Bir Genişletici veya Doğal Boyutlu Dönüştürücü takıldığında bile uygulanabilir.

MENU Titreme Azaltma ☆

Floresan ışığı gibi bir ışık kaynağı altında yüksek enstantane hızlıla çekim yapıyorsanız, ışık kaynağındaki dengesizlikler titremeye neden olabilir ve görüntü dikeyde dengesiz pozlanır. Bu koşullar altında sürekli çekim kullanılırsa, görüntü genelinde dengesiz pozlama veya renk görülebilir.

Titreme önlemeli çekimde, makine ışık kaynağındaki titremelerin frekansını tespit eder ve fotoğrafı, titremenin poz veya renk üzerinde en az etkili olduğu zaman çeker.

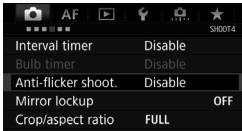

1 [Anti-flicker shoot.]'u seçin.

- [📷4] sekmesi altında, [Anti-flicker shoot.]'u seçin, sonra <SET> tuşuna basın.

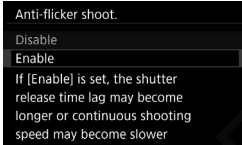

2 [Enable] seçimi yapın.

3 Resmi çekin.

Resim titremeden kaynaklanan poz ve renk titremesine karşı daha dengeli çekilir.



- [Enable] ayarlandığı ve titreyen bir ışık kaynağı altında çekim yapıldığı zaman, deklanşör serbest bırakma süresi gecikmesi uzun olabilir. Ayrıca, sürekli çekim hızı biraz düşer ve çekim aralığı düzensizleşir.
- Bu işlemler Canlı Görünüm çekimi ve video çekiminde kullanılamaz.
- <P> veya <Av> modunda, sürekli çekim sırasında enstantane hızı değişir ve aynı sahneyi farklı enstantane hızlarında birden fazla kez çekerseniz, renk tonu tutarsız olabilir. Tutarsız renk tonlarını önlemek için, sabit enstantane hızında <Tv> veya <M> modunu kullanın.
- [Anti-flicker shoot.] seçeneği [Enable] ayarındayken çekilen görüntülerin renk tonu, [Disable] ayarıyla çekilenlerden farklı olur.
- 100 Hz veya 120 Hz dışındaki frekans titremeleri tespit edilemez. Ayrıca, sürekli çekimde ışık titreme frekansında değişiklikler olursa, titreme etkileri azaltılamaz.

- Karanlık bir fon önünde yapılan çekimlerde veya görüntüde parlak alanlar bulunduğunda titreme tespit edilemeyebilir.
- Bazı özel ışıklandırma tipleri altında < **Flicker!** > is görüntülense bile makine titreme efektlerini azaltamayabilir.
- Işık kaynağına bağlı olarak titreme düzgün şekilde tespit edilemeyebilir.
- Bir çekim oluştururken bir an < **Flicker!** > simgesi görünebilir ve kaybolabilir.
- Işık kaynaklarına veya çekim koşullarına bağlı olarak, bu işlev kullanılsa bile beklenen sonuç elde edilemeyebilir.

- Deneme çekimi yapmanız önerilir.
- Vizörde < **Flicker!** > görüntülenmiyorsa, [**Show/hide in viewfinder**] (s.77) içinde [**Flicker detection**]'ı işaretleyin. Makine çekim sırasında titreme efektlerini azaltıyorsa < **Flicker!** > simgesi yanar. Titreme yapmayan bir ışık kaynağı altında çekim yapılırsa veya titreme tespit edilemezse < **Flicker!** > görüntülenmez.
- [**Flicker detection**] işaretlendiğinde ve [**4: Anti-flicker shoot.**] seçeneği [**Disable**]'a getirildiğinde, titreyen ışık kaynağı altında çekim yapılması, vizörde uyarı olarak < **Flicker!** > simgesinin yanıp sönmesine neden olur. Çekimden önce [**Enable**] ayarı yapılması önerilir.
- < **A+** > modunda, titreyen ışık efektleri çekim sırasında azaltılır ancak < **Flicker!** > görüntülenmez.
- Titreme önemeli çekim flaşla da kullanılabilir. Ancak kablosuz flaşlı çekimde istenen sonuç elde edilemeyebilir.

MENU Renk Alanı Ayarı ☆

Yeniden üretilebilir renk aralığına, "renk alanı" denir. Bu fotoğraf makinesiyle, çekilen görüntülerin renk alanını sRGB veya Adobe RGB olarak ayarlayabilirsiniz. Normal çekimde sRGB kullanmanız önerilir. <A+> modunda renk alanı otomatik olarak [sRGB] olarak ayarlanır.

1 [Color space]'i seçin.

- [C2] sekmesi altında, [Color space]'i seçin, sonra <SET> tuşuna basın.

2 Renk alanını ayarlayın.

- [sRGB] veya [Adobe RGB] seçimi yapın, sonra <SET> tuşuna basın.

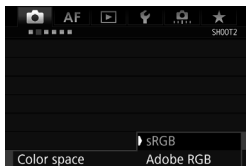

Adobe RGB

Bu renk alanı aslen ticari baskılar ve diğer endüstriyel kullanım seçenekleri içindir. Görüntü işleme, Adobe RGB ve Design rule for Camera File System 2.0 (Exif 2.21 veya üstü) hakkında bilgili değilseniz, bu ayarı kullanmanız önerilmez. Görüntü bir sRGB bilgisayar ortamında ve Design rule for Camera File System 2.0 (Exif 2.21 veya üstü) ile uyumlu olmayan yazıcılarda çok donuk görünür. Bu durumda, görüntüde bilgisayar yazılımı kullanılarak üretim sonrası işleme yapmak gerekir.



- Fotoğraf Adobe RGB renk alanıyla çekilmemişse, dosya adındaki ilk karakter bir alt tire “_” olacaktır.
- ICC profili eklenmez.

MENU Klasör Oluşturma ve Seçme

Çekmiş olduğunuz görüntülerin kaydedileceği klasörü istediğiniz gibi oluşturabilir veya seçebilirsiniz.

Çekilen görüntülerin kaydı için otomatik olarak bir klasör oluşturulduğu için bu operasyon isteğe bağlıdır.

Klasör Oluşturma

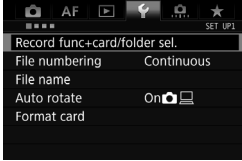

1 [Record func+card/folder sel.] seçimi yapın.

- [1] sekmesi altında, [Record func+card/folder sel.] seçimi yapın, sonra <SET> tuşuna basın.

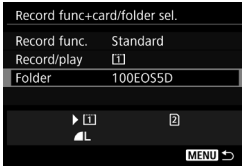

2 [Folder] seçimi yapın.



3 [Create folder]'i seçin.

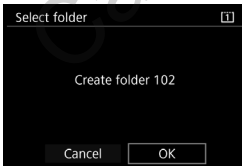

4 [OK]'i seçin.

- ▶ Klasör numarası bir sayı arttırılmış yeni bir klasör oluşturulur.

Bir Klasör Seçme

En düşük dosya numarası

Klasördeki görüntü sayısı

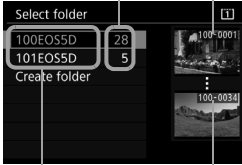

Klasör adı

En yüksek dosya numarası

- Klasör seçim ekranında bir klasör seçin, sonra <SET> tuşuna basın.
- ▶ Çekilen görüntülerin kaydedileceği klasör seçilir.
- Bundan sonra çekilecek görüntüler seçilen klasöre kaydedilir.



Klasörler

"100EOS5D" örneğinde olduğu gibi, klasör adı üç haneli bir rakamla (klasör adı) başlar ve beş alfa sayısal karakterle devam eder. Bir klasörde en fazla 9999 görüntü olabilir (dosya numarası 0001 - 9999). Bir klasör dolduğunda, otomatik olarak klasör numarası bir artırılmış yeni bir klasör oluşturulur. Ayrıca, manuel sıfırlama işlemi (s. 200) uygulandığında, otomatik olarak yeni bir klasör oluşturulur. 100 ile 999 arasında numaralandırılmış klasörler oluşturulabilir.

Bilgisayarda Klasör Oluşturma

Ekranda kart açık durumdayken, "DCIM" adlı yeni bir klasör oluşturun. DCIM klasörünü açın ve görüntü kaydı ve düzenlemesi için gereken sayıda klasör oluşturun. Klasör adı "100ABC_D" formatında olmalıdır. İlk üç basamak 100 ile 999 arasındaki klasör numarasıdır. Son beş karakter ise A ile Z arasında büyük/küçük harf, nümerik değer ve alt tire "_" kombinasyonu olabilir. Boşluk kullanılamaz. Ayrıca, iki klasör adının, adında yer alan diğer beş karakter farklı bile olsa, aynı üç basamaklı klasör adını paylaşamayacağını not edin (örneğin, "100ABC_D" ve "100W_XYZ").

MENU Dosya Adını Deęiřtirme

Dosya adı, dört alfa nümerik karakterden ve ardından gelen dört basamaklı (Örnek) **BE3B0001.JPG** görüntü sayısından (s.199) ve bir uzantıdan oluşur. İlk dört alfanümerik karakter fabrika ayarlıdır ve fotoğraf makinesine özgüdür. Ancak, bunları deęiřtirebilirsiniz. “Kullanıcı ayarı1” ile dört karakteristięi istedięiniz gibi deęiřtirip kaydedebilirsiniz. “Kullanıcı ayarı2” ile, üç karakter kaydı yapmışsanız, görüntü boyutunu göstermek amacıyla soldan dördüncü karakter otomatik olarak eklenir.

Dosya Adını Kaydetme veya Deęiřtirme

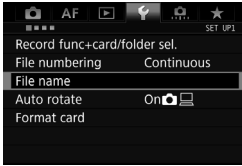

1 [File name] seçimi yapın.

- [F1] sekmesi altında, [File name] seçimi yapın, sonra <SET> tuşuna basın.

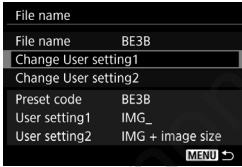

2 [Change User setting]’i seçin.



3 Herhangi bir alfa nümerik karakter girin.

- Kullanıcı ayarı1 için dört karakter girin. Kullanıcı ayarı2 için üç karakter girin.
- Gereksiz karakterleri silmek için <trash> tuşuna basın.
- <Q> tuşuna basın. Metin paleti bir renk çerçevesiyle vurgulanır ve metin giriři yapılabilir.



- <⊙> kadranı veya <⊕> ile ⊠ öğesini taşıyın ve istediğiniz karakteri seçin. Sonra <SET> tuşuna basarak girin.

4 Ayardan çıkın.

- Doğru karakter sayısını girdikten sonra <MENU> tuşuna basın, sonra [OK]'i seçin.
- ▶ Kayıtlı dosya adı kaydedilir.

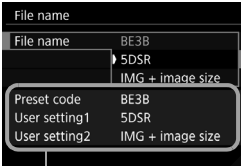

Ayarlar

5 Kayıtlı dosya adını seçin.

- [File name]'i seçin, sonra <SET> tuşuna basın.
- Kayıtlı dosya adını seçin, sonra <SET> tuşuna basın.
- Kullanıcı ayarı2 kaydedilirse, "**** (kayıtlı 3 karakter) + görüntü boyutu" seçimi yapın.

İlk karakter bir alt tire “_” olamaz.



Kullanıcı ayarız

Kullanıcı ayarız ile “*** + görüntü boyutu” seçimi yaptığınızda ve resim çektiğinizde, görüntü kaydı kalitesi karakteri, dosya adının soldan dördüncü karakteri olarak otomatik olarak eklenir. Görüntü kaydı kalitesi karakterlerinin anlamı şu şekildedir:

“***L” = L / L / RAW

“***M” = M1 / M1 / M RAW

“***N” = M2 / M2

“***S” = S1 / S1 / S RAW

“***T” = S2

“***U” = S3

Görüntü bir bilgisayara aktarıldığında, otomatik olarak eklenen dördüncü karakter de dahil edilir. Görüntüyü açmanıza gerek kalmadan görüntü boyutunu görebilirsiniz. RAW veya JPEG görüntüler de uzantılarla ayrıştırılabilir.



- JPEG görüntülerin dosya uzantısı “.JPG”, RAW görüntülerin “.CR2” ve videoların ise “.MOV” uzantısıdır.
- Kullanıcı ayarız ile bir video çekerken, dosya adının dördüncü karakteri bir alt tire “_” olacaktır.

MENU Dosya Numaralandırma Yöntemleri

Dört basamaklı dosya numarası tıpkı bir film rulosundaki kare numarası gibidir. (Örnek) **BE3B0001.JPG**

Çekilen görüntülere, aynı klasör içinde

0001 ile 9999 arasında ardışık ilerleyen bir dosya numarası atanır.

Dosya numarası tayin yöntemini değiştirebilirsiniz.

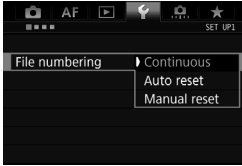

1 [File numbering] seçimi yapın.

- [**1**] sekmesi altında [**File numbering**]’i seçin, sonra <SET> tuşuna basın.

2 Dosya numaralandırma yöntemini seçin.

- İstedığınız ayarı seçin, sonra <SET> tuşuna basın.

Kesintisiz

Yeni bir kart takılrsa veya yeni bir klasör oluşturulsa bile, dosya numaralandırması kaldığı yerden devam eder.

Kartı değiştirdiyseniz, yeni klasör oluşturursanız veya hedef karta geçerseniz bile (örn. ① → ②), kayıtlı görüntülerin dosya numaralandırması 9999’e kadar sırayla devam eder. Bu, birçok kartta veya klasörde 0001 ile 9999 aralığında numaralandırılmış görüntülerinizi, bilgisayarınızda tek bir klasörde toplamak istediğinizde kullanışlıdır. Değiştirdiğiniz kartta veya mevcut klasörde öncesinde kaydedilmiş görüntüler varsa, yeni görüntülerin dosya numaralandırması kartta veya klasörde bulunan dosya numaralandırmasından itibaren devam edebilir. Ardışık dosya numaralandırması kullanmak istiyorsanız, her seferinde yeni formatlanmış bir kart kullanmanız önerilir.

Kart değişimi sonrası dosya numaralandırması

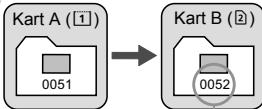

Bir sonraki ardışık dosya numarası

Klasör oluşumu sonrasında dosya numaralandırması

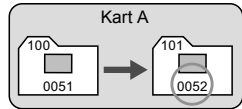

Otomatik Sıfırlama

Her kart değiştirildiğinde veya yeni bir klasör oluşturulduğunda dosya numaralandırması 0001'den yeniden başlar.

Kartı değiştirir, yeni klasör oluşturur veya hedef karta geçerseniz (örn. ① → ②), kayıtlı görüntülerin dosya numaralandırması 0001'den başlayarak sırayla devam eder. Bu, görüntüleri kartlara veya klasörlere göre organize etmek istediğinizde kullanışlıdır.

Değiştirdiğiniz kartta veya mevcut klasörde öncesinde kaydedilmiş görüntüler varsa, yeni görüntülerin dosya numaralandırması kartta veya klasörde bulunan dosya numaralandırmasından itibaren devam edebilir. Görüntüleri 0001 değerinden başlayan dosya numaralandırması ile kaydetmek istiyorsanız, her seferinde yeni formatlanmış bir kart kullanın.

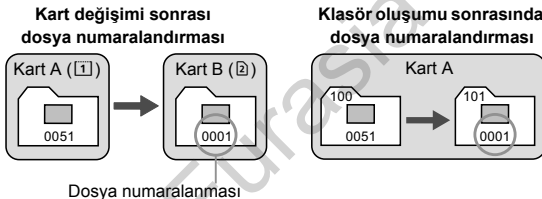

Manuel Sıfırlama

Yeni bir klasörde dosya numaralandırmasını 0001 değerine sıfırlar veya dosya numaralandırmasını 0001 değerinden başlatmak için kullanılır.

Dosya numaralandırmasını manuel olarak sıfırladığınızda, otomatik olarak yeni bir klasör oluşturulur ve bu klasör kayıtlı görüntülerin dosya numaralandırması 0001'den başlar.

Bu, örneğin dün ve bugün çekilen görüntüleri farklı klasörlerde toplamak istediğinizde kullanışlıdır. Manuel sıfırlama sonrasında, dosya numaralandırması ardışık veya otomatik sıfırlama seçeneğine geri döner. (Manuel sıfırlama onay iletişimi görülmez.)

! Dosya numarası 999 içindeki dosya numarası 9999 değerine ulaşırsa, kartta halen boş alan olsa bile çekim yapılamaz. LCD monitörde kartı değiştirmeniz gerektiğini belirten bir mesaj görüntülenir. Yeni bir kart takın.

MENU Telif Hakkı Bilgilerini Ayarlama ☆

Telif hakkı bilgileri ayarlandıktan sonra bunlar görüntüye Exif bilgileri olarak kaydedilebilir.

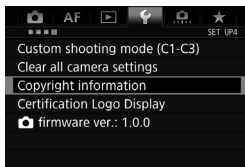

1 [Copyright information] seçimi yapın.

- [F4] sekmesi altında, [Copyright information]'ı seçin, sonra <SET> tuşuna basın.

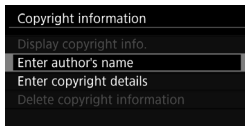

2 Ayarlanacak opsiyonu seçin.

- [Enter author's name] veya [Enter copyright details] seçimi yapın, sonra <SET> tuşuna basın.



3 Metin girin.

- <Q> tuşuna basın. Metin paleti bir renk çerçevesiyle vurgulanır ve metin girişi yapılabilir.
- <O> kadranı veya <D> ile [] ögesini taşıyın ve istediğiniz karakteri seçin. Sonra <SET> tuşuna basarak girin.
- En fazla 63 karakter girilebilir.
- Bir karakteri silmek için <W> tuşuna basın.
- Metin girişini iptal etmek için <INFO.> tuşuna basın, [OK]'i seçin.

4 Ayardan çıkın.

- Metni girdikten sonra <MENU> tuşuna basın, sonra [OK]'i seçin.
- ▶ Bilgiler kaydedilir.

Telif Hakkı Bilgilerinin Kontrol Edilmesi



2. adımda [**Display copyright info.**] seçimi yapıldığında, girmiş olduğunuz [**Author**] ve [**Author**] bilgilerini kontrol edebilirsiniz.

Telif Hakkı Bilgilerinin Silinmesi

Bir öndeki sayfada 2. adımda [**Delete copyright information**] seçimi yapıldığında, girmiş olduğunuz [**Author**] ve [**Copyright**] bilgilerini silebilirsiniz.

 “Yazar” veya “Telif Hakkı” girişi uzunsa, [**Display copyright info.**] seçildiğinde tamamı görüntülenmeyebilir.

 EOS Yardımcı Programıyla da (EOS yazılımı, s. 521) telif hakkı bilgilerini ayarlayabilir veya kontrol edebilirsiniz.

Geliştirilmiş İşlemler

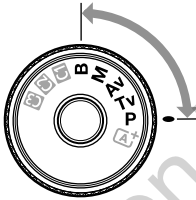

**<P> <Tv> <Av> <M> **
 çekim modlarında, enstantane hızı, diyafram ve diğer fotoğraf makinesi ayarlarını yaparak pozlamayı değiştirebilir ve istediğiniz sonuçları elde edebilirsiniz.

- Sayfa başlığının sağ üst kısmındaki ☆ simgesi, bir işlevin sadece aşağıdaki modlarda kullanılabildiğini gösterir: **<P> <Tv> <Av> <M> **.
- Deklanşöre yarım ve ardından tam bastıktan sonra, poz değerleri 4 saniye boyunca vizörde ve LCD panelde görüntülenir (4).
- Her çekim modunda ayarlanabilen işlevleri görmek için bkz. s. 456.



<LOCK▶> düğmesini sola doğru ayarlayın.

P: Program AE

Fotoğraf makinesi, enstantane hızını ve diyafram açıklığını konu parlaklığına göre otomatik olarak ayarlar. Buna, Program AE denir.

* <P> Program anlamına gelir.

* AE Otomatik Poz anlamına gelir.



1 Mod kadranını <P> konumuna getirin.



2 Konuya odaklanın.

- Vizörden bakın ve AF noktasını konuya çevirin. Sonra deklanşöre yarım basın.
- ▶ Odaklanma gerçekleştiğinde, vizördeki odak göstergesi <●> yanar (Tek Çekim AF modunda).
- ▶ Enstantane hızı ve diyafram değeri otomatik olarak ayarlanır ve vizörde ve LCD ekranda görüntülenir.



3 Ekranı kontrol edin.

Enstantane hızı ve diyafram değeri göstergesi yanıp sönmediği müddetçe standart bir poz elde edilebilir.



4 Resmi çekin.

- Çekimi oluşturun ve deklanşöre tam basın.



- “30” enstantane hızı ve en düşük f/değeri yanıp sönüyorsa bu düşük pozlama olduğunu gösterir. ISO hızını artırın veya flaş kullanın.



- “8000” enstantane hızı ve en yüksek f/değeri yanıp sönüyorsa bu yüksek pozlama olduğunu gösterir. ISO hızını düşürün veya lense giren ışık miktarını düşürmek için bir ND filtresi (ayrı satılır) kullanın.



<P> ve <A+> Modları Arasındaki Fark

<A+> modunda, AF işlemi ve ölçüm modu gibi bir sürü işlem otomatik olarak ayarlanarak kötü çekim sonuçlarının oluşması önlenir.

Ayarlayabileceğiniz işlevler sınırlıdır. <P> modunda, sadece enstantane hızı ve diyafram değeri otomatik olarak ayarlanır. AF işlemini, ölçüm modunu ve diğer işlevleri istediğiniz gibi ayarlayabilirsiniz (s.456).

Program Değişimi

- Program AE seçeneğinde, aynı poz ayarını korurken fotoğraf makinesi tarafından otomatik olarak ayarlanan enstantane hızı ve diyafram değeri kombinasyonunu istediğiniz gibi ayarlayabilirsiniz. Buna, Program değişimi denir.
- Programı değiştirmek için, deklanşöre yarım basın, ardından istenen enstantane hızı veya diyafram değeri görüntülenene kadar kadranını çevirin.
- Ölçüm zamanlayıcı (4) sonlandığında (poz ayarı ekranı kapanır) program değişimi iptal edilir.
- Program değişimi flaşla birlikte kullanılamaz.

Tv: Enstantane Öncelikli AE

Bu modda, enstantane hızını siz ayarlarsınız ve fotoğraf makinesi konu parlaklığına uygun standart pozu elde etmek için diyafram değerini otomatik olarak belirler. Buna enstantane öncelikli AE denir. Hızlı bir enstantane hızı kullanıldığında, aksiyon veya hareketli konu donar. Yavaş bir enstantane hızı, hareket hissi vererek bir bulanıklaştırma efekti yaratır.

* <Tv> Süre değeri anlamına gelir.



Bulanık aksiyon
(Düşük enstantane hızı: 1/30 sn.)



Dondurulmuş aksiyon
(Hızlı enstantane hızı: 1/2000 sn.)



1 **Mod Kadranını <Tv> konumuna getirin.**

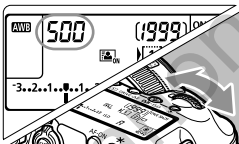

2 **İstediğiniz enstantane hızını ayarlayın.**

- LCD panelden veya vizörden bakarken <AV/ISO> kadranını çevirin.

3 **Konuya odaklanın.**



- Deklanşör tuşuna yarım basın.
- ▶ Diyafram otomatik olarak ayarlanır.

4 **Vizör göstergesini kontrol edin ve çekin.**

- Diyafram değeri yanıp sönmediği müddetçe standart poz alınır.





- En düşük f/değeri yanıp sönerse bu düşük pozlama olduğunu gösterir. Daha düşük bir enstantane hızı ayarlamak için diyafram değeri yanıp sönmeyi durdurana kadar <  > kadranını çevirin veya daha yüksek bir ISO hızı kullanın.
- En büyük f/değeri yanıp sönerse bu aşırı pozlama olduğunu gösterir. Daha yüksek bir enstantane hızı ayarlamak için diyafram değeri yanıp sönmeyi durdurana kadar <  > kadranını çevirin veya daha düşük bir ISO hızı kullanın.



Enstantane Hızı Göstergesi

“8000” ile “4” aralığındaki enstantane hızları, kesirli enstantane hızı değerinin paydasını gösterir. Örneğin, “125” değeri 1/125 sn.’yi belirtir. “0”5” değeri 0,5 sn.’yi ve “15”” değeri ise 15 sn.’yi belirtir.

Av: Diyafram Öncelikli AE

Bu modda, diyafram değerini siz ayarlarsınız ve fotoğraf makinesi konu parlaklığına uygun standart pozu elde etmek için enstantane hızını otomatik olarak belirler. Buna diyafram öncelikli AE denir. Yüksek f/değeri (dar diyafram açıklığı), önplanın ve arkaplanın kullanılabilir odak içinde yer almasını kolaylaştırır. Öte yandan, düşük f/değeri (geniş diyafram açıklığı), önplanın ve arkaplanın daha az bir kısmının kullanılabilir odak içinde yer almasına neden olur.

* <Av> Diyafram değeri (diyafram açıklığı) anlamına gelir.



Bulanık arkaplan

(Düşük bir diyafram f/değeriyle: : f/5.6)



Net önplan ve arkaplan

(Yüksek bir diyafram f/değeriyle: : f/32)



1 Mod Kadranını <Av> konumuna getirin.

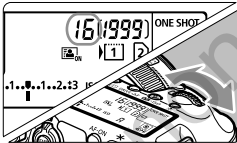

2 İstedığınız diyafram değerini ayarlayın.

- LCD panelden veya vizörden bakarken <Av> kadranını çevirin.

3 Konuya odaklanın.

- Deklanşör tuşuna yarım basın.
- ▶ Enstantane hızı otomatik olarak ayarlanır.

4 Vizör göstergesini kontrol edin ve çekin.

- Enstantane hızı değeri yanıp sönmediği müddetçe standart poz alınır.





- "30" enstantane hızı değeri yanıp sönerse bu düşük pozlama olduğunu gösterir. Daha yüksek bir diyafram değeri (küçük f/değeri) ayarlamak için kadranını enstantane hızı göstergesi yanıp sönmeyi durduruncaya kadar çevirin veya daha yüksek bir ISO hızı ayarlayın.



- "8000" enstantane hızı değeri yanıp sönerse bu aşırı pozlama olduğunu gösterir. Daha küçük bir diyafram değeri (büyük f/değeri) ayarlamak için kadranını enstantane hızı göstergesi yanıp sönmeyi durduruncaya kadar çevirin veya daha düşük bir ISO hızı ayarlayın.



Diyafram Göstergesi

f/değeri yükseldikçe, diyafram açıklığı daralır. Görüntülenen f/değeri lense bağlı olarak değişebilir. Fotoğraf makinesinde bir lens takılı değilse, diyafram değeri için "00" gösterilir.

Alan Derinliği Önizleme ☆

Diyafram açıklığı sadece resim çekildiği an değişir. Diğer durumda, diyafram hep açık kalır. Bu nedenle, vizörden veya LCD monitörden sahneye baktığınızda, alan derinliği sıg görünür.

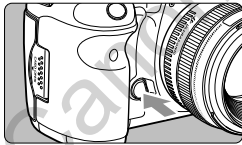

Alan derinliği önizleme tuşuna basarak lensin diyafram ayarını perdelemesini önleyebilir ve alan derinliğini (makul odaklanma aralığı) kontrol edebilirsiniz.



- Yüksek bir f/değeri, önplanın ve arkaplanın kullanılabilir odak içinde yer almasını kolaylaştırır. Ancak, vizör karanlık görünür.
- Canlı Görünüm çekimine (s.256) bakarken, diyaframı değiştirebilir ve alan derinliği önizleme tuşuna basarak derinliğinin nasıl değiştiğini görebilirsiniz.
- Alan derinliği önizleme tuşuna basılırken poz kilitletir (AE kilidi).

M: Manuel Poz

Bu modda, istediğiniz enstantane hız ve diyafram değeri ayarlayabilirsiniz. Pozu belirlemek için, vizördeki poz seviyesi göstergesine başvurun veya piyasadan temin edilebilir bir poz ölçer kullanın. Bu yöntem manual poz denir.

* <M> Manuel anlamına gelir.



1 **Mod Kadranını <M> konumuna getirin.**

2 **ISO hızını ayarlayın (s.158).**

3 **Enstantane hızını ve diyaframı ayarlayın.**

• Enstantane hızını ayarlamak için <☀> kadranını çevirin.

• Diyaframı ayarlamak için <🌀> kadranını çevirin.

• Ayarlanamazsa, <LOCK▶> düğmesini sola getirin, sonra <☀> veya <🌀> kadranını çevirin.

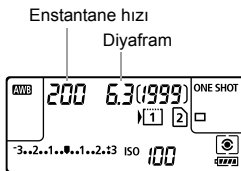

Standart poz indeksi



Poz seviyesi işareti

4 **Konuya odaklanın.**

• Deklanşör tuşuna yarım basın.

▶ Poz uyarı, vizörde ve LCD ekranda görüntülenir.

• Poz seviyesi işareti <▶> geçerli poz seviyesinin standart poz seviyesini ne kadar aştığını belirtir.

5 **Pozu ayarlayın ve resmi çekin.**

• Poz seviyesi göstergesini kontrol edin ve istediğiniz enstantane hızını ve diyaframı ayarlayın.

• Poz seviyesi standart pozlamanın ± 3 aralığını aşarsa, poz seviye göstergesinin sonunda <◀> veya <▶> görüntülenir.

Otomatik ISO ile Poz Telifisi

ISO hızı **A** (AUTO) konumuna ayarlandığında, poz telifisini (s.214) aşağıdaki gibi ayarlayabilirsiniz:

- [**☑2: Expo.comp./AEB**]
- [**☑3: Custom Controls**] altında, [**SET: Expo comp (hold btn, turn ☀)**]'ü (s.423) kullanın.
- Hızlı Kontrol (s.61)

- ISO Otomatik ayarlandığında, ISO hızı ayarı değiştirerek standart bir poz elde edilmesi için enstantane hızı ve diyafram değerine uygun hale gelir. Dolayısıyla, istediğiniz poz seviyesini elde edemeyebilirsiniz. Bu durumda poz telifisini ayarlayın.
- Otomatik ISO ayarlandığında flaş kullanılırsa, poz telafi miktarı ayarlanmış olsa bile poz telifisi uygulanmaz.

- [**☑2: Auto Lighting Optimizer**] altında, [**Disabled in M or B modes**] için **<✓>** onay işareti kaldırılırsa, Otomatik Işık İyileştirici **<M>** modunda da ayarlanabilir (s.182).
- Otomatik ISO ayarlandığında, ISO hızını kilitlemek için **<✱>** tuşuna basın.
- **<✱>** tuşuna bastığınızda ve sonra resmi yeniden oluşturduğunuzda, poz seviye göstergesi üzerinde, poz **<✱>** tuşuna ilk kez bastığınız zamanki değerle karşılaştıran poz seviye farkını görebilirsiniz.
- Poz telifisi (s.214), **<P>**, **<Tv>** veya **<Av>** modunda uygulanır ve sonra çekim modu ayarlanan Otomatik ISO ile **<M>** konumuna getirilirse, ayarlanan poz telafi miktarı korunur.
- Otomatik ISO hızı ile ve [**☑1: ISO speed setting increments**], [**1/2 stop**] ayarındayken, herhangi bir 1/2 duraklı poz telifisi ISO hızı (1/3 durak) ve enstantane hızıyla uygulanır. Ancak, görüntülenen enstantane hızı değişmez.

Ölçüm Modunu Seçme ☆



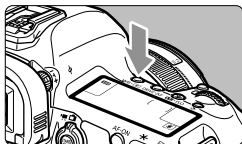

Konu parlaklığını ölçmek için dört ölçüm yönteminden birini seçebilirsiniz. <A+> modunda, değerlendirmeli ölçüm otomatik olarak ayarlanır.

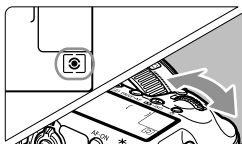

1 <WB•> tuşuna basın. (⊙6)



2 Ölçüm modunu seçin.

- LCD panelden veya vizörden bakarken <> kadranını çevirin.
- : Değerlendirmeli ölçüm
- : Kısmi ölçüm
- : Spot ölçüm
- : Merkez ağırlık ortalamalı ölçüm

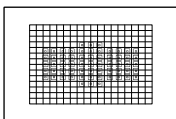

Değerlendirmeli ölçüm

Bu, arkadan aydınlatmalı konular için bile uygun genel amaçlı bir ölçüm yöntemidir. Fotoğraf makinesi sahneye uygun pozunu otomatik olarak ayarlar.



Kısmi ölçüm

Arka aydınlatma vb. nedenle fon konudan daha parlak olduğunda etkili olan bir yöntemdir. Kısmi ölçüm, merkezde vizör alanının yaklaşık %6,1'lik kısmını kaplar.

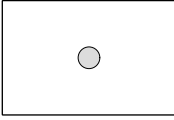

Spot ölçüm

Bu, konunun veya sahnenin belirli bir noktasını ölçmek için kullanılır. Spot ölçüm merkezde vizör alanının yaklaşık %1,3'ünü kaplar. Vizörde spot ölçüm dairesi görüntülenir.



Merkez ağırlıklı ortalama ölçüm

Ölçüm merkezde yapılır ve sonra sahne geneline ortalınır.



(Değerlendirmeli ölçüm) ile deklanşöre yarım basıldığında ve odaklanma gerçekleştiğinde (Tek Çekim AF Modu) poz ayarı kilitlenir. (Kısmi ölçüm), (Spot ölçüm) ve (Merkez ağırlıklı ortalama ölçüm) modlarında, poz fotoğraf çekildiğinde ayarlanır. (Deklanşöre yarım basıldığında poz kilitlenmiyor.)

- <> (Spot ölçüm) ayarlandığında, vizörde <📍> simgesini görüntüleyebilirsiniz (s.409).

☒ Poz Telifisi Ayarı ☆

Poz telifisi, fotoğraf makinesi tarafından ayarlanan standart pozu parlatabilir (arttırılmış poz) veya koyultabilir (azaltılmış poz).

Poz telifisi <P>, <Tv> ve <Av> çekim modlarında ayarlanabilir. Poz telifisi 1/3 duraklı artışlarla en fazla ± 5 durak aralığında yapılabilir de LCD paneldeki ve vizördeki poz telifisi göstergesi, ayarı sadece en fazla ± 3 durak aralığında gösterir. Poz telifisini ± 3 aralığı dışında gerçekleştirmek istiyorsanız, Hızlı Kontrolü (s.61) kullanın veya bir sonraki sayfadaki [☒2: Expo.comp./AEB] talimatlarını uygulayın.

Hem <M> modu hem de Otomatik ISO ayarlanırsa, poz telifisini ayarlamak için 211. sayfaya bakın.

1 Pozu kontrol edin.

- Deklanşör tuşuna yarım basın (☒4) ve poz seviye göstergesini kontrol edin.

2 Poz telifi miktarını belirleyin.

- LCD panel veya vizörden bakarken <☒> kadranını çevirin.
- Ayarlanamazsa, <LOCK▶> düğmesini sola getirin, sonra <☒> kadranını çevirin.

3 Resmi çekin.

- Poz telifisini iptal etmek için poz seviye göstergesini <I/|> standart poz indeksine (<▼> veya <▲>) ayarlayın.

Parlak bir görüntü için arttırılmış poz



Karanlık bir görüntü için azaltılmış poz



☒ [☒2: Auto Lighting Optimizer] (s.182) ayarı [Disable] dışında bir seçeneğe ayarlanmışsa, daha karanlık bir resim için düşük poz telifisi miktarı ayarı yapılmış olsa bile görüntü parlak çıkabilir.

- Açma/kapama düğmesi <OFF> kapalı olarak ayarlanırsa bile poz telifi miktarı korunur.
- Poz telifi miktarını ayarladıktan sonra, <LOCK▶> düğmesini sağa doğru ayarlayarak poz telifi miktarının yanlışlıkla değiştirilmesini önleyebilirsiniz.
- Poz telifi miktarı ± 3 aralığını aşarsa, poz seviye göstergesinin sonunda <◀> veya <▶> görüntülenir.

Otomatik Poz Braketleme (AEB) ☆

Fotoğraf makinesi, enstantane hızı veya diyafram değerini otomatik olarak değiştirerek, 1/3 duraklı artışlarla en fazla ± 3 aralığında pozu braketleyerek peş peşe üç çekim yapar. Buna, AEB denir.

* AEB, Otomatik Poz Braketleme anlamına gelir.

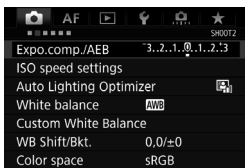

1 [Expo.comp./AEB]'yi seçin.

- [📷2] sekmesi altında, [Expo.comp./AEB]'yi seçin, sonra <SET> tuşuna basın.

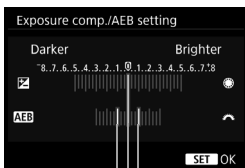

2 AEB aralığını belirleyin.

- <📷> kadranını çevirerek AEB aralığını ayarlayın. <🕒> kadranını çevirirseniz, poz telafisini ayarlayabilirsiniz.
- <SET> tuşuna basarak ayarlayın.
- ▶ Menüden çıktığında, LCD panelde <📷> ve AEB aralığı görüntülenir.

AEB aralığı



Resmi çekin.

- Ayarlanan sürücü moduna göre şu sırayla üç braketli çekim alınır: Standart poz, azaltılmış poz ve artırılmış poz.
- AEB otomatik olarak iptal edilemez. AEB'yi iptal etmek için, 2. adımı uygulayın ve AEB aralığı göstergesini kapatın.

Standart poz















Azaltılmış poz



Artırılmış poz



-  ● AEB sırasında, vizörde  ve LCD panelde  yanıp söner.
- Sürücü modu  veya  olarak ayarlanırsa, her çekim için deklanşöre üç kez basın. ,  veya  ayarlandığında ve deklanşör tuşunu tamamen basılı tuttuğunuzda, peş peşe üç braketli çekim yapılır ve fotoğraf makinesi çekimi durdurur.  veya  ayarlandığında, 10 sn.'lik veya 2 sn.'lik gecikmelerle ardışık olarak braketli üç poz çekilir.
- AEB'yi poz telafisiyle kombine halde ayarlayabilirsiniz.
- AEB aralığı ± 3 aralığını aşarsa, poz seviye göstergesinin sonunda  veya  görüntülenir.
- Flaşla, bulb pozlarla veya **[Multi Shot Noise Reduction]** veya **[HDR Mode]** ayarlanırsa AEB kullanılamaz.
- Açma/kapama düğmesi kapalı **<OFF>** olarak ayarlandığında veya flaş patlamak üzereyken, AEB otomatik olarak iptal edilir.

✳ AE Kilidi ☆

Odaklanma alanının poz ölçüm alanından farklı olduğunda veya aynı poz ayarıyla birden fazla çekim yapmak istediğinizde AE kilidini kullanın. Pozu kilitlemek için <✳> tuşuna basın, sonra çekimi yeniden oluşturun ve çekin. Bu işleve AE kilidi denir. Arkadan aydınlatmalı konularda, vb. etkilidir.

1 Konuya odaklanın.

- Deklanşör tuşuna yarım basın.
- ▶ Poz ayarı görüntülenir.

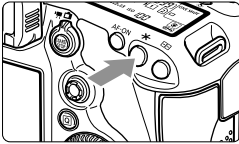

2 <✳> tuşuna basın. (♻4)

- ▶ Vizörde yanan <✳> simgesi, poz ayarının kilitlendiğini (AE kilidi) belirtir.
- <✳> tuşuna her basıldığında, geçerli poz ayarı kilitlenir.



3 Çekimi yeniden oluşturun ve resmi çekin.

Diğer çekimlerde AE kilidini korumak istiyorsanız, <✳> tuşunu basılı tutun ve başka bir çekim yapmak için deklanşöre basın.

AE Kilidi Etkileri

Ölçüm Modu (s.212)	AF Nokta Seçim Yöntemi (s.93)	
	Otomatik Seçim	Manuel Seçim
☉*	AE kilidi, odaklanmayı gerçekleştiren AF noktasına uygulanır.	AE kilidi, seçilen AF noktasına uygulanır.
☉ □ □	AE kilidi, merkez AF noktasına uygulanır.	

* Lensin odak modu <MF> olarak ayarlanırsa, AE kilidi merkez AF noktasına uygulanır.



Bulb pozlarda AE kilidi kullanılamaz.

B: Bulb Pozlar

Bu modda, deklanşör tuşu tam basılı tutulduğu müddetçe enstantane açık kalır ve deklanşör bırakıldığında kapanır. Buna bulb poz denir. Bulb pozları, uzun poz gerektiren gece sahneleri, havaifışekler, gökyüzü çekimleri ve diğer konuların çekiminde kullanın.



1 **Mod Kadranını konumuna getirin.**

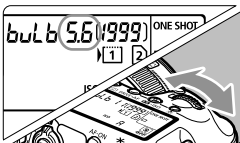

2 **İstediğiniz diyafram değerini ayarlayın.**

- LCD panelden veya vizörden bakarken <☀> veya <🕒> kadranını çevirin.

Geçen poz süresi

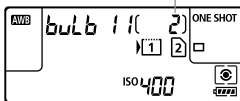

3 **Resmi çekin.**

- Deklanşöre tam basmaya devam ettikçe pozlama devam eder. Geçen poz süresi LCD panelde görüntülenir.

- Fotoğraf makinesini yoğun ışık kaynaklarına (örn. güneşe doğru) veya şiddetli yapay ışığa doğru direkt bakmayın. Bu durum, görüntü sensörünün veya makinenin iç bileşenlerin hasar görmesine neden olabilir.
- Uzun pozlarda normalden daha fazla parazit üretir.
- ISO Otomatik ayarı yapılırsa, ISO hızı ISO 400 olur (s.160).
- Bir bulb poz için, bulb zamanlayıcı yerine hem otomatik zamanlayıcı hem de ayna kilidi kullanılırsa, deklanşöre basmayı sürdürün (otomatik zamanlayıcı gecikme süresi + bulb poz süresi boyunca). Otomatik zamanlayıcının geri sayımı esnasında deklanşör serbest bırakılırsa, deklanşörün serbest kalma sesi duyulabilir ancak resim çekilmez. Aynı çekim koşulları altında bulb zamanlayıcı kullanırsanız, deklanşör tuşuna tam basmanız gerekmez.



- [**☑3: Long exp. noise reduction**] ile, uzun pozlama sırasında oluşan paraziti azaltabilirsiniz (s.185).
- Bulb pozlar için bir tripod ve bulb zamanlayıcı kullanmanız önerilir. Bulb pozlarla ayna kilidinin (s.234) kullanılması da mümkündür.
- Uzaktan Kumanda Düğmesi RS-80N3 veya Zamanlayıcı Uzaktan Kumanda Cihazı TC-80N3 (her ikisi de ayrı satılır, s.237) kullanarak da bulb poz çekebilirsiniz.
- Bulb pozlar için Uzaktan Kumanda Cihazı RC-6 da (ayrı satılır, s.237) kullanılabilir. Uzaktan kumanda cihazının aktarım tuşuna basıldığında bulb poz hemen veya 2 sn. sonra başlar. Bulb pozu durdurmak için tekrar tuşa basın.

🌀 Bulb Zamanlayıcı ☆

Bulb pozun pozlama zamanını önceden ayarlayabilirsiniz. Bulb zamanlayıcı ile, bulb poz sırasında deklanşör tuşunu basılı tutmanız gerekmez. Bu, makine sarsıntısını azaltır.

Bulb zamanlayıcı sadece (Bulb) çekim modunda ayarlanabilir. Diğer çekim modlarında ayarlanamaz (veya çalışmaz).

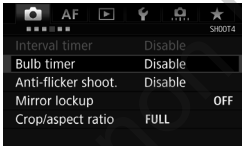

[Bulb timer]'i seçin.

- [**☑4**] sekmesi altında, [**Bulb timer**] seçimi yapın, sonra <SET> tuşuna basın.

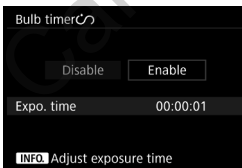

[Enable] seçimi yapın.

- [**Enable**]'i seçin, sonra <INFO.> tuşuna basın.



3 İstedığınız poz süresini belirleyin.

- Saati, dakikayı veya saniyeyi seçin.
- <SET> tuşuna basarak <☑> simgesini görüntüleyin.
- İsteddiğiniz sayısı hazırlayın, sonra <SET> tuşuna basın (<☐> seçeneğine döner).

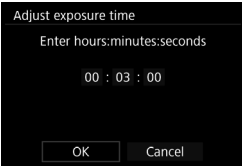

4 [OK]'i seçin.

- ▶ Ayarlanan süre menü ekranında görüntülenir.
- ▶ Menüden çıkıldığında, LCD panelde <☑> görüntülenir.

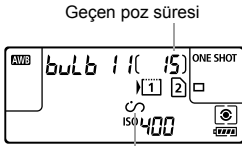

Geçen poz süresi

5 Resmi çekin.

- ▶ Deklanşör tuşuna tam bastığınızda, bulb pozlama belirlenen süre geçtikten sonra başlar ve devam eder.
- Zamanlayıcı ayarını iptal etmek için 2. adımda [**Disable**]'ı seçin.

- Bulb zamanlayıcı çalışırken deklanşöre tam basarsanız, bulb pozlama durur.
- Aşağıdakilerden herhangi birinin yapılması bulb zamanlayıcısını iptal eder ([**Disable**]a çevirir): Güç düğmesini <OFF> konumuna getirme, pili değiştirme, kartı değiştirme, video çekime geçme veya çekim modunu dışında bir konuma ayarlama.

HDR : HDR (Yüksek Dinamik Aralık) Çekim ☆

Kırpılan vurgular ve gölgelendirmeler, yüksek kontrastlı sahnelerde bile tonlamada yüksek dinamik aralık için korunur. HDR çekim, manzara ve durağan çekimlerde etkilidir.

HDR çekimde, her çekimde farklı pozlu kesintisiz üç çekim (standart pozlu, düşük pozlu ve aşırı pozlu) yapılır ve bunlar sonra otomatik olarak birleştirilir. HDR resim bir JPEG resmi olarak kaydedilir.

* HDR, Yüksek Dinamik Menzil anlamına gelir.



1 < [OK] > tuşuna basın.

2 HDR modunu seçin.

- [HDR] seçimi yapın, sonra < [SET] > tuşuna basın.

▶ HDR modu ekranı görüntülenir.

3 [Adjust dyn range] seçimi yapın.

- İstedığınız dinamik aralığı seçin, sonra < [SET] > tuşuna basın.
- [Auto] seçimi yapıldığında, dinamik aralık otomatik olarak resmin geneline göre tonal aralık uygular.
- Değer yükseldikçe dinamik aralık büyür.
- HDR çekiminden çıkmak için [Disable HDR] seçimi yapın.

4 [Effect] seçimi yapın.

- İsteddiğiniz efekti seçin, sonra < [SET] > tuşuna basın.

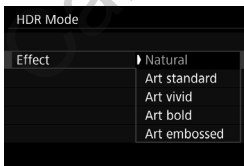
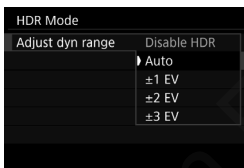

• HDR çekimi [📷3: HDR Mode] ile de ayarlayabilirsiniz.

Efektler

- **Doğal**

Görüntülerde diğer çekim seçeneklerinden daha iyi, vurgulamaların ve gölge ayrıntıların korunduğu geniş bir ton aralığı elde etmek için. Kırpılan vurgular ve gölgelendirmeler azaltılır.

- **Art standart**

Kırpılan vurgulama ve gölgelendirmeler [**Natural**] seçeneğinden daha fazla azaltılmakla beraber, bir tablo havası vermek için kontrast biraz daha düşürülür ve renk tonu geçişleri vurgulu olur. Konu kontürlerin parlak (veya koyu) kenarlar görülür.

- **Art canlı**

Renkler [**Art standard**] seçeneğinden daha doygundur ve düşük kontrast ve düz renk geçişiyle grafik art efekti verilir.

- **Art bold**

Renkler çok doygundur. Konu öne çıkar ve resim yağlıboya tablo gibi görünür.

- **Art kabartmalı**

Renk doygunluğu, parlaklık, kontrast ve renk tonu geçişi azaltılarak resim düzleştirilir. Resim soluk ve eski görünür. Konu kontürlerin parlak (veya koyu) kenarlar görülür.

	Art standart	Art canlı	Art bold	Art kabartmalı
Doygunluk	Standart	Yüksek	Daha yüksek	Düşük
Keskin kontur	Standart	Zayıf	Güçlü	Daha güçlü
Parlaklık	Standart	Standart	Standart	Koyu
Renk Tonu	Düz	Düz	Düz	Daha düz

 Her efekt geçerli Resim Stili ayarı özelliklerine göre uygulanır (s.164).

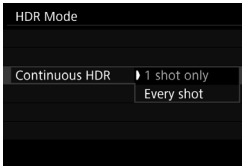

5 [Continuous HDR] seçimi yapın.

- [1 shot only] veya [Every shot] seçimi yapın, sonra <SET> tuşuna basın.
- [1 shot only] seçeneğinde çekim yapıldıktan sonra HDR çekim otomatik olarak iptal edilir.
- [Every shot] seçeneğinde HDR çekim 3. adımda [Disable HDR] olarak ayarlanana kadar devam eder.

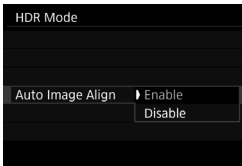

6 [Auto Image Align] seçimi yapın.

- Elde çekim için [Enable] seçimi yapın. Tripod kullanılırken, [Disable] seçimi yapın, sonra <SET> tuşuna basın.

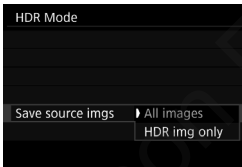

7 Kaydedilecek görüntüleri ayarlayın.

- Üç resmin hepsini ve birleştirilmiş HDR resmini kaydetmek için [All images] seçimi yapın, sonra <SET> tuşuna basın.
- Sadece HDR resmini kaydetmek için [HDR img only] seçimi yapın, sonra <SET> tuşuna basın.

8 Resmi çekin.

- Vizörlü çekimde ve Canlı Görünüm çekiminde HDR çekim kullanılabilir.
- ▶ LCD panelde <HDR> görüntülenir.
- Deklanşör tuşuna tam basıldığında, peş peşe üç çekim yapılır ve HDR resim karta kaydedilir.

- Görüntü kaydı kalitesi RAW olarak ayarlanırsa, HDR resim **L** kalitesinde kaydedilir. Görüntü kaydı kalitesi RAW+JPEG olarak ayarlanırsa, HDR resim JPEG kalitesinde kaydedilir.
- ISO genişletmesiyle (L, H) HDR çekim yapılamaz. HDR çekim ISO 100 - ISO 6400 aralığında yapılabilir.
- HDR çekim sırasında flaş patlamaz.
- HDR çekim sırasında [**2: Auto Lighting Optimizer**], [**3: Highlight tone priority**] ve [**5: Expo. simulation**] ayarı otomatik olarak [**Disable**] olur.
- AEB ayarlanamaz.
- Bir hareketli konu çekimi yaparsanız, konu hareketi arkada iz bırakabilir.
- HDR çekimde otomatik olarak ayarlanan farklı enstantane hızlarıyla 3 resim çekilir. Bu nedenle <**Tv**> ve <**M**> çekim modlarında, enstantane hızı yapmış olduğunuz enstantane hızı baz alarak değiştirilecektir.
- Fotoğraf makinesi sarsıntısı oluşmasını önlemek için yüksek bir ISO hızı ayarlayın.



- HDR resim [**Auto Image Align**] seçeneği [**Enable**] olarak ayarlanmışken çekilirse, görüntüye AF noktası görüntüleme bilgileri (s.325) ve Toz Temizleme verisi (s.375) eklenemez.
- [**Auto Image Align**] seçeneği [**Enable**] ayarındayken elde HDR çekim yaparsanız, görüntü çevresi bir miktar kırpılır ve çözünürlük bir miktar düşer ([**1.3x (crop)**] veya [**1.6x (crop)**] ile yapılan çekimler hariç). Ayrıca, fotoğraf makinesi veya başka bir nedenle resim düzgün şekilde hizalanamazsa, otomatik görüntü hizalama etkinleşmeyebilir. Aşırı parlak veya karanlık mekanlarda çekim yaparken, otomatik görüntü hizalama düzgün çalışmayabilir.
- [**Auto Image Align**] seçeneği [**Disable**] olarak ayarlanmışken elde HDR çekimi yapılırsa, 3 resim düzgün bir şekilde hizalanmayabilir ve HDR efekti çok düşük olabilir. Bir tripod kullanmanız önerilir.
- Otomatik görüntü hizalama tekrarlayan desenleri (kareli, çizgili vb.) bulunan veya düz, tek renk tonlu görüntülerde düzgün bir şekilde çalışmayabilir.
- Gökyüzündeki veya beyaz duvarlardaki renk tonu geçişleri düzgün bir şekilde yansıtılamayabilir. Renk bozulmaları, düzensiz pozlama veya parazitletme görülebilir.
- Floresan veya LED ışık altında yapılan HDR çekimde, aydınlatılan alanlarda doğal olmayan renkler elde edilebilir.
- HDR çekimle görüntüler birleştirilir, sonra karta kaydedilir, dolayısıyla biraz zaman alabilir. Bu nedenle, HDR resmin karta kaydedilmesi normal çekimden daha uzun sürebilir. Resimlerin işlemden geçirilmesi sırasında vizörde ve LCD panelde "**buSY**" mesajı görüntülenir ve işlemden geçirme tamamlanana kadar yeni resim çekemezsiniz.
- Çekim modunu değiştirirseniz veya HDR çekimden sonra video çekime geçerseniz, HDR çekim ayarı temizlenebilir ([**Adjust dyn range**] ayarı [**Disable HDR**]’ye geçebilir).

Çoklu Pozlar ☆

Tek bir görüntüde birleştirilmek üzere iki ila dokuz arasında çekim yapabilirsiniz. Canlı Görünüm çekimi (s.255) ile çoklu poz seçimi yapılırsa, çekim yapılırken tek tek resimlerin nasıl birleştirildiğini görebilirsiniz.

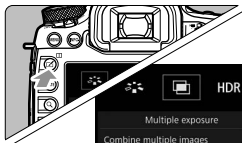

1 <  > tuşuna basın.

2 Çoklu poz seçimi yapın.

- [] seçimi yapın, sonra < (SET) > tuşuna basın.
- ▶ Çoklu poz ayar ekranı görüntülenir.

3 [Multiple exposure] seçimi yapın.

- [On:Func/Ctrl] veya [On:ContShtng] seçimi yapın, sonra < (SET) > tuşuna basın.
- Çoklu poz çekiminden çıkmak için [Disable] seçimi yapın.



● Açık: Fonk/Kont (Fonksiyon ve kontrol önceliği)

İşlem yapılırken sonucu kontrol ederken çoklu poz çekim yapmak istediğinizde kullanışlıdır. Sürekli çekim yapılırken, sürekli çekim hızı ciddi oranda düşebilir.

● Açık: Sürekli Çekim (Sürekli çekim önceliği)

Hareketli konuların sürekli çoklu poz çekimi için uygundur. Sürekli çekim yapılabilir ancak aşağıdaki işlemler çekim sırasında devre dışı bırakılır: Menü görüntüleme, Canlı Görünüm ekranı, görüntü çekiminden sonra inceleme, görüntü oynatma ve son resmi geri alma (s.232).

Ayrıca, sadece çoklu poz resmi kaydedilir. (Çoklu pozda birleştirilen tekil resimler kaydedilmez.)

 Çoklu pozu [3: Multiple exposure] ile de ayarlayabilirsiniz.

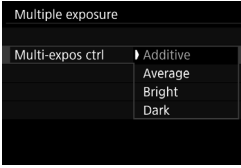

4 [Multi-expos ctrl] seçimi yapın.

- İsteddiğiniz çoklu poz kontrol yöntemini seçin, sonra <SET> tuşuna basın.

• Eklemeli

Her bir pozun pozunu toplanarak eklenir. **[No. of exposures]** ayarına göre negatif poz telafisi ayarı yapın. Negatif poz telafisini ayarlamak için aşağıdaki temel kılavuza bakın.

Çoklu Pozlar için Poz Telafisi Ayarı Rehberi

İki poz: -1 durak, üç poz: -1,5 durak, dört poz: -2 durak

• Ortalama

[No. of exposures] ayarına göre, çekim yapılırken negatif poz telafisi otomatik olarak ayarlanır. Aynı sahnenin çoklu pozunu çekiyorsanız, bir standart poz elde etmek için konu arka planının pozunu otomatik olarak ayarlanır.

• Karanlık/Aydınlık

Baz görüntünün parlaklığı (veya koyuluğu) ve eklenecek resimler aynı pozisyonda karşılaştırılır ve sonra parlak (veya karanlık) parça resimde bırakılır. Üst üste binen renklere bağlı olarak, karşılaştırılan resimlerin parlaklık (veya koyuluk) oranına göre renkler karışabilir.

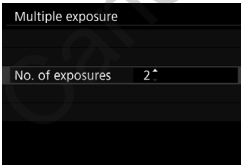

5 [No. of exposures] seçimi yapın.

- Poz sayısını seçin, sonra <SET> tuşuna basın.
- 2 ila 9 arasından seçim yapabilirsiniz.

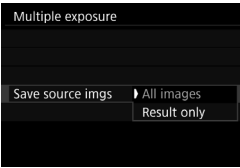

6 Kaydedilecek görüntüleri ayarlayın.

- Tekil pozların hepsini ve birleştirilmiş çoklu pozlu resmi kaydetmek için **[All images]** seçimi yapın, sonra <SET> tuşuna basın.
- Sadece birleştirilmiş çoklu poz resmini kaydetmek için **[Result only]** seçimi yapın, sonra <SET> tuşuna basın.

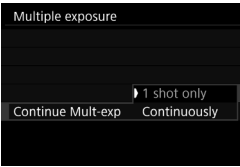

7 [Continue Mult-exp] seçimi yapın.

- **[1 shot only]** veya **[Continuously]** seçimi yapın, sonra <SET> tuşuna basın.
- **[1 shot only]** seçeneğinde çekim yapıldıktan sonra çoklu poz çekimi otomatik olarak iptal edilir.
- **[Continuously]** seçeneğinde çoklu poz çekimi 3. adımda **[Disable]** olarak ayarlanana kadar devam eder.

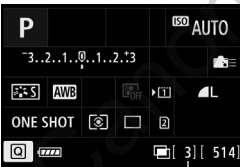

Kalan poz sayısı

8 İlk pozu çekin.

- ▶ **[On:Func/Ctrl]** ayarlandığında, çekilen resim görüntülenir.
- ▶ <M> simgesi yanıp söner.
- Kalan poz sayısı vizörde veya ekranda parantez [] içinde görüntülenir.
- <▶> tuşuna basıldığında çekilen resim görüntülenebilir (s.232).

9 Diğer pozları çekin.

- ▶ [On:Func/Ctrl] ayarlandığında, birleştirilen çoklu pozlu resim görüntülenir.
- Canlı Görünüm çekiminde, şimdiye kadar birleştirilmiş resimler görüntülenir. <INFO.> tuşuna basılınca sadece Canlı Görünüm resmi görüntülenebilir.
- Belirlenen sayıda çekim yaptıktan sonra, çoklu poz çekimi iptal edilir. Sürekli çekimde, deklanşörü basılı tutarken belirlenen sayıda çekim yapıldıktan sonra çekim sonlanır.



- İlk çekim için ayarlanan görüntü kaydı kalitesi, ISO hızı, Resim Stili, yüksek ISO hızı parazit azaltma ve renk alanı gibi ayarlar, sonrasındaki pozlar için de kullanılır.
- Çoklu poz en/boy oranı ayarıyla kırpmalı çekimi kullanamaz veya çekim yapamazsınız. Çekimde [Full-frame] ayarı [📷4: Crop/aspect ratio] için kullanılır.
- Çoklu pozlu çekim sırasında [📷1: Lens aberration correction], [📷2: Auto Lighting Optimizer] ve [📷3: Highlight tone priority] ayarı otomatik olarak [Disable] olur.
- [📷3: Picture Style], [Auto] olarak ayarlanırsa, çekimde [Standard] uygulanır.
- [On:Func/Ctrl] ve [Additive], [Bright] veya [Dark] ayarlarının ikisi birlikte ayarlanırsa, çekim sırasında gösterilen resim biraz parazitli olabilir. Ancak, belirlenen sayıda çekim yapıp bitirildikten sonra, parazit azaltma işlemi uygulanır ve final çoklu poz resmi daha az parazitli görünür.
- [On:ContShtng] ile Canlı Görünüm çekimi yapılırsa, ilk çekimden sonra Canlı Görünüm çekimi otomatik olarak durdurulur. İkindiden sonraki çekimleri vizörden bakarken çekin.



[On:Func/Ctrl] ayarı yapıldığında, <▶> tuşuna basarak şimdiye kadar yapılmış çoklu poz çekimlerini görebilir veya en son pozu silebilirsiniz (s.232).

- Çoklu poz çekiminde poz sayısı ne kadar yüksek tutulursa, parazit, renk bozulması veya bantlanma olasılığı o kadar artar. Ayrıca, yüksek ISO hızları paraziti artıracığı için düşük ISO hızlarında çekim yapmanız önerilir.
- **[Additive]**, **[Bright]** veya **[Dark]** seçimi yapılırsa, çoklu poz sonrasındaki görüntü işleme süresi uzun olabilir. (Erişim lambası daha uzun süre yanar.)
- **[On:Func/Ctrl]** ve **[Additive]**, **[Bright]** veya **[Dark]** seçeneklerinin her ikisi de ayarlanmışken Canlı Görünüm çekimi yapılırsa, çoklu poz çekimi sonlandığında Canlı Görünüm işlevi otomatik olarak durur.
- 9. adımda, Canlı Görünüm çekimi sırasında görüntülenen çoklu poz görüntüsünün parlaklık ayarı ve parazit durumu, kaydedilen final çoklu poz resminden farklı olacaktır.
- **[On:ContShtng]** ayarı yapılırsa, belirlenen sayıda çekim yapıldıktan sonra deklanşörü serbest bırakın.
- Aşağıdaki işlemlerin gerçekleştirilmesi çoklu pozlu çekimin sonlandırılmasına neden olur: Güç düğmesini **<OFF>** konumuna getirmek, pili değiştirmek, kartı değiştirmek veya video çekime geçmek.
- Çekim sırasında çekim modunu **<A⁺>** veya **<G1/G2/G3>** olarak değiştirirseniz, çoklu poz çekimi sona erer.
- Fotoğraf makinesini bilgisayara veya yazıcıya bağlarsanız, çoklu poz çekimi yapılamaz. Çekim sırasında fotoğraf makinesini bilgisayara veya yazıcıya bağlarsanız, çoklu poz çekimi durur.

Çoklu Pozları Kartta Kayıtlı Bir Görüntüde Birleştirme

Kartta kayıtlı bir **RAW** resmi ilk tekil poz olarak seçebilirsiniz. Seçilen **RAW** resmin görüntü verisi aynen korunur.

Sadece RAW görüntülerini seçebilirsiniz. M RAW/S RAW veya JPEG görüntü seçimi yapamazsınız.

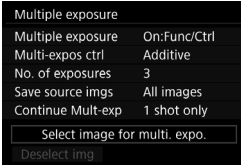

1 [Select image for multi. expo.] seçimi yapın.

- ▶ Karttaki görüntüler ekrana getirilir.

2 Bir resim seçin.

- <☉> kadranını çevirerek ilk tekil poz olarak kullanılacak resmi seçin, sonra <SET> tuşuna basın.
- [OK]'i seçin.
- ▶ Seçilen resmin dosya numarası ekranın alt kısmında görüntülenir.

3 Resmi çekin.

İlk resim seçildiğinde, [No. of exposures] ile seçilen kalan poz sayısı 1 azalır. Örneğin, [No. of exposures] 3 ise iki poz çekebilirsiniz.

- İlk tekli poz olarak aşağıdakiler seçilemez: [📷3: Highlight tone priority] ayarı [Enable], konumundayken çekilen görüntüler, [📷4: Crop/aspect ratio] ayarı [Full-frame] (s.154) dışında bir seçeneğe ayarlanan görüntüler ve kırpma bilgisi olan görüntüler (s.411).
- [Disable] ayarı [📷1: Lens aberration correction] ve [📷2: Auto Lighting Optimizer] için, ilk tekli görüntü olarak seçilen **RAW** görüntünün ayarlarından bağımsız olarak uygulanır.
- İlk **RAW** çekim için ayarlanan görüntü kaydı kalitesi, ISO hızı, Resim Stili, yüksek ISO hızı parazit azaltma ve renk alanı gibi ayarlar, sonrasındaki görüntüler için de kullanılır.
- [📷3: Picture Style] seçeneği, ilk tekli poz olarak seçilen **RAW** görüntü için Otomatik ayarındaysa, çekim için Standart uygulanır.
- Başka bir fotoğraf makinesiyle çekilmiş resmi seçemezsiniz.



- **[RAW]** çoklu poz resmini de ilk tekil poz olarak seçebilirsiniz.
- **[Deselect img]** seçimi yapılırsa, seçilen resim iptal edilir.

Çekim Sırasında Çoklu Pozları Kontrol Etme ve Silme

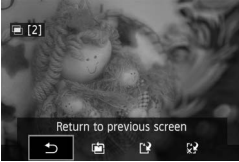

[On:Func/Ctrl] seçimi yapıldığında ve ayarlanan sayıda çekim tamamlanmadığında, **<▶>** tuşuna basarak o ana kadar birleştirilmiş çoklu poz resmi çekebilirsiniz. Nasıl görüldüğünü ve pozu kontrol edebilirsiniz. (**[On:ContShtng]** ayarlandığında yapılamaz.) **<🗑️>** tuşuna basarsanız, çoklu poz çekiminde kullanılabilen işlevler görüntülenir.

İşlem	Tanım
Son resmi geri al	Çekmiş olduğunuz en son resmi siler (başka çekim yapın). Kalan poz sayısı 1 artar.
Kaydet ve çık	[Save source imgs: All images] ayarı yapıldığında, tekil pozların hepsi ve birleştirilen çoklu poz resmi çıkıştan önce kaydedilir. [Save source imgs: Result only] ayarı yapılırsa, sadece birleştirilen çoklu poz resmi çıkıştan önce kaydedilir.
Kaydetmeden çık	Çıkmadan önce resimlerin hiçbiri kaydedilmez.
Önceki ekrana dön	<🗑️> tuşuna basmadan önceki ekran görüntülenir.

Çoklu poz çekimi sırasında, sadece çoklu poz resimlerini izleyebilirsiniz.

? SSS

- **Görüntü kaydı kalitesi konusunda bir sınırlandırma var mı?**
Tüm JPEG görüntü kaydı kalitesi ayarları seçilebilir. **M RAW** veya **S RAW** ayarlanırsa, birleştirilen çoklu poz resmi **RAW** resim olur.

Görüntü Kaydı Kalitesi Ayarı	Tekil Pozlar	Birleştirilmiş Çoklu Poz
JPEG	JPEG	JPEG
RAW	RAW	RAW
M RAW / S RAW	M RAW / S RAW	RAW
RAW + JPEG	RAW + JPEG	RAW + JPEG
M RAW / S RAW + JPEG	M RAW / S RAW + JPEG	RAW + JPEG

- **Karta kayıtlı resimleri birleştirebilir miyiz?**
[Select image for multi. expo.] ile karta kayıtlı görüntülerden birini ilk tekil poz olarak seçebilirsiniz (s.231). Kartta kayıtlı çoklu görüntü kayıtlarını birleştiremezsiniz.
- **Canlı Görünüm çekimle çoklu poz çekilebilir mi?**
[On:Func/Ctrl] seçeneğinde Canlı Görünüm çekimiyle çoklu poz çekimi yapamazsınız (s.255). Çekimde [Full-frame] ayarı [4: Crop/aspect ratio] için kullanılır.
- **Birleştirilmiş çoklu pozların kaydı için hangi dosya numaraları kullanılır?**
Tüm resimler kaydedilmek üzere ayarlanmışsa, birleştirilen çoklu poz resmi dosyası numarası, birleştirilmiş çoklu poz resmini oluşturmak üzere çekilen en son tekil resmin dosya sonrasında sonra gelen seri numaradır.
- **Çoklu poz çekimi sırasında otomatik kapanma yapılır mı?**
[Y2: Auto power off] seçeneği, [Disable] dışında bir ayara getirilirse, işlem yapılmayan 30 dakika sonrasında cihaz gücü otomatik olarak kapanır. Otomatik kapanma etkinleşirse, çoklu poz çekimi sonlanır ve çoklu poz ayarları iptal edilir.
Çoklu poz çekimine başlamadan önce, otomatik kapanma makineyle ayarlandığı süre sonrasında gerçekleşir ve çoklu poz çekimi iptal edilir.

Ayna Kilidi ☆

Resim çekilirken aynanın yansıtma eyleminden kaynaklanan fotoğraf makinesi titremlerine “ayna şoku” denir. Makinenin titremlerinden dolayı oluşan bulanıklığı azaltmak için çekimden önce ve çekim sırasında ayna kilidi aynayı açık tutar. Yakın plan çekimlerde (makro fotoğrafçılık), süper telefoto lensi kullanılırken ve düşük enstantane hızlarıyla çekim yaparken kullanışlıdır.

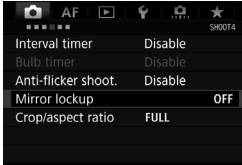

1 [Mirror lockup]'i seçin.

- [📷4] sekmesi altında, [Mirror lockup] seçimi yapın, sonra <SET> tuşuna basın.

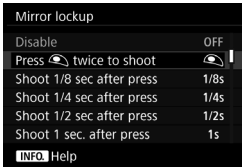

2 İstedığınız ayarı seçin.

- ▶ Menüden çıktığında, LCD panelde <📷> görüntülenir.



3 Resmi çekin.

- [Press twice to shoot] seçimi yaparsanız, aynayı kilitlemek için deklanşör tuşuna tam basın, sonra tekrar tam basarak çekim yapın.
- [Shoot * sec. after press] seçimi yaparsanız, aynayı kilitlemek için deklanşör tuşuna tam basın. Belirlenen süre geçtikten sonra bir resim çekilir. 1/8 sn. sonra, 1/4 sn. sonra, 1/2 sn. sonra, 1 sn. sonra veya 2 sn. sonrayı seçebilirsiniz.

Bulanık Fotoğrafları Azaltma

- Makinenin ağırlığını taşıyabilecek sağlam bir tripod kullanın. Makineyi güvenli bir şekilde tripoda yerleştirin.
- Bir uzaktan kumanda düğmesi veya uzaktan kumanda kullanmanız önerilir (s.237).
- Ayna kilidine ek olarak, Sessiz LV çekim (s.266) ve Sessiz tek tek çekim (s.142) de etkili olur.
- Ayna kilidi kullanılırken, [**Shoot * sec. after press**] ayarı uygulanır. Daha uzun bir süre örneğin [**Shoot 2 sec. after press**] seçildiğinde, çekimden önce geçen süre artar, ayna şoku azalır.



- Fotoğraf makinesini yoğun ışık kaynaklarına (örn. güneşe doğru) veya şiddetli yapay ışığa doğru direkt bakmayın. Bu durum, görüntü sensörünün veya makinenin iç bileşenlerin hasar görmesine neden olabilir.
- Kumsal veya güneşli bir günde kayak mekanları gibi parlak aydınlatma altında, ayna kilidi dengelendikten hemen sonra çekim yapın.
- [**Press  twice to shoot**] ayarlandığında, sürücü modu sürekli çekim olarak ayarlandığında bile tek tek çekim etkinleşir.
- [**4: Interval timer**] veya [**4: Bulb timer**] seçeneği [**Enable**] olarak ayarlanırsa, [**Press  twice to shoot**] seçimi yapamazsınız.
- Çoklu Pozda Parazit Azaltma çekimi veya HDR çekimi için [**Shoot *sec. after press**] kullanırsanız [**Shoot *sec. after press**] ayarı sadece ilk çekime uygulanır. (Sürekli çekim, ikinci ve sonraki pozlara uygulanır.)
- Ayna kilidi sırasında, çekim işlevi ayarları ve menü devre dışı bırakılır.



- [**Shoot * sec. after press**] ayarlandığında, ayna kilidiyle birlikte otomatik zamanlayıcıyı veya bulb zamanlayıcıyı kullanabilirsiniz.
- Ayna kilitlendikten sonra 30 saniye geçerse, otomatik olarak geri çekilir. Deklanşöre tam basıldığında ayna yeniden kilitlenir.
- Ayna kilidi için bir tripod ve Uzaktan Kumanda Düğmesi RS-80N3 (ayrı satılır) veya Uzaktan Kumanda Düğmesi TC-80N3 (ayrı satılır) önerilir (s.237).
- Ayna kilidiyle uzaktan kumanda da (ayrı satılır, s. 237) kullanılabilir. Uzaktan kumanda cihazını 2 sn. gecikmeye ayarlamamız önerilir.

Vizör Koruyucu Kapağı Kullanma

Otomatik zamanlayıcı, bulb poz veya uzaktan kumanda düğmesi kullanıldığında, vizöre giren ışık görüntünün karanlık olmasına neden olabilir. Bunu önlemek için, fotoğraf makinesi askısına takılı olan vizör koruyucu kapağı (s. 35) takın.

Canlı Görünüm çekimi ve video çekimi sırasında, vizör koruyucu kapağı takmak gerekmez.

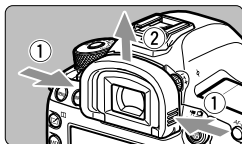

1 Koruyucu kapağı çıkarın.

- Koyucu kapağın her iki ucundan kavrayarak yukarı doğru kaydırın.

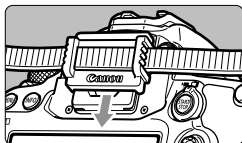

2 Koruyucu kapağı takın.

- Koruyucu kapağı aşağı doğru kaydırın göz desteği boşluğuna yerleştirin.
- Çekim tamamlandığında, vizör koruyucu kapağı çıkarın ve göz desteğini takın.

📶 Uzaktan Kumanda Düğmesini Kullanma ■

Uzaktan Kumanda Cihazı RS-80N3 (ayrı satılır) veya Uzaktan Sayaç Kontrolörü TC-80N3 (ayrı satılır) ya da N3 tipte terminali bulunan herhangi bir EOS aksesuarını kameraya takarak çekim yapabilirsiniz (s.454).

Aksesuarı çalıştırmak için, kullanım kılavuzuna bakın.

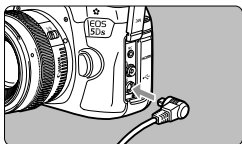

1 Terminal kapağını açın.

2 Fişi uzaktan kumanda terminaline takın.

- Fişi illüstrasyonda gösterildiği gibi takın.
- Fişi sökmek için gümüş parçayı tutun ve çekin.

📷 Uzaktan Kumandalı Çekim



RC-6 Uzaktan Kumanda Cihazı ile (ayrı satılır), fotoğraf makinesinden yaklaşık 5 metre/16,4 fit uzaklıktan çekim yapılabilir. Hemen veya 2 sn. gecikmeyle çekim yapabilirsiniz.

RC-1 ve RC-5 Uzaktan Kumanda Cihazları da kullanılabilir.

1 Konuya odaklanın.

2 Lens odak modu düğmesini <MF> konumuna ayarlayın.

- <AF> ile de çekim yapabilirsiniz.

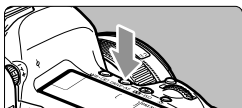

3

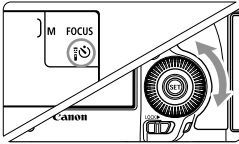

4 Otomatik zamanlayıcıyı seçin.

- LCD panelden veya vizörden bakarken <⊙> kadranını çevirerek, <⊙> veya <⊙2> seçimi yapın.

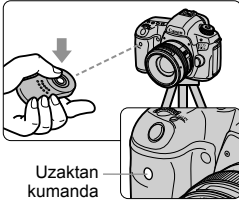

5 Uzaktan kumanda cihazının aktarım tuşuna basın.

- Uzaktan kumanda cihazını, fotoğraf makinesinin uzaktan kumanda sensörüne doğru tutun ve aktarım tuşuna basın.
- ▶ Otomatik zamanlayıcı lambası yanar ve resim çekilir.

- Floresan veya LED ışığı deklanşörü yanlışlıkla tetikleyerek yanlış işlem yapılmasına neden olabilir. Fotoğraf makinesini bu tip ışık kaynaklardan uzak tutun.
- Televizyona ait bir uzaktan kumandayı makineye doğru çevirir ve işlem yaparsanız, deklanşör beklenmedik şekilde tetiklenerek makinede yanlış işlem yapılabilir.
- Bu makinenin yakınında bulunan başka bir makineden flaş ışığı yayılırsa, deklanşör beklenmedik şekilde tetiklenerek yanlış işlem yapılmasına neden olabilir. Uzaktan kumanda sensörünü, başka bir makineden yayılan flaş ışığına maruz bırakmayın.

Uzaktan deklanşör işlevli bir EX serisi Speedlite (ayrı satılır) gibi cihazlar ile de uzaktan kumandalı çekim yapılabilir.

Enterval Zamanlayıcılı Çekim

Enterval zamanlayıcı ile çekim entervalini ve çekim sayısını ayarlayabilirsiniz. Makine, belirlenen sayıda çekim yapılana kadar ayarlanan entervalde çekim yapar.

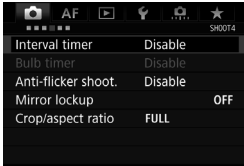

1 [Interval timer]'ı seçin.

- [4] sekmesi altında (<A+> içinde [2] sekmesi), [Interval timer]'ı seçin, sonra <SET> tuşuna basın.

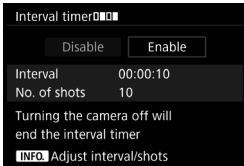

2 [Enable] seçimi yapın.

- [Enable]'ı seçin, sonra <INFO.> tuşuna basın.

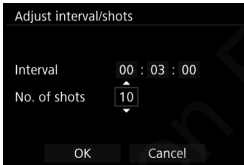

Entervali ve çekim sayısını önceden belirleyin.

- Saati, dakikayı, saniyeyi veya çekim sayısını seçin.
- <SET> tuşuna basarak <☒> simgesini görüntüleyin.
- İstedığınız sayısı hazırlayın, sonra <SET> tuşuna basın (<☐> seçeneğine döner).

• Enterval

[00:00:01] ile [99:59:59] aralığında seçilebilir.

• Çekim sayısı

[01] ile [99] aralığında seçilebilir. [00] ayarı yaparsanız, enterval zamanlayıcı durana kadar makine çekime devam eder.



Çekim sayısı

Interval

4 [OK]'i seçin.

- ▶ Enterval zamanlayıcı ayarları menü ekranında görüntülenir.
- ▶ Menüden çıktığında, LCD panelde <0000> görüntülenir.

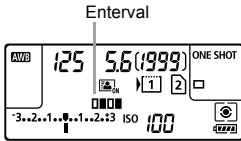

Interval

5 Resmi çekin.

- ▶ Çekim, enterval zamanlayıcı ayarlarına göre başlar.
- Enterval zamanlayıcılı çekimde <0000> yanı söner.
- Belirlenen sayıda çekim yapıldıktan sonra, enterval zamanlayıcılı seçim durur ve otomatik olarak iptal edilir.



- Bir tripod kullanmanız önerilir.
- Deneme çekimi yapmanız önerilir.
- Enterval zamanlayıcılı çekim tamamlandıktan sonra, deklanşöre tam basarak normal bir resim çekebilirsiniz. Ancak, bir sonraki enterval zamanlayıcılı çekimden 5 saniye önceden itibaren, çekim işlevi ayarları, menü işlemi, görüntü oynatma ve diğer işlemler beklemeye alınır ve makine çekime hazır hale gelir.
- Bir sonraki enterval zamanlayıcılı çekimde bir resim çekilir veya görüntü işleminden geçirilirse, bu enterval zamanlayıcılı çekim iptal edilir. Bu, enterval zamanlayıcılı ile çekilen görüntü sayısını, ayarlanan sayının altına düşürür.
- Otomatik kapanma işlevi, enterval zamanlayıcıyla çalışır. Bir sonraki çekimden yaklaşık 1 dk. önce güç otomatik olarak açılır.
- Enterval zamanlayıcılı çekim AEB, WB braketleme, çoklu poz ve HDR moduyla birleştirilebilir.
- Enterval zamanlayıcılı çekimi [Disable]'ni seçerek veya açma/kapama düğmesini <OFF> konumuna getirerek durdurabilirsiniz.



- Fotoğraf makinesini yoğun ışık kaynaklarına (örn. güneşe doğru) veya şiddetli yapay ışığa doğru direkt bakmayın. Bu durum, görüntü sensörünün veya makinenin iç bileşenlerin hasar görmesine neden olabilir.
- Lensin odak modu düğmesi <AF> konumuna ayarlanırsa, makine odaklanma gerçekleşmediğinde çekim yapmaz. <MF> konumuna geçmeniz ve manuel olarak odaklanmanız önerilir.
- Enterval zamanlayıcılı çekimle Canlı Görünüm çekimi, video çekim veya bulb poz işlemleri yapılamaz.
- Uzun süre enterval zamanlayıcılı çekim için güç kaynağı olarak AC Adaptör Kiti ACK-E6 (ayrı satılır) kullanmanızı öneririz.
- Çekim entervalinden daha uzun bir uzun poz veya enstantane hızı ayarlanmışsa, makine belirlenen entervalde çekim yapamaz. Makine, enterval zamanlayıcılı çekim için belirlenen sayıdan daha az sayıda çekim yapacaktır. Ayrıca, enstantane hızı ve çekim entervali neredeyse aynı olduğu zaman çekim sayısı da düşer.
- Kart kayıt süresi, belirlenen çekim entervalinden uzunsa, kart performansı veya çekim ayarları vb. nedeniyle, makine belirlenen çekim entervalinde çekim yapamayabilir.
- Enterval zamanlayıcılı çekimle flaş kullanılırsa, flaşın döngü süresinden daha uzun bir enterval belirleyin. Aksi takdirde, entervalin çok kısa olması flaşın patlamasını önler.
- Çekim entervali çok kısa olduğunda, makine bir resim çekemez veya resim otomatik odaklanma yapılmadan çekilebilir.
- Aşağıdaki işlemlerden herhangi biri yapıldığında enterval zamanlayıcılı çekim iptal edilir ve [Disable] olarak sıfırlanır: Açma/kapama düğmesini <OFF> konumuna getirmek, Canlı Görünüm veya video çekim ekranını görüntülemek, çekim modunu olarak ayarlamak veya bir Özel çekim modu ayarlamak veya EOS Utility'yi (EOS yazılımı, s.521) kullanmak.
- Enterval zamanlayıcılı çekim başladıktan sonra, uzaktan kumandalı çekimi kullanamaz veya bir EOS uyumlu harici Speedlite ile uzaktan kumandalı çekim (s.237) yapamazsınız.
- Enterval zamanlayıcılı çekim sırasında, gözünüz vizörde olmayacaksa, vizör koruyucu kapağı takın (s.236). Vizöre giren ışık pozunu bozabilir.



Canon Eurasia 2015

6

Flaşlı Fotoğrafçılık

Bu bölümde harici EX serisi Speedlite flaşlar (ayrı satılır) ile nasıl çekim yapılacağı ve fotoğraf makinesinin menü ekranında Speedlite ayarlarının nasıl yapılacağı anlatılır.



- Video çekimde flaş kullanılamaz. Patlamaz.
- AEB flaşla birlikte kullanılamaz.

⚡ Flaşlı Fotoğrafçılık

EOS uyumlu, EX serisi Speedlite Flaşlar

Bir EX serisi Speedlite (ayrı satılır), flaşlı fotoğrafçılığı normal çekim kadar kolay hale getirir.

Ayrıntılı talimatlar için EX serisi Speedlite'in kullanma kılavuzuna bakın. Bu fotoğraf makinesi, EX serisi Speedlite'ların tüm özelliklerini kullanabilen bir Tip A fotoğraf makinesidir.

Fotoğraf makinesinin menüsüyle flaş işlevlerini ve flaş Özel İşlevleri'ni ayarlamak için bkz. s. 247-253.



Kızağa monte edilen Speedlite flaşlar

Macro Lite'lar

● Flaş poz telafisi

Aynen normal poz telafisinde olduğu gibi, flaş için poz telafisi ayarı yapabilirsiniz. Flaş poz telafisi miktarı 1/3 duraklı artışlarla ± 3 aralığında ayarlanabilir.

Fotoğraf makinesinin **<ISO>** tuşuna basın, sonra vizörden veya LCD ekrandan bakarken **<☉>** kadranını çevirin.

● FE kilidi

Bu, konunun belirli bir parçasına uygun flaş pozunu atamanızı sağlar. Vizör merkezini konuya çevirin, fotoğraf makinesinin **<M-Fn>** tuşuna basın, sonra çekimi oluşturun ve resmi çekin.

[📷: Auto Lighting Optimizer] (s.182) ayarı **[Disable]** dışında bir seçeneğe ayarlanmışsa, daha karanlık bir resim için düşük poz telafisi miktarı ayarı yapılmış olsa bile görüntü parlak çıkabilir.

[📷] Otomatik odaklanma ile odaklanmak zor olursa, EOS uyumlu harici Speedlite gerektiğinde otomatik olarak AF yardımcı ışığı yakar.

EX Serisi Dışındaki Canon Speedlite'lar

- Bir EZ/E/EG/ML/TL serisi Speedlite, A-TTL veya TTL otomatik flaş moduna ayarlandığında, flaş sadece tam çıkışta ateşlenebilir.

Fotoğraf makinesinin çekim modunu <M> (manuel poz) veya <Av> (diyafram öncelikli AE) konumuna ayarlayın ve çekim öncesinde diyafram ayarını yapın.

- Manuel flaş modu bulunan bir Speedlite kullanırken, manuel flaş modunda çekim yapın.

Canon Marka Olmayan Flaş Üniteleri

Senk Hızı

Canon marka olmayan kompakt flaş üniteleriyle 1/200 sn. veya daha düşük hızlarda senkronize edilebilir. Büyük stüdyo flaş ünitelerinde, yakl. 1/60 sn. ile 1/30 sn. aralığında senk hızıyla çekim yapmadan önce flaş senkronizasyonunu test etmeyi unutmayın. Bu ünitelerin flaş süresi, kompakt flaş ünitelerinden uzundur ve modele göre değişir.

PC Terminali

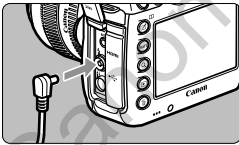

- Bir senk kablosu bulunan flaş ünitelerinde fotoğraf makinesinin PC terminali kullanılabilir. Yanlışlıkla çıkmaması için PC terminali vidalanır.
- Fotoğraf makinesinin PC terminalinde polarite ayarı yoktur. Polarite ayarını dikkate almadan herhangi bir senk kablosunu bağlayabilirsiniz.

Canlı Görünüm Çekimiyle ilgili önlemler

Canlı Görünüm çekiminde Canon marka olmayan bir flaş ünitesi kullanırsanız, [**6: Silent LV shoot**] seçeneğini [**Disable**] olarak ayarlayın (s.266). [**Mode 1**] veya [**Mode 2**] olarak ayarlanırsa flaş patlamaz.

- Fotoğraf makinesi, farklı bir markanın flaş ünitesiyle veya flaş aksesuarıyla kullanılırsa, fotoğraf makinesi düzgün çalışmayabilir ve arızalanma oluşabilir.
- Fotoğraf makinesinin PC terminaline 250 V veya üstünü gerektiren bir flaş ünitesi bağlamayın.
- Fotoğraf makinesinin aksesuar kızığına yüksek voltajlı bir flaş ünitesi bağlamayın. Patlamayabilir.

 Fotoğraf makinesinin aksesuar kızığına bağlı bir flaş ünitesi ile PC terminaline bağlı flaş ünitesi aynı anda birlikte kullanılabilir.

MENU Flaş Ayarı ☆

Uyumlu flaş işlevi ayarları bulunan bir EX serisi Speedlite ile fotoğraf makinesinin menü ekranını kullanarak Speedlite işlevlerini ve Özel İşlevleri ayarlayabilirsiniz. **Speedlite'ı makineye bağlayın ve flaş işlevlerini ayarlamadan önce Speedlite'ı açın.**

Speedlite işlevleriyle ilgili ayrıntılar için Speedlite'ın kullanım kılavuzuna başvurun.

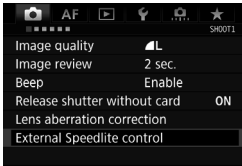

1 [External Speedlite control] seçimi yapın.

- [📷 1] sekmesi altında, [External Speedlite control] seçimi yapın, sonra <SET> tuşuna basın.
- ▶ Harici Speedlite kontrolü ekranı görüntülenir.

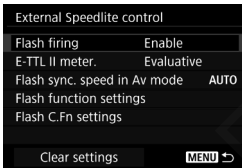

2 İsteddiğiniz öğeyi seçin.

- Ayarlanacak menü seçeneğini belirleyin, sonra <SET> tuşuna basın.

Flaş Patlaması

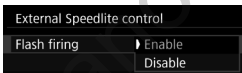

Flaşlı fotoğrafçılığı etkinleştirmek için [Enable] seçimi yapın. Sadece AF yardımcı ışığının yanması için [Disable] seçimi yapın.

E-TTL II Ölçümü



Normal flaş pozlarında [Evaluative] seçimi yapın. [Average] seçilirse, ölçülen sahnenin tamamı için flaş pozu ortalanır. Sahneye bağlı olarak, flaş pozu telafisi gerekebilir. Bu ayar, ileri düzeyde kullanıcılar içindir.

Flaş Senk Av Modunda Hız

Flash sync. speed in Av mode	
Auto	AUTO
1/200-1/60sec. auto	1/200 -1/60 A
1/200 sec. (fixed)	1/200

INFO Help

Flaşlı çekimde kullanmak üzere diyafram öncelikli AE (**Av**) modunda flaş senk ayarı yapabilirsiniz.

- **AUTO: Otomatik**

Flaş senk hızı 1/200 sn. ile 30 sn. aralığında otomatik olarak ayarlanarak sahnenin parlaklık ayarına uygun hale getirilebilir. Yüksek hızda senkron da ayarlanabilir.

- **1/200-1/60 A: 1/200-1/60 sn. otomatik**

Düşük aydınlatmalı ortamlarda düşük bir enstantane hızı ayarı yapılmasını önerir. Konu bulanıklığının ve fotoğraf makinesi sarsıntısının önlenmesinde etkilidir. Ancak, konu flaşla uygun şekilde pozlanmasına rağmen arka planda kararma görülebilir.

- **1/200: 1/200 sn. (sabit)**

Flaş senk hızı 1/200 sn.'de sabitlenir. Bu, konu bulanıklığını ve fotoğraf makinesi sarsıntısını [**1/200-1/60 sn. otomatik**] seçeneğinden daha etkili bir şekilde önerir. Ancak, düşük aydınlatma altında, konunun arka plan aydınlatması [**1/200-1/60 sn. otomatik**] ile olduğundan daha karanlık çıkar.

! [**1/200-1/60 sec. auto**] veya [**1/250 sec. (fixed)**] ayarı yapıldığında, **<Av>** modunda yüksek hızda senkron ayarı yapılamaz.

Flaş İşlevi Ayarları

Ekran görüntüsü ve ayar seçenekleri Speedlite modeli, geçerli flaş modu, Speedlite'in Özel İşlev ayarları, vb. göre değişir.

Speedlite'inizin sahip olduğu işlevleri görmek için Speedlite'in kullanım kılavuzuna başvurun.

Örnek ekran

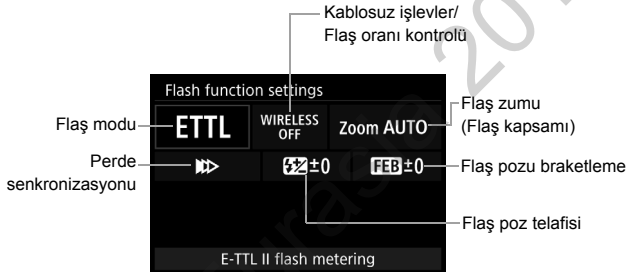

● Flaş modu

İstedığınız flaşlı çekime uygun flaş modunu seçebilirsiniz.

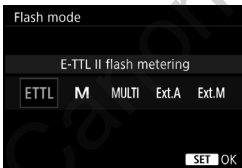

[E-TTL II flash metering] EX serisi Speedlite'ların otomatik flaşlı çekimde kullanılan standart modudur.

[Manual flash], Speedlite'in **[Flash output level]** ayarını kendiniz yapmanız içindir.

Diğer flaş modları için işlevlerle uyumlu Speedlite'in kullanım kılavuzuna başvurun.

● Kablosuz işlevler / Flaş oranı kontrolü



Telsiz veya optik aktarımla kablosuz (çoklu) flaşlı çekim yapılabilir. Kablosuz flaşla ilgili ayrıntılar için kablosuz flaşlı çekimle uyumlu bir Speedlite'in kullanım kılavuzuna bakın.



Flaş ayarlarıyla uyumlu bir makro flaş (MR-14EX II, vb.) ile, flaş tüpleri veya A ve B flaş kafaları arasında flaş oranını ayarlayabilir veya ikincil ünitelerle kablosuz flaş kullanabilirsiniz. Flaş oranı kontrolü ile ilgili ayrıntılar için makro flaşın kullanım kılavuzuna başvurun.

● Flaş zumu (Flaş kapsamı)

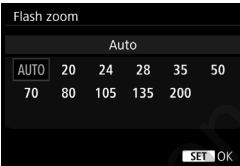

Zumlama flaş kafasına sahip Speedlite'larla flaş kapsamı ayarı yapılabilir. Normalde bunu [AUTO] olarak ayarlayarak, fotoğraf makinesinin flaş kapsamını otomatik olarak lensin odaklanma uzunluğuna göre ayarlamasını sağlayabilirsiniz.

● Perde senkronizasyonu

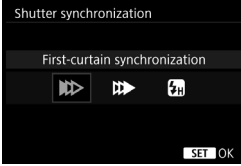

Normalde bunu [**First-curtain synchronization**] olarak ayarlayıp pozlama başladıktan hemen sonra flaşın patlamasını sağlayabilirsiniz.

[**Second-curtain synchronization**] ayarlanırsa, perde kapanmadan hemen önce flaş patlar. Bu, düşük bir enstantane hızıyla birleştirildiğinde, gece araba arkasından gelen bir ışık hüzmesi gibi konuların daha doğal bir hisle arkalarında iz bırakmalarını sağlayabilirsiniz. İkinci perde senkronizasyonu ile, iki flaş patlatılır: İlki deklanşör tuşuna tam bastığınızda ve ikincisi poz sonlanmadan hemen önce.

[**High-speed synchronization**] ayarlanırsa, tüm enstantane hızlarında flaş kullanılabilir. Bu, gün ışığında açık alan çekimleri gibi çekim ortamlarında arkaplan bulanıklığıyla (açık diyafram) çekim yapmak istediğinizde kullanışlıdır.

● Flaş poz telafisi

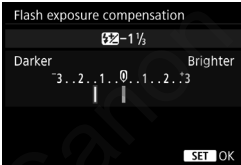

Flaş poz telafisi miktarı 1/3 duraklı artışlarla ± 3 aralığında ayarlanabilir. Ayrıntılar için, Speedlite'in kullanım kılavuzuna başvurun.

● Flaş pozu braketleme

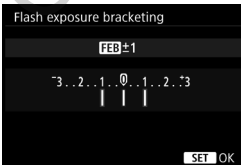

Flaş çıkışı otomatik olarak değiştirilirken, üç çekim yapılır. Ayrıntılar için flaş pozu braketleme donanımına sahip bir Speedlite'in kullanım kılavuzuna bakın.

İkinci perde senkronizasyonu kullanırken, enstantane hızını 1/25 sn. veya daha düşük ayarlayın. Enstantane hızı 1/30 sn. veya daha hızlıya ayarlanırsa, [**Second-curtain synchronization**] ayarı yapılmış olsa bile otomatik olarak birinci perde senkronizasyonu uygulanır.

- Flaş işlevi ayarlarıyla uyumlu olmayan bir EX serisi Speedlite kullanılırken, sadece aşağıdaki ayarlar yapılabilir: [**Flash function settings**] altında [**Flash firing**], [**E-TTL II meter.**] ve [**Flash exposure compensation**]. ([**Deklanşör senkronizasyonu**] ayarı da bazı EX serisi Speedlite'lar ile yapılabilir.)
- Speedlite ile flaş poz telafisi ayarı yapılırsa, fotoğraf makinesi üzerinde flaş poz telafisi ayarı yapamazsınız. Hem fotoğraf makinesi hem de Speedlite üzerinde ayar yapılırsa, Speedlite'in ayarları fotoğraf makinesi ayarlarını geçersiz kılar.

Flaş Özel İşlev Ayarları

Speedlite'in Özel İşlevleri ile ilgili ayrıntılar için Speedlite'in (ayrı satılır) kullanım kılavuzuna başvurun.

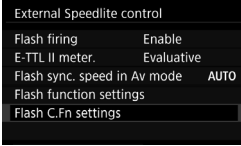

1 **[Flash C.Fn settings] seçimi yapın.**

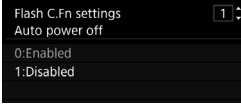

2 **İstediğiniz işlevleri ayarlayın.**

- Numarayı seçin, sonra <SET> tuşuna basın.
- Ayarı seçin, sonra <SET> tuşuna basın.

EX serisi bir Speedlite ile **[Flash metering mode]** Özel İşlevi, **[TTL flash metering]** (otomatik flaş) seçeneğine ayarlanırsa, Speedlite her zaman tam çıkışta patlar.

Ayarları Temizle

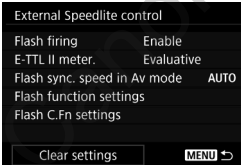

1 **[Clear settings]'i seçin.**

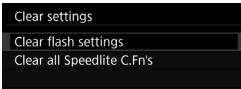

2 **Temizlenecek ayarları seçin.**

- **[Clear flash settings]** veya **[Clear all Speedlite C.Fn's]** seçimi yapın, sonra <SET> tuşuna basın.
- İletişim kutusunda **[OK]**'i seçin. Sonra flaş ayarları veya Özel İşlev ayarlarının hepsi temizlenir.

Speedlite'in Kişisel İşlevi (P.Fn) fotoğraf makinesinin **[External Speedlite control]** ekranından ayarlanamaz veya iptal edilemez. Bunu Speedlite ile ayarlayın.



Canon Eurasia 2015

LCD Monitörle Çekim (Canlı Görünüm Çekimi)

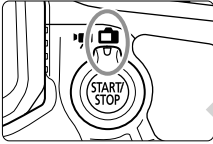

Resmi fotoğraf makinesinin LCD monitöründe izlerken çekim yapabilirsiniz. Buna "Canlı Görünüm çekimi" denir. Canlı Görünüm çekimini etkinleştirmek için Canlı Görünüm çekimi/Video çekimi düğmesini <  > konumuna getirin.

- Fotoğraf makinesini elde kullanırsanız ve LCD monitörden bakarken çekim yaparsanız, fotoğraf makinesi sarsıntısı nedeniyle görüntü bulanıklığı oluşabilir. Bir tripod kullanmanız önerilir.



Uzaktan Canlı Görünüm Çekimi

EOS Utility programını (EOS yazılımı, s.521) bilgisayarınıza kurduktan sonra, fotoğraf makinesini bilgisayara bağlayabilir ve bilgisayar ekranından izlerken uzaktan çekim yapabilirsiniz.

LCD Monitörle Çekim

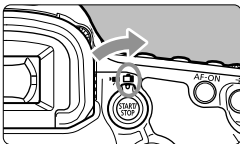

- 1 **Canlı Görünüm çekimi/Video çekim düğmesini <📷> konumuna ayarlayın.**

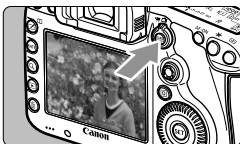

- 2 **Canlı Görünüm çekimi görüntüleyin.**

- <START/STOP> tuşuna basın.
- ▶ Canlı Görünüm çekimi LCD ekranda gösterilir.
- Canlı Görünüm resminin parlaklık düzeyi ile çekilen gerçek görüntünün parlaklık seviyesi birbirine çok yakındır.



- 3 **Konuya odaklanın.**

- Deklanşör tuşuna yarım bastığınızda, fotoğraf makinesi geçerli AF yöntemiyle odaklanır (s. 268).

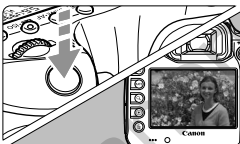

- 4 **Resmi çekin.**

- Deklanşöre tam basın.
- ▶ Resim çekilir ve çekim LCD monitörde görüntülenir.
- ▶ Oynatma sonrasında, fotoğraf makinesi Canlı Görünüm çekime otomatik olarak geri döner.
- Canlı Görünüm çekiminden çıkmak için <START/STOP> tuşuna basın.

- 📷
- Görüntünün görüş alanı yakl. %100'dür (full-frame ile görüntü kaydı kalitesi JPEG **L** olarak ayarlandığında).
 - <P> <Tv> <Av> <M> çekim modunda, alan derinliği önizleme tuşuna basarak alan derinliğini kontrol edebilirsiniz.
 - Sürekli çekim sırasında, ilk çekimde yapılan poz ayarı sonraki pozlar için de kullanılır.
 - Canlı Görünüm çekimi için uzaktan kumanda da (ayrı satılır, s. 237) kullanılabilir.

Canlı Görünüm Çekimini Etkinleştirme

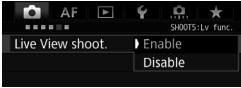

[**📷5: Live View shoot.**] (< **AF+** > içindeki [**📷3**] sekmesi) seçeneğini [**Enable**] olarak ayarlayın.

Canlı Görünüm Çekiminde Olası Çekim Sayısı

Sıcaklık	Oda Sıcaklığında (23°C / 73°F)	Düşük Sıcaklıkta (0°C / 32°F)
Olası çekimler	Yakl. 220 çekim	Yakl. 210 çekim

- Yukarıdaki değerler, tam şarjlı LP-E6N Pil Paketini ve CIPA (Camera & Imaging Products Association) test standartlarını esas alır.
- Tam şarjlı Pil Paketi LP-E6N ile toplam sürekli Canlı Görünüm çekimi süresi şöyledir: Oda sıcaklığında (23°C/73°F): Yakl. 1 s. 45 dk. Düşük sıcaklıkta (0°C/32°F): Yakl. 1 s. 40 dk.



- Fotoğraf makinesini yoğun ışık kaynaklarına (örn. güneşe doğru) veya şiddetli yapay ışığa doğru direkt bakmayın. Bu durum, görüntü sensörünün veya makinenin iç bileşenlerin hasar görmesine neden olabilir.
- **Canlı Görünüm çekimiyle ilgili genel önlemler için bkz. s. 277-278.**



- <AF-ON> tuşuna basarak da odaklanabilirsiniz.
- Flaş kullanıldığında, iki deklanşör sesi duyulur ancak sadece bir çekim yapılır. Ayrıca, deklanşöre tam basıldıktan sonra resim çekilene kadar geçen süre vizörlü çekimden daha uzun olacaktır.
- Fotoğraf makinesi uzun süredir kullanılmıyorsa, makine gücü [**🔌2: Auto power off**] ile ayarlanan süre sonrasında otomatik olarak kapatılır (s.69). [**🔌2: Auto power off**], [**Disable**] olarak ayarlanırsa, Canlı Görünüm çekimi 30 dakika sonra otomatik olarak sonlandırılır (fotoğraf makinesi açık kalır).
- HDMI kablosu HTC-100 ile (ayrı satılır), televizyon ekranında Canlı Görünüm çekimi görüntülenebilir (s.351). Ses çıkışı olmayacağını unutmayın. Televizyonda resim görüntülenmezse, [**🔌3: Video system**] seçeneğini doğru bir şekilde [**For NTSC**] veya [**For PAL**] olarak ayarlayın (televizyonunuzun video sistemine göre).

Bilgi Gösterimi

- <INFO.> tuşuna her basıldığında, bilgi ekranı değişir.

Olası çekimler/Oto zamanlayıcıda kalan saniye sayısı

HDR çekim/
Çoklu pozlar/
Çoklu Çekimde Parazit Azaltma

Çekim modu/
Sahne simgesi

AF yöntemi

Sürücü modu

Ölçüm modu

Kırpma-en/boy oranı

AE kilidi

Flaş hazır/
Flaş kapalı/Hi-speed senk

Enstantane hızı

Flaş poz telafisi

Diyafram

Poz telafisi

Eye-Fi kart aktarım durumu

Maksimum patlama

Pil seviyesi

Sıcaklık uyarısı

Kalan çoklu poz sayısı

AF noktası (FlexiZone - Tekil)

Histogram ekranı

Kayıt için kart

Kart

Görüntü kaydı kalitesi

Beyaz ayarı/
Beyaz ayarı düzeltisi

Resim Stili

Otomatik Işık İyileştirici

Poz simülasyonu

AEB/FEB

ISO hızı

Vurgulu ton önceliği

GPS bağlantı göstergesi

Dijital pusula

Poz seviye göstergesi



- Histogramı [**5: Expo. simulation: Enable**] (s.265) ayarındayken görüntüleyebilirsiniz.
- <INFO.> tuşuna basarak elektronik seviyeyi görüntüleyebilirsiniz (s.75). AF yöntemi [**L+Tracking**]'e ayarlanırsa veya fotoğraf makinesi bir HDMI kablosuyla televizyon setine bağlanırsa, elektronik seviye görüntülenmez.
- <Exp.SIM> simgesinin beyaz renkte görüntülenmesi, Canlı Görünüm resminin parlaklık ayarının çekilen resimle neredeyse aynı olacağını belirtir.
- <Exp.SIM> yanıp sönüyorsa, bu, Canlı Görünüm resminin düşük veya fazla aydınlatma nedeniyle gerçek çekimdeki parlaklık seviyesinden farklı görüldüğünü belirtir. Ancak, kaydedilen gerçek görüntü poz ayarını yansıtır. Gerçek resimden daha fazla parazit görülebileceğini unutmayın.
- Çoklu Çekim Parazit Azaltma, bulb poz veya flaş kullanılırsa, <Exp.SIM> simgesi ve histogram gri renkte gösterilir (size referans olması için). Zayıf veya fazla aydınlatma altında histogram düzgün şekilde görüntülenmeyebilir.



Fotoğraf makinesini uzun süre aynı pozisyonda tutmayın.

Makine çok ısınmış görünmese bile uzun süre bedenini aynı parçasıyla temas etmesi ciltte kızarma, kabarma olabilir veya düşük sıcaklık kontakları yanabilir. Dolaşım sorunu olan veya hassas ciltli kişiler için veya makine çok sıcak mekanlarda kullanıldığında tripod kullanılmasını tavsiye ederiz.

Sahne Simgeleri

<A+> çekim modunda, makine sahne tipini tespit eder ve her şeyi sahneye uygun şekilde ayarlar. Te4spit edilen sahne tipi ekranın sol üst kısmında belirtilir. Bazı sahneler veya çekim koşulları için, görüntülenen simge gerçek sahneye eşleşmeyebilir.

Konu Arkaplan	Portre ^{*1}		Portre dışı			Arkaplan Rengi
	Hareket	Doğa ve Dış Mekan Sahnesi	Hareket	Kapalı ^{*2}		
Parlak						Gri
Arka aydınl.						
Mavi Gökyüzü Dahil						Açık mavi
Arka aydınl.						
Günbatımı	*3			*3		Turuncu
Spot ışık						Koyu mavi
Koyu						
Tripodu	*4*5	*3	*4*5	*3		

*1:AF yöntemi [+Tracking] olarak ayarlandığında görüntülenir. Başka bir AF yöntemi ayarlanırsa, kişi tespiti yapılmış olsa bile "Portre çekimi değil" simgesi görüntülenir.

*2:Takılan lensin mesafe bilgileri varsa görüntülenir. Uzatma Tipi veya Yakın Plan Lensiyle, görüntülenen simge gerçek sahneye uygun olmayabilir.

*3:Tespit edilen sahneye uygun simge görüntülenir.

*4:Şu koşulların tümü geçerliyse görüntülenir: Çekim sahnesi karanlık, gece sahnesi çekiliyor ve fotoğraf makinesi bir tripoda bağlanmış.

*5:Aşağıdaki lenslerden biriyle görüntülenir:

- EF300mm f/2.8L IS II USM
- EF400mm f/2.8L IS II USM
- EF500mm f/4L IS II USM
- EF600mm f/4L IS II USM
- 2012 veya sonrasında piyasaya sürülen Görüntü Sabitleme lensleri.

*4+*5:Hem *4 hem de *5 koşulu geçerliyse, enstantane hızı yavaşlar.

Final Görüntü Simülasyonu

Final görüntü simülasyonu, Canlı Görünüm çekiminde Resim Stili, beyaz ayarı ve diğer işlevler için geçerli ayarlarının sonuçlarını yansıtır ve böylece görüntünün nasıl olacağını görmeyi sağlar.

Canlı Görünüm çekimi aşağıda listelenen ayarların etkilerini otomatik olarak gösterir.

Canlı Görünüm Çekimi Sırasında Final Görüntü Simülasyonu

- Resim Stili
 - * Netlik (güç), kontrast, renk doygunluğu ve renk tonu yansıtılır.
- Beyaz ayarı
- Beyaz ayarı düzeltisi
- Ölçüm modu
- Pozlama ([**☑5: Expo. simulation: Enable**] ile ayarlandığında.)
- Alan derinliği (alan derinliği önizleme tuşu AÇIK olduğunda)
- Otomatik Işık İyileştirici
- Periferik aydınlatma düzeltisi
- Kromatik bozulma düzeltisi
- Vurgulu ton önceliği
- Kırpma-En/boy oranı (çekim alanı doğrulama)

Çekim İşlevi Ayarları

Kırpma-En/Boy Oranı

Kırpmalı çekim yapabilir veya Canlı Görünüm çekimi için belirlenen en/boy oranı ayarıyla çekim yapabilirsiniz. Bunları menü ile ayarlamak için bkz. s. 154. Bunları Hızlı Kontrol ekranıyla ayarlamak için bir sonraki sayfaya bakın.

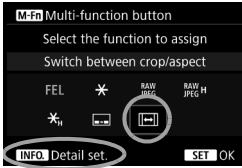

[. 3: Custom Controls] ayarını kullanarak [Switch between crop/aspect] seçeneğini <M-Fn> tuşuna atarsanız, Kırpma-En/Boy oranı ayarına geçmek için Canlı Görünüm çekimi sırasında <M-Fn> tuşuna basmanız yeterlidir. Ayrıntılar için bkz. s. 423.

Canlı Görünüm çekimi için Kırpma-En/Boy oranı ayarı yapılırsa, görüntünün görüş alanı yakl. %100'dür (görüntü kaydı kalitesi JPEG **L** olarak ayarlandığında).

WB/☉/DRIVE/AF/ISO/☉ Ayarları

Ekranda canlı Görünüm çekimi görüntülenirken <WB•☉>, <DRIVE•AF>, <☉•ISO> veya <☉> tuşuna basarsanız, LCD monitörde ayar ekranı görüntülenir ve ilgili çekim işlevini ayarlamak için <☉> veya <☉> kadranını çevirebilirsiniz.

- <WB•☉> tuşuna ve sonra <INFO.> tuşuna basarak, WB değişimi ve WB braketlemesini ayarlayabilirsiniz.

☉ (Kısmi ölçüm) veya ☐ (Spot ölçüm) ayarı yapıldığında, bir ölçüm dairesi görüntülenir.

Q Hızlı Kontrol

<P> <Tv> <Av> <M> modlarında, **AF yöntemi**, **Sürücü modu**, **Ölçüm modu**, **Kırpma-En/Boy oranı**, **Karta kayıt/izleme ve görüntü kalitesi**, **Beyaz ayarı**, **Resim Stili** ve **Otomatik Işık İyileştirici** ayarlanabilir. <A+> modunda, **sadece yukarıda koyu renkli verilen işlevler** ayarlanabilir.



1 <Q> tuşuna basın (10).

▶ Ayarlanabilir işlevler ekrana gelir.

2 **Bir işlevi seçin ve ayarlayın.**

- İşlevi seçmek için <Q> kadranını kullanın.
- ▶ Seçilen işlevin ayarı ekranda görüntülenir.
- <Q> veya <Q> kadranını çevirerek ayarlayın.
- RAW görüntü kaydı kalitesini ayarlamak için <SET> tuşuna basın.
- Kayıt/izleme, WB değişimi/braketleme veya Resim Stili parametrelerine kart seçmek için <INFO.> tuşuna basın.
- Otomatik beyaz ayarı yapmak için [AWB] seçimi yapın, sonra <SET> tuşuna basın.
- Ayarı tamamlamak için <SET> tuşuna basın ve Canlı Görünüm çekimine geri dönün.



[Crop/aspect ratio] ayarlanırsa, [Shooting area] (s.154) ayarlanamaz.

MENU Menü İşlevi Ayarları

5

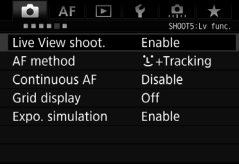

Canlı Görünüm çekimi/Video çekim düğmesi <C> konumuna ayarlandığında, Canlı Görünüm çekim menüsü seçenekleri [5] ve [6] sekmeleri (<A+> içinde [3] sekmesi) altında görüntülenir.

Bu menü ekranında ayarlanabilen işlevler sadece Canlı Görünüm çekimine uygulanabilir. Vizörlü çekimde kullanılamazlar (ayarlar geçersiz hale gelir).

● Canlı Görünüm çekimi

Canlı Görünüm çekimini [Enable] veya [Disable] olarak ayarlayabilirsiniz.

● AF yöntemi

[L+Tracking] veya [FlexiZone - Single] seçimi yapabilirsiniz. AF yöntemi hakkında bilgi için bkz. s. 268-272.

● Sürekli AF

Varsayılan ayar, [Disable] ayarıdır.

[Enable] ayarlandığında, makine konu üzerine kesintisiz şekilde genel odaklanma yapar. Böylece deklanşöre yarım basıldığında odaklanma daha hızlı gerçekleşir. [Enable] ayarı yapıldığında, lens sürekli çalışır ve daha fazla pil gücü harcar. Bu, kısa pil ömrü nedeniyle olası çekim sayısını düşürür.

Lensin odaklanma modu düğmesini Sürekli AF sırasında <MF> konumuna getirmek isterseniz önce Canlı Görünüm çekimini durdurun.

- **Kılavuz gösterimi**

[3x3 $\oplus\oplus$] veya [6x4 $\oplus\oplus\oplus$] ile kılavuz çizgileri görüntüleyerek dikey ve yatay çekimde kullanabilirsiniz. Ayrıca [3x3+diag $\oplus\oplus$] ile kılavuzu diyagonal çizgilerle birlikte görüntüleyebilir ve daha iyi kompozisyon elde etmek için konu üzerindeki kesitleri hizalayabilirsiniz.

- **Poz simülasyonu** [★]

Poz simülasyonu gerçek görüntü (poz) parlaklığını olduğu gibi görüntüler ve simüle eder.

- **Enable** (Exp.SIM)

Ekrandaki görüntü parlaklığı ile gerçek resimdeki final görüntü parlaklığı (poz) birbirine çok yakın olur. Poz telafisi ayarı yaparsanız, görüntü parlaklığı da ona göre değişir.

-  sırasında (DISP / Exp.SIM)

Normalde görüntü standart parlaklık ayarında görüntülenerek, Canlı Görünüm resminin görünmesini kolaylaştırır. Sadece alan derinliği önizleme düğmesini basılı tutarsanız, ekrandaki görüntü, gerçek resimdeki final görüntü parlaklığına (poz) çok yakın bir ayarda gösterilebilir.

- **Devre dışı** (DISP)

Görüntü standart parlaklık ayarında görüntülenerek, Canlı Görünüm resminin görünmesini kolaylaştırır. Poz telafisi ayarı yapmış olsanız bile, görüntü standart parlaklıkta görüntülenir.

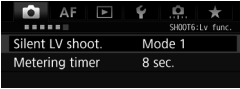

● Sessiz LV çekim ☆

• Mod 1

Çekim sırasında makine gürültüsünü bastırabilirsiniz. Sürekli çekim de yapılabilir. <[Silent LV shoot.]> ayarı yapılırsa, çekimde yakl. 5,0 kare/sn. maksimum sürekli çekim hızını kullanabilirsiniz.

• Mod 2

Deklanşöre tam basıldığında, sadece tek bir çekim yapılır. Deklanşör tuşu basılı tutulduğunda, makine işlemi duraklatılır. Sonra deklanşörü yeniden yarım basılı konuma geçirdiğinizde makine işleme devam eder. Çekim sesi de asgari düzeye indirilir. Sürekli çekim ayarı yapılmış bile olsa, sadece tek bir çekim yapılır.

• Devre dışı

Lensi tilt/shift yaptırmak için bir TS-E lensi kullanırsanız (aşağıda listelenenden farklı) veya bir Uzatma Tüpü kullanırsanız bu ayarı [**Disable**] olarak ayarladığınızdan emin olun. [**Mode 1**] veya [**Mode 2**] ayarlandığında, standart poz elde edilemeyebilir veya çekim düzensiz pozlamayla sonuçlanabilir.



- Sürekli çekimle [**Mode 1**] kullanırsanız, [**Disable**] ayarı, ikinci ve sonraki çekimlere uygulanır.
- Flaşlı çekim yaparken, [**Silent LV shoot.**] ayarından bağımsız olarak [**Disable**] ayarı uygulanır. (Sessiz çekim yapılmaz.)
- Canon marka olmayan bir ünite kullanırken bunu [**Disable**] olarak ayarlayın. [**Mode 1**] veya [**Mode 2**] olarak ayarlanırsa flaş patlamaz.
- [**Mode 2**] ayarlanırsa ve Uzaktan Kumanda ile çekim (s.237) yaparsanız, işlem [**Mode 1**] ile aynı olur.

[Silent LV shoot.] TS-E17mm f/4L veya TS-E24mm f/3.5L II lensle, [**Mode 1**] veya [**Mode 2**] kullanabilirsiniz.

- **Ölçüm zamanlayıcı** *

Poz ayarının görüntülenme süresini değiştirebilirsiniz (AE kilidi süresi).



Aşağıdaki işlemlerden herhangi biri gerçekleştirildiğinde Canlı Görünüm çekimi durur. Canlı Görünüm çekimini tekrar başlatmak için <START/STOP> tuşuna basın.

- [**3**: Dust Delete Data], [**3**: Sensor cleaning], [**4**: Clear all camera settings] veya [**4**: firmware ver.] seçildiğinde.

AF ile Odaklanma (AF Yöntemi)

AF Yöntemini Seçme

AF yöntemini [**L**] (**face**)+Tracking] (s.269) veya [**FlexiZone - Single**] (s.271) olarak ayarlayarak çekim koşullarına veya konuya uygun hale getirebilirsiniz.

Net odaklanma elde etmek istiyorsanız, lens odaklanma modu düğmesini <MF> konumuna getirin, görüntüyü büyütün ve manuel odaklanın (s.275).

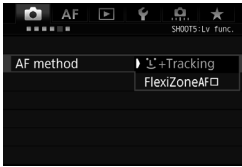

AF yöntemini seçin.

- [**5**] sekmesi altında (<[**A**+> içinde [**3**] sekmesi), [**AF method**]’u seçin.
- İstedığınız AF yöntemini seçin, sonra <[**SET**]> tuşuna basın.
- Canlı Görünüm çekimi görüntülendiğinde, <DRIVE•AF> tuşuna basarak çekim ekranında AF yöntemi seçimi yapabilirsiniz.

☺(yüz)+Takip: AF☺

Makine kişi yüzlerini tespit eder ve odaklanır. Yüz hareket halindeyse, AF noktası <☺> konuyu takibe alır.

1 Canlı Görünüm çekimi görüntüleyin.

- <START/STOP> tuşuna basın.
- ▶ Canlı Görünüm çekimi LCD ekranda gösterilir.



2 Bir AF noktası seçin.

- Bir yüz tespit edildiğinde, odaklanılacak yüz etrafında <☺> çerçevesi görüntülenir.
- Birden fazla yüz tespit edilirse <☺> görüntülenir. <☺> tuşlarını kullanarak <☺> çerçevesini odaklanmak istediğiniz yüze getirin.
- Yüz tespit edilemezse, makine FlexiZone - Tekli'ye geçer (s.271).

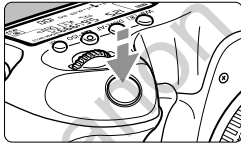

3 Konuya odaklanın.

- Odaklanmak için deklanşör tuşuna yarım basın.
- ▶ Odaklanma elde edildiğinde, AF noktası yeşil renge döner ve bip sesi duyulur.
- ▶ Odaklanma gerçekleşmezse, AF noktası turuncu renge döner.

4 Resmi çekin.

- Odak ve poz kontrolü yapın, sonra deklanşöre tam basarak resmi çekin (s.256).



● Kişi yüzü dışında bir konuya odaklanma

<🔍> veya <SET> tuşuna basıldığında merkezde AF çerçevesi <🔍> görüntülenir. Sonra <🔍> tuşunu kullanarak AF çerçevesini istediğiniz yüz üzerine getirin. AF çerçevesi <🔍> odaklanmayı başardığında, konu hareket etse veya kompozisyon değiştirilse bile konuyu takibe devam eder.

- Konu yüzü belirgin bir şekilde odak dışındaysa, yüz tespiti yapılamaz. Odağı manuel olarak ayarlayarak (s.275) yüzün tanınmasını sağlayın, sonra AF işlemi uygulayın.
- İnsan yüzü dışındaki bir nesne de yüz olarak algılanabilir.
- Yüz çok küçük veya büyük, çok parlak veya karanlık olduğunda veya bir parçası kapandığında yüz tespiti yapılamaz.
- <🔍> yüzün sadece belirli bir kısmını kuşatabilir.

- Resmin kenarında konumlanan bir yüz veya konu tespit edildiğinde AF mümkün olmadığı için <🔍> veya <🔍> simgesi gri renkte gösterilir. Bu durumda deklanşör tuşuna yarım basıldığında, konuya FlexiZone - Tekli yöntemi kullanılarak odaklanılır.
- AF çerçevesinin boyutu konuya veya [📷4: Crop/aspect ratio] ayarına göre değişir.

FlexiZone - Tekil: AF □

Makine tek bir AF noktasıyla odaklanır. Bu, belirli bir konuya odaklanmak istediğinizde etkilidir.



AF noktası

1 Canlı Görünüm çekimi görüntüleyin.

- <START/STOP> tuşuna basın.
- ▶ Canlı Görünüm çekimi LCD ekranda gösterilir.
- ▶ AF noktası <□> görüntülenir.

**2 AF noktasını taşıyın.**

- AF noktasını odaklanmak istediğiniz yere taşımak için <☉> kadranını kullanın. (Ekran kenarına taşınamaz.)
- <☉>, <SET> veya <☒> tuşuna basarak AF noktasını ekran merkezine geri getirebilirsiniz.

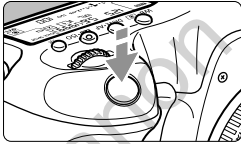
**3 Konuya odaklanın.**

- AF noktasını konu üzerine getirin ve deklanşöre yarım basın.
- ▶ Odaklanma elde edildiğinde, AF noktası yeşil renge döner ve bip sesi duyulur.
- ▶ Odaklanma gerçekleşmezse, AF noktası turuncu renge döner.

**4 Resmi çekin.**

- Odak ve poz kontrolü yapın, sonra deklanşöre tam basarak resmi çekin (s.256).

- AF noktasının boyutu [**4: Crop/aspect ratio**] ayarına göre değişir.
- Video çekim sırasında [**Movie Servo AF**] seçeneği [**Enable**] olarak ayarlanırsa, AF noktası daha büyük görüntülenir.

AF ile İlgili Notlar

AF İşlemi

- Odaklanma gerçekleştiğinde bile, deklanşör tuşuna yarım basılarak yeniden odaklanılabilir.
- AF işlemi sırasında ve sonrasında görüntü parlaklığında değişiklik olabilir.
- Canlı Görünüm çekimi görüntülendiğinde ışık kaynağında bir değişiklik yapılırsa, ekranda titreme olabilir ve odaklanma zorlaşabilir. Böyle bir durum gerçekleşirse, Canlı Görünüm çekiminden çıkın ve gerçek ışık kaynağı altında otomatik olarak odaklanın.

- AF ile odaklanmak gerçekleşmiyorsa, lensin odaklanma modu düğmesini <MF> konumuna getirin ve manuel olarak odaklanın (s.275).
- Çevredeki bir konunun çekimini yapıyorsanız ve konu bir miktar odak dışındaysa, merkez AF noktasını odaklanmak istediğiniz konuya çevirin, tekrar odaklanın ve sonra resmi çekin.
- Harici Speedlite'da AF yardımcı ışığı yanmaz. Ancak, LED ışığı donanımlı bir EX serisi Speedlite (ayrı satılır) kullanılırsa, gerektiğinde AF'ye yardımcı olmak için LED ışığı yanar.

Odaklanmayı Güçleştiren Çekim Koşulları

- Mavi gökyüzü, tek renkli düz yüzeyler gibi düşük kontrastlı konular veya vurgulu ya da gölgelendirilmiş alanlar kırıldığında.
- Düşük ışık altındaki konular.
- Sadece yatay yönde kontrastlı şerit desenli veya diğer tipte desenliler.
- Tekrarlayan desenleri olan konular (Örneğin: Gökdelen camları, bilgisayar klavyeleri, vb.).
- İnce çizgiler ve konu kontörleri.
- Parlaklığı, rengi veya deseni sürekli değişen bir ışık kaynağı altında.
- Gece sahneleri veya ışık noktaları.
- Floresan veya LED aydınlatma altında veya görüntü titrediğinde.
- Çok küçük konular.
- Resmin kenarında kalmış konular.
- Arka aydınlatması çok güçlü olan veya yansıtıcı konular (Örneğin: Çok yansıtıcı bir yüzeyi olan taşıtlar vb.)
- AF noktasıyla kuşatılan çok yakın ve uzak konular (Örneğin: Kafesteki bir hayvan, vb.)
- AF noktası içinde hareketini sürdüren konular ve makine sarsıntısı veya konu bulanıklığı nedeniyle sabit duramayan konular.
- Fotoğraf makinesine yaklaşan veya makineden uzaklaşan bir konu.
- Konu çok odak dışındayken AF gerçekleştirme.
- Yumuşak odak lensiyle yumuşak odaklanma efekti uygulanır.
- Bir özel efekt filtresi kullanılır.
- AF sırasında ekranda parazitlenme (noktalar, bantlanma, vb.) görülür.



Aşağıdaki lenslerden herhangi biriyle AF kullanıldığında odaklanma daha uzun sürebilir veya doğru odak elde edilemeyebilir.

EF50mm f/1.4 USM, EF50mm f/1.8 II, EF50mm f/2.5 Compact Macro,
EF75-300mm f/4-5.6 III, EF75-300mm f/4-5.6 III USM

Üretimi durdurulmuş lensler hakkında bilgi için Canon'un web sitesine başvurun.

FlexiZone - Tekil için Büyütülmüş Görünüm



[FlexiZone - Single] ile <Q> tuşuna basıldığında görüntü büyütülür ve odak aşağıdaki sırayla kontrol edilebilir:
Yaklaşık 6x, sonra yaklaşık 16x.

- Görüntü AF noktasında büyütülür.
- Deklanşöre yarım basarsanız, büyütülmüş görünümde AF yapılır.
- Büyütülmüş gösterimde odaklanma zorlaşırsa, normal görünüme geri dönün ve AF gerçekleştirin.

- [⏏ +Tracking] ile büyütülmüş görünüm kullanılamaz.
- Normal görünümde AF gerçekleştirilir ve sonra görünüm büyütülürse, doğru poz elde edilemeyebilir.
- AF hızı, normal görünüm ile büyütülmüş görünüm arasında değişir.
- Sürekli AF (s.264) veya Video Servo AF (s.313) büyütülmüş görünümde kullanılamaz.
- [x6] ve [x16] görünümleri, her zaman [Full-frame] ayarıyla görüntülenir ([4: Crop/aspect ratio] ayarına göre değişir).
- Büyütülmüş görünüm sırasında, fotoğraf makinesi sarsıntısı nedeniyle odaklanma zor olabilir. Bir tripod kullanmanız önerilir.

- [4: Crop/aspect ratio] seçeneği [1.3x (crop)] veya [1.6x (crop)] ayarındayken, büyütülmüş gösterim başladığında [X1.3] veya [X1.6] görüntülenir.
- Büyütülmüş gösterimde poz kilitlenir. (Enstantane hızı ve diyafram değeri kırmızı renkte gösterilir.)

MF: Manuel Odaklanma

MF (manuel odaklanma) kullanarak görüntüyü büyütebilir ve net odaklanabilirsiniz.



1 Lens odak modu düğmesini <MF> konumuna ayarlayın.

- Kabaca odaklanmak üzere lens odaklanma halkasını çevirin.



2 Büyütme çerçevesini görüntüleyin.

- <Q> tuşuna basın.
- ▶ Büyütme çerçevesi ekrana gelir.

Çerçevenin büyütülmesi



3 Büyütme çerçevesini taşıyın.

- Büyütme çerçevesini odaklanmak istediğiniz konuma taşımak için <⬅> kadranını kullanın.
- <⬅>, <SET> veya <⏏> tuşuna basarak büyütme çerçevesini ekran merkezine geri getirebilirsiniz.



AE kilidi

Büyütülmüş alanın pozisyonu

Büyütme (Yakl.)

4 Görüntüyü büyütün.

- <Q> tuşuna her bastığınızda, çerçeve içindeki büyütme şu sırayla değişir:

→ Normal görünüm → 1x → 6x →

- Büyütülmüş görünümde, <⬅> tuşunu kullanarak büyütülmüş alanda kaydırma yapabilirsiniz.

5 Manuel olarak odaklanın.

- Büyütülmüş görüntüye bakarken, odaklanmak için lens odaklanma halkasını çevirin.
- Odaklanma gerçekleştikten sonra normal görünüme geri dönmek için <Q> tuşuna basın.

6 Resmi çekin.

- Poz kontrolü yapın, sonra deklanşöre tam basarak resmi çekin (s.256).



- [**4**: Crop/aspect ratio] seçeneği [**1.3x (crop)**] veya [**1.6x (crop)**] ayarındayken, büyütülmüş gösterim başladığında [**X1.3**] veya [**X1.6**] görüntülenir.
- [**1.3x (crop)**] veya [**1.6x (crop)**] ayarlandığında, büyütme çerçevesi normalden daha büyük görüntülenir.
- Büyütülmüş gösterimde poz kilitletir. (Enstantane hızı ve diyafram değeri kırmızı renkte gösterilir.)



Canlı Görünüm Çekimiyle İlgili Genel Önlemler

Görüntü Kalitesi

- Yüksek ISO hızlarında çekim yaparken, parazitlenme (bantlanma, ışık noktaları vb.) artabilir.
- Yüksek sıcaklıklarda çekim yaparken görüntüde parazitlenme ve düzensiz renkler görülebilir.
- Uzun süre kesintisiz Canlı Görünüm çekimi yapılırsa, fotoğraf makinesinin iç ısısı artabilir ve bu nedenle görüntü kalitesi bozulabilir. Çekim yapmıyorsanız Canlı Görünüm çekiminden mutlaka çıkın.
- Fotoğraf makinesinin iç ısısı yüksek olmasına rağmen uzun poz çekimi yaparsanız, görüntü kalitesinde bozulma olabilir. Canlı Görünüm çekiminden çıkın ve çekime yeniden başlamadan önce birkaç dakika bekleyin.

Beyaz <[B]> ve Kırmızı <[R]> İç Sıcaklık Uyarısı Simgeleri

- Uzun süre Canlı Görünüm çekimi yapıldığı için veya yüksek ortam sıcaklığı nedeniyle fotoğraf makinesinin iç ısısı yükselirse, beyaz <[B]> veya kırmızı <[R]> simge görüntülenir.
- Beyaz <[B]> simge, fotoğrafın görüntü kalitesinin bozulacağını belirtir. Canlı Görünüm çekimini durdurmalı ve çekime yeniden başlamadan önce fotoğraf makinesinin soğumasını beklemeniz önerilir.
- Kırmızı <[R]> simgesi, Canlı Görünüm çekiminin kısa süre içinde otomatik olarak durdurulacağını belirtir. Bu durumda, fotoğraf makinesinin iç sıcaklığı düşene kadar yeniden çekim yapamazsınız. Canlı Görünüm çekiminden çıkın ve gücü kapatarak makineyi bir süre dinlenmeye bırakın.
- Canlı Görünüm çekiminin yüksek sıcaklıkta uzun süre kullanılması <[B]> veya <[R]> simgesinin daha erken görüntülenmesine neden olabilir. Çekim yapmıyorsanız makineyi her zaman kapatın.
- Fotoğraf makinesinin iç sıcaklığı yüksek olduğunda, yüksek ISO hızlı veya uzun pozla yapılan çekimlerin kalitesinde, beyaz renkte <[B]> simgesi görüntülenmeden önce bile bozulma görülebilir.

Çekim Sonuçları

- Büyütülmüş gösterimde, anstantane hızı ve diyafram değeri kırmızı renkte gösterilir. Büyütülmüş gösterimde resim çekimi yaparsanız, istediğiniz pozlamayı elde edemeyebilirsiniz. Resmi çekmeden önce normal görünüme geri dönün.
- Büyütülmüş görünümde resim çekimi yaparsanız bile, görüntü normal görünümde çekilir.



Canlı Görünüm Çekimiyle İlgili Genel Önlemler

Canlı Görünüm çekimi

- Düşük veya parlak ışıklandırma altında Canlı Görünüm resmi, çekimi yapılan gerçek görüntünü sahip olduğu parlaklığı yansıtmayabilir.
- Düşük bir ISO hızı ayarlasanız bile, düşük ışık altında çekim yaparken Canlı Görünüm resminde göze çarpacak şekilde parazitlenme oluşabilir. Ancak, çekim yaptığınızda görüntü daha az parazitte kaydedilir. (Canlı Görünüm çekimin görüntü kalitesi, kayıtlı resmin kalitesinde farklı olur.)
- Görüntüdeki ışık kaynağı (aydınlatma) değişirse, ekranda titreme olabilir. Böyle bir durum gerçekleşirse, Canlı Görünüm çekiminden çıkın ve gerçek ışık kaynağı altında Canlı Görünüm çekimine devam edin.
- Fotoğraf makinesini farklı bir yöne çevirseniz, Canlı Görünüm çekimin doğru parlaklık ayarında kısa süreli bozulma olabilir. Çekim yapmadan önce parlaklık seviyesinin dengelenmesini bekleyin.
- Görüntüde parlak bir ışık kaynağı bulunuyorsa, parlak alan LCD monitörde siyah renkte görüntülenebilir. Ancak, çekilen gerçek görüntüde parlak alan doğru bir şekilde gösterilir.
- Düşük ışık altında [**f2: LCD brightness**]’ı parlak bir seçeneğe ayarlıyorsanız, Canlı Görünüm çekiminde parazitlenme veya düzensiz renkler görülebilir. Ancak, parazitlenme veya düzensiz renkler çekilen görüntüye kaydedilmez.
- Görüntü büyütülürken, görüntü netliği olduğundan daha belirgin görülebilir.

Özel İşlevler

- Canlı Görünüm çekimi sırasında, bazı Özel İşlevler çalışmaz (ayarlar geçersiz olur). Ayrıntılar için bkz. s. 400-401.

Lens ve Flaş

- Takılan lenste bir Görüntü Sabitleyici varsa ve Görüntü Sabitleyici (IS) düğmesi <**ON**> olarak ayarlanırsa, Görüntü Sabitleyici deklanşör tuşuna yarım basmasanız bile her zaman çalışır. Görüntü Sabitleyici pil gücünden yer ve olası çekim sayısını azaltabilir. Tripod kullanıyorsanız veya Görüntü Sabitleyici gerekli değilse, IS düğmesini <**OFF**> olarak ayarlamanız önerilir.
- Odak preset işlevi Canlı Görünüm çekiminde sadece 2011'in ikinci yarısında üretilen odak preset modlu bir a (süper) telefoto lensiyle birlikte kullanılabilir.
- Bir harici Speedlite kullanıldığında FE kilidi ve modelleme flaşı kullanılamaz.

8

Video Çekim



Video çekimi etkinleştirmek için Canlı Görünüm çekimi/Video çekimi düğmesini < [ikon] > konumuna getirin.

- Video kaydı yapılabilecek kart seçeneklerini görmek için bkz. 5.
- Fotoğraf makinesini elde kullanır ve video çekim yaparsanız, fotoğraf makinesi sarsıntısı nedeniyle görüntü bulanıklığı oluşabilir. Bir tripod kullanmanız önerilir.



Full HD 1080

Full HD 1080, 1080 dikey piksel (tarama çizgisi) özellikli High-Definition ile uyumluluğu gösterir.



Video Çekim

Otomatik Poz Çekimi

Çekim modu <A+>, <P> veya olarak ayarlandığında, otomatik poz kontrolü devreye girerek sahnenin mevcut aydınlatmasına uyum gösterir. Poz kontrolü, tüm çekim modlarında aynıdır.

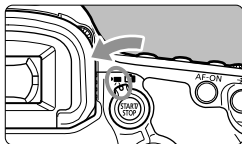

1 Mod Kadranını <A+>, <P> veya olarak ayarlayın.

2 Canlı Görünüm çekimi/Video çekim düğmesini <START/STOP> konumuna ayarlayın.

- ▶ Refleks aynasından bir ses duyulur, sonra resim LCD monitörde görüntülenir.



3 Konuya odaklanın.

- Video çekimden önce AF veya manuel odakla odaklanın (s.268-276).
- Deklanşör tuşuna yarım bastığınızda, fotoğraf makinesi geçerli AF yöntemiyle odaklanır.

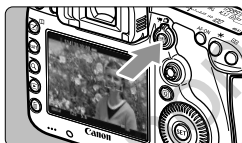

4 Videoyu çekin.

- <START/STOP> tuşuna basarak video çekimi başlatın.
- ▶ Video çekilirken ekranın sağ üst köşesinde "●" işareti görüntülenir.
- ▶ Ses dahili mikrofondan yapılır.
- Video çekimi durdurmak için tekrar <START/STOP> tuşuna basın.

Video kaydı



Dahili mikrofon

TV Enstantane Öncelikli AE

Çekim modu <Tv> konumuna ayarlandığında, video çekiminde enstantane hızını manuel olarak ayarlayabilirsiniz. Parlaklık ayarına uyum sağlamak ve standart poz elde etmek için ISO hızı ve diyafram değeri otomatik olarak ayarlanır.



1 **Mod Kadranını <Tv> konumuna getirin.**

2 **Canlı Görünüm çekimi/Video çekim düğmesini <M> konumuna ayarlayın.**

3 **İstediğiniz enstantane hızını ayarlayın.**



Enstantane hızı

• LCD monitörden bakarken <SUN> kadranını çevirin. Ayarlanabilir enstantane hızları çekim hızına bağlıdır.

- 29.97P 25.00P 23.98P : 1/4000 sn. - 1/30 sn.
- 59.94P 50.00P : 1/4000 sn. - 1/60 sn.

4 **Odaklanın ve videoyu çekin.**

- Prosedür "Otomatik Poz Çekimi" (s.280) için kullanılan 3. ve 4. adımlarla aynıdır.



- Pozlamadaki değişiklikler kaydedileceği için video çekimi sırasında enstantane hızını değiştirmenizi öneririz.
- Hareket bir konunun video çekimi yapılırken 1/30 sn. ile 1/125 sn. aralığında enstantane hızı kullanmanızı öneririz. Enstantane hızı yükseldikçe konu hareketi daha fazla bulanıklaşır.
- Floresan veya LED aydınlatma altında çekim yaparken enstantane hızını değiştirirseniz, görüntü titrek kaydedilebilir.

Av Diyafram Öncelikli AE

Çekim modu <Av> konumuna ayarlandığında, video çekiminde diyafram değerini manuel olarak ayarlayabilirsiniz. Parlaklık ayarına uyum sağlamak ve standart poz elde etmek için ISO hızı ve enstantane hızı otomatik olarak ayarlanır.



1 Mod Kadranını <Av> konumuna getirin.

2 Canlı Görünüm çekimi/Video çekim düğmesini <M> konumuna ayarlayın.

3 İstedığınız diyafram değerini ayarlayın.

- LCD monitörden bakarken <Fn/AF-ON> kadranını çevirin.



Diyafram

4 Odaklanın ve videoyu çekin.

- Prosedür “Otomatik Poz Çekimi” (s.280) için kullanılan 3. ve 4. adımlarla aynıdır.



⚠ Video çekimi sırasında diyafram değeri değişikliği yapmanız önerilmez. Çünkü lens diyaframı sürücüsünden kaynaklanan pozlama değişiklikleri de kayda geçebilir.

<A+> Modunda ISO Hızı

- ISO hızı otomatik olarak ISO 100 - ISO 6400 aralığında ayarlanır.

<P>, <Tv>, <Av> ve Modlarında ISO Hızı

- ISO hızı otomatik olarak ISO 100 - ISO 6400 aralığında ayarlanır.
- [**2: ISO speed settings**] (s.161) altında, [**ISO speed range**]'in [**Maximum**] ayarı <P>, <Av> veya modunda [**H (12800)**] olarak ayarlanırsa, otomatik ISO aralığı H (ISO 12800 eşdeğeri) olarak genişletilir. Varsayılan ISO aralığından (ISO 100 - ISO 6400) daha dar bir aralık içinde [**Maximum**] ve [**Minimum**] ayarı yapmış olsanız bile etkinleşmez.
- [**3: Highlight tone priority**], [**Enable**] (s.187) olarak ayarlanırsa, otomatik ISO aralığı ISO 200 - ISO 6400 aralığında olur.
- [**2: ISO speed settings**] altında, [**Auto ISO range**] ve [**Min. shutter spd.**] seçenekleri (s.162-163) video çekim için ayarlanamaz. [**2: ISO speed settings**], <Tv> modunda seçilemez.



[**Minimum**] seçeneği [**ISO speed range**] içinde [**L(50)**] olarak ayarlandığında ve fotoğraf çekiminden video çekimine geçtiğinizde, video çekimde kullanılacak minimum otomatik ISO hızı aralığı ISO 100 olur. ISO 50'e genişletilemez.



<A+>, <P>, <Tv>, <Av> ve Modları için notlar



















- <A+> modunda, fotoğraf makinesi tarafından tespit edilen sahne için ekranın sol üst tarafında sahne simgesi görüntülenir (s.285).
- <✳> tuşuna basarak pozu kilitleyebilirsiniz (AE kilidi) (<A+> modu hariç, s.217). Poz ayarı [6: Metering timer] ile ayarlanan saniye sayısı için görüntülenir. Video çekimi sırasında AE kilidi uygulandıktan sonra, bu kilidi <E> tuşuna basarak iptal edebilirsiniz. (AE kilidi ayarı <E> tuşuna basılana kadar korunur.)
- <LOCK▶> düğmesini sola kaydırarak ve <◉> kadranını çevirerek ±3 durak aralığında poz telafisi ayarı yapabilirsiniz (<A+> modu hariç).
- Deklanşöre yarım basılırsa, ekranın alt kısmında ISO hızı ve enstantane hızı görüntülenir. Bu, fotoğraf çekimi için poz ayarıdır (s.289). Video çekimi için poz ayarı görüntülenmez. Video çekimin poz ayarının, fotoğraf çekimindeki poz ayarından farklı olduğunu aklınızda bulundurun.
- <A+>, <P> ve modlarında, enstantane hızı ve diyafram, videonun Exif bilgilerine kaydedilmez.

LED Işığın Donanımlı bir EX Serisi Speedlite'ı (Ayrı Satılır) Kullanma

<A+>, <P>, <Tv>, <Av> ve modlarında video çekimi yapılırken, bu fotoğraf makinesi Speedlite'ın LED ışığını düşük aydınlatma altında otomatik olarak açan işlevi destekler. **Ayrıntılı talimatlar için EX serisi Speedlite'ın kullanma kılavuzuna bakın.**

Sahne Simgeleri

<A⁺> modunda video çekimi sırasında, fotoğraf makinesi tarafından tespit edilen sahneyi temsil eden bir simge görüntülenir ve çekim o sahneye göre uyarlanır. Bazı sahneler veya çekim koşulları için, görüntülenen simge gerçek sahneye eşleşmeyebilir.

Konu / Arkaplan	Portre ^{*1}	Portre dışı		Arkaplan Rengi
		Doğa ve Dış Mekan Sahnesi	Kapalı ^{*2}	
Parlak				Gri
Arka aydınl.				
Mavi Gökyüzü Dahil				Açık mavi
Arka aydınl.				
Günbatımı	*3		*3	Turuncu
Spot ışık				Koyu mavi
Koyu				

*1: AF yöntemi [**A⁺Tracking**] olarak ayarlandığında görüntülenir. Başka bir AF yöntemi ayarlanırsa, kişi tespiti yapılmış olsa bile "Portre çekimi değil" simgesi görüntülenir.

*2: Takılan lensin mesafe bilgileri varsa görüntülenir. Uzatma Tipi veya Yakın Plan Lensiyle, görüntülenen simge gerçek sahneye uygun olmayabilir.

*3: Tespit edilen sahneye uygun simge görüntülenir.

M Manuel Poz Çekimi

Video çekiminde enstantane hızını, diyafram ve ISO hızı ayarını manuel olarak yapabilirsiniz. Video çekiminde manuel pozun kullanılması ileri düzeydeki kullanıcılar içindir.



1 **Mod Kadranını <M> konumuna getirin.**

2 **Canlı Görünüm çekimi/Video çekim düğmesini <CAM> konumuna ayarlayın.**

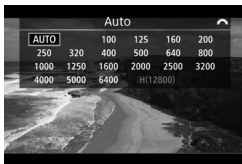

3 **ISO hızını ayarlayın.**

- <ISO> tuşuna basın.
- ▶ ISO hızı ayarı LCD monitörde gösterilir.
- <ISO> kadranını çevirerek ISO hızını ayarlayın.
- ISO hızıyla ilgili ayrıntılar için bir sonraki sayfaya bakın.

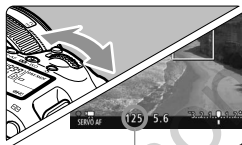

Enstantane hızı

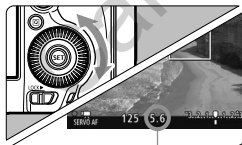

Diyafram

4 **Enstantane hızını ve diyaframı ayarlayın.**

- Deklanşör tuşuna yarım basın ve poz seviye göstergesini kontrol edin.
- Enstantane hızını ayarlamak için <ISO> kadranını çevirin. Ayarlanabilir enstantane hızları, çekim hızına göre değişir.
 - 29.97P 25.00P 23.98P : 1/4000 sn. - 1/30 sn.
 - 59.94P 50.00P : 1/4000 sn. - 1/60 sn.
- Diyaframı ayarlamak için <APERTURE> kadranını çevirin.
- Ayarlanamazsa, <LOCK> düğmesini sola getirin, sonra <ISO> veya <APERTURE> kadranını çevirin.

5 Odaklanın ve videoyu çekin.

- Prosedür “Otomatik Poz Çekimi” (s.280) için kullanılan 3. ve 4. adımlarla aynıdır.

<M> Modunda ISO Hızı

- **[Auto] (A)** seçeneğinde ISO hızı otomatik olarak ISO 100 - ISO 6400 aralığında ayarlanır. [**2: ISO speed settings**] altında, **[ISO speed range]**'in **[Maximum]** ayarını **[H (12800)]** (s.161), olarak ayarlarsanız, otomatik ISO aralığı, H maksimumuna genişletilemez. Varsayılan ISO aralığından (ISO 100 - ISO 6400) daha dar bir aralık içinde **[Maximum]** ve **[Minimum]** ayarı yapmış olsanız bile etkinleşmez.
- ISO hızını manuel olarak 1/3 duraklı artışlarla ISO 100 - ISO 6400 aralığında ayarlayabilirsiniz. [**2: ISO speed settings**] altında, **[ISO speed range]**'in **[Maximum]** ayarını **[H (12800)]** olarak ayarlarsanız, manuel ISO hızı ayarı aralığının maksimum değeri, H'ye (ISO 12800 eşdeğeri) genişletilebilir. Varsayılan ISO aralığından (ISO 100 - ISO 6400) daha dar bir aralık içinde **[Maximum]** ve **[Minimum]** ayarı yapabilirsiniz.
- [**3: Highlight tone priority**], **[Enable]** (s.187) olarak ayarlanırsa, otomatik veya manuel ISO ayarı aralığı ISO 200 veya daha yüksek olur.
- [**2: ISO speed settings**] altında, **[Auto ISO range]** ve **[Min. shutter spd.]** seçenekleri (s.162-163) video çekim için ayarlanamaz.

- [Minimum] seçeneği [ISO speed range] içinde [L(50)] olarak ayarlandığında ve fotoğraf çekiminden video çekimine geçtiğinizde, video çekimde kullanılacak minimum manuel ISO hızı aralığı ISO 100 olur. ISO 50'e genişletilemez.
- Pozlama veya diyaframdaki değişiklikler kaydedileceği için video çekimi sırasında enstantane hızını değiştirmenizi öneririz.
- Hareket bir konunun video çekimi yapılırken 1/30 sn. ile 1/125 sn. aralığında enstantane hızı kullanmanızı öneririz. Enstantane hızı yükseldikçe konu hareketi daha fazla bulanıklaşır.
- Floresan veya LED aydınlatma altında çekim yaparken enstantane hızını değiştirterseniz, görüntü titreşim kaydedilebilir.

- [3: Custom Controls] altında, [SET: Expo comp (hold btn, turn)] ayarı yapılırsa (s.423), Otomatik ISO ayarlandığında poz telafisi ayarı yapılabilir.
- Otomatik ISO ayarlandığında, ISO hızını kilitlemek için <★> tuşuna basın.
- <★> tuşuna bastığınızda ve sonra resmi yeniden oluşturduğunuzda, poz seviye göstergesi (s.289) üzerinde, poz <★> tuşuna ilk kez bastığınız zamanki değerle karşılaştıran poz seviye farkını görebilirsiniz.
- <INFO.> tuşuna basarsanız, histogramı görüntüleyebilirsiniz.

Bilgi Gösterimi

- <INFO.> tuşuna her basıldığında, bilgi ekranı değişir.

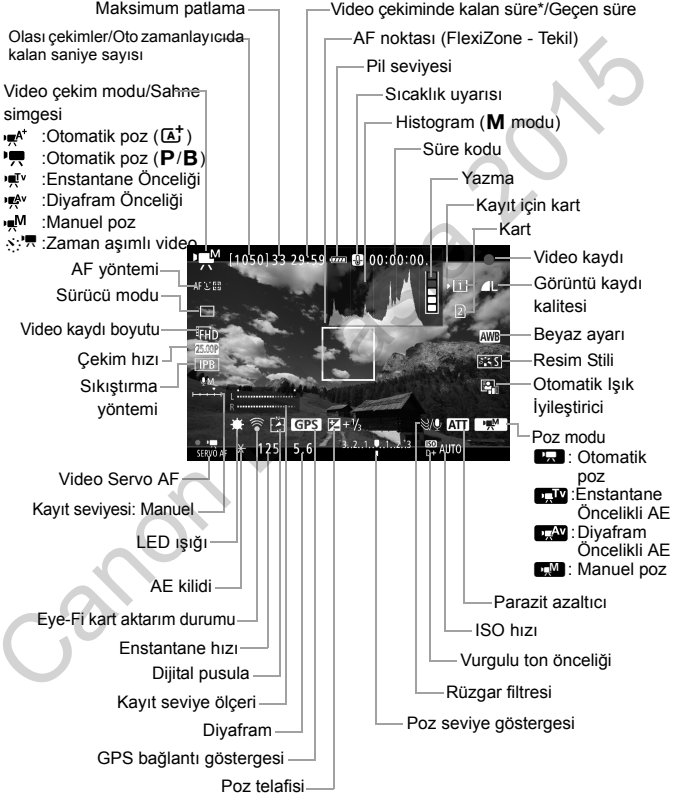

* Tek bir video klibi için geçerlidir.

- <INFO.> tuşuna basarak elektronik seviyeyi görüntüleyebilirsiniz (s.75).
- AF yöntemi [**L**+**Tracking**]’e ayarlanırsa veya fotoğraf makinesi bir HDMI kablosuyla (s.351) televizyon setine bağlanırsa, elektronik seviye görüntülenmez.
- Video çekim sırasında elektronik seviye, kılavuz çizgiler veya histogram görüntülenmez. (Video çekimi başladığında görüntüleme kaybolur.)
- Video çekimi başladığında, kalan çekim süresi geçen süreyi göstermeye başlar.

Video Çekim Önlemleri

- Fotoğraf makinesini yoğun ışık kaynaklarına (örn. güneşe doğru) veya şiddetli yapay ışığa doğru direkt bakmayın. Bu durum, görüntü sensörünün veya makinenin iç bileşenlerin hasar görmesine neden olabilir.
- İnce detayları olan bir konu çekilirse, harelence veya renk yanlışları görülebilir.
- [**F1: Record func+card/folder sel.**] altında, [**Record func.**], [**Rec. to multiple**] (s.147) olarak ayarlanırsa, hem CF karta [**L1**] hem de SD karta [**L2**] video kaydı yapılamaz. [**Rec. separately**] veya [**Rec. to multiple**] ayarı yapıldığında, video [**Playback**] için ayarlanan karta kaydedilir.
- <**AWB**> veya <**AWBw**> ayarlandığında ve video çekim sırasında ISO hızı veya diyafram değeri değişirse, beyaz ayarı da değişir.
- Floresan veya LED aydınlatma altında video çekimi yapılırsa videoda titreme oluşabilir.
- Video çekim sırasında lensle zumlanmanız önerilmez. Lensin maksimum diyaframında değişiklik olsun veya olmasın, lensle zumlanmak kaydedilecek poza zarar verebilir.
- Görüntü kaydı için bir SD kart seçildiğinde ve kartta boş alan olmasına rağmen video kaydı yapılamadığında, kartta kayıtlı görüntüleri bir bilgisayara, vb. aktarın, sonra kartı formatlayın.
- Video çekim sırasında, <**Q**> tuşuna basmanız bile görüntüyü büyütemezsiniz.
- Parmaklarınızla, vb. dahili mikrofonu (s.280) kapatmamaya dikkat edin.
- [**Multi Shot Noise Reduction**] (s.183) ayarlanamaz.
- Video çekim sırasında HDMI kablosunu takar veya çıkarırsanız, video çekim durur.
- **Video çekimiyle ilgili genel önlemler için bkz. s. 317-318.**
- **Gerekirse 277 - 278. sayfalardaki Canlı Görünüm Çekimiyle İlgili Genel Önlemler kısmını da okuyun.**



Video Çekimiyle İlgili Notlar

- [📷4] ve [📷5] sekmesi altındaki videoyla ilişkili ayarlar (s.313). <[A+]> modunda, bunlar [📷2] ve [📷3] sekmesi altındadır.
- Her video çekiminde bir video dosyası kaydedilir. Dosya boyutu 4 GB'ı aşarsa, her yeni yaklaşık 4 GB için yeni bir dosya oluşturulur.
- Video görüntüsün görüş alanı yaklaşık %100'dür (FFHD video kayıt boyutu ayarlandığında).
- <AF-ON> tuşuna basarak da görüntüye odaklanabilirsiniz.
- [📷5: 📷 button function] altında, [📷AF/📷] [📷/📷] seçimi yapılırsa, video çekimini başlatmak veya durdurmak için deklanşör tuşuna tam basabilirsiniz (s.316).
- Fotoğraf makinesinin dahili mikrofonu mono ses kaydı yapar (s.280).
- 3,5 mm çaplı mini fişli harici mikrofonları (piyasadan temin edilebilir) çoğu kullanılabilir.
- Sürücü modu <[📷📷]> veya <[📷📷2]> olarak ayarlansa bile Uzaktan Kumanda Cihazı RC-6'yı (ayrı satılır, s.237) kullanarak video çekimi başlatabilir veya durdurabilirsiniz. Çekim zamanlaması düğmesini <2> (2 sn. gecikmeli) konumuna getirin, sonra aktarım tuşuna basın. Düğme <●> (hızlı çekim) konumundaysa, fotoğraf çekimi etkin hale gelir.
- Tam şarjlı Pil Paketi LP-E6N ile toplam video çekim süresi şöyledir: Oda sıcaklığında (23°C/73°F): Yakl. 1 s. 30 dk. Düşük sıcaklıkta (0°C/32°F): Yakl. 1 s. 25 dk. ([📷4: **Movie Servo AF: Disable**] ayarı ile).
- Odak preset işlevi video çekiminde sadece 2011'in ikinci yarısında üretilen odak preset modlu bir (süper) telefoto lensiyle birlikte kullanılabilir.



Fotoğraf makinesini uzun süre aynı pozisyonda tutmayın.

Makine çok ısınmış görünmese bile uzun süre bedenini aynı parçasıyla temas etmesi ciltte kızarma, kabarma olabilir veya düşük sıcaklık kontakları yanabilir. Dolaşım sorunu olan veya hassas ciltli kişiler için veya makine çok sıcak mekanlarda kullanıldığında tripod kullanılmasını tavsiye ederiz.

Final Görüntü Simülasyonu

Final görüntü simülasyonu, çekimde Resim Stili, beyaz ayarı ve diğer işlevler için geçerli ayarlarının sonuçlarını yansıtır ve böylece görüntünün nasıl olacağını görmeyi sağlar.

Video çekimi sırasında, ekrandaki görüntüde aşağıda listelenen ayarların etkileri otomatik olarak gösterir.

Video Çekim İçin Final Görüntü Simülasyonu

- Resim Stili
 - * Netlik (güç), kontrast, renk doygunluğu ve renk tonu yansıtılır.
- Beyaz ayarı
- Beyaz ayarı düzeltisi
- Poz
- Alan derinliği (zaman aşımli video çekim sırasında hariç)
- Otomatik Işık İyileştirici
- Periferik aydınlatma düzeltisi
- Kromatik bozulma düzeltisi
- Vurgulu ton önceliği

Fotoğraf Çekimi

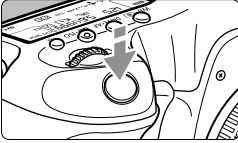

Video çekimi sırasında, deklanşör tuşuna tam basarak fotoğraf çekebilirsiniz.

Video Çekim Sırasında Fotoğraf Çekimi

- Video çekimi sırasında bir fotoğraf çekilirse, video çekiminde yaklaşık 1 sn.'lik duraklama olur.
- Çekilen fotoğraf karta kaydedilir ve ekranda Canlı Görünüm resmi görüntülendiğinde video çekimi otomatik olarak devam eder.
- Video ve fotoğraf karta ayrı dosyalar olarak kaydedilir.
- [**1**: Record func+card/folder sel.] altında, [**Record func.**] (s.146), [**Standard**] veya [**Auto switch card**] olarak ayarlanırsa, video ve fotoğraflar aynı karta kaydedilir. [**Rec. separately**] veya [**Rec. to multiple**] ayarı yapıldığında, videolar [**Playback**] için ayarlanan karta kaydedilir (s.148). Fotoğraflar, kaydedildikleri kartın görüntü kalitesine sahip olurlar.
- Fotoğraf çekimine özgü işlevler aşağıda gösterilmiştir.

İşlev	Ayarlar
Görüntü Kaydı Kalitesi	[1 : Image quality] ile ayarlandığı gibi. Video kayıt boyutu [1920x1080] veya [1280x720] olduğunda, en/boy oranı 16:9 olur. Boyut [640x480] olduğunda, en/boy oranı 4:3 olur.
ISO Hızı*	<ul style="list-style-type: none"> • <A⁺>: ISO 100 - ISO 3200 • <P>, <Av> ve <B>: ISO 100 - ISO 3200 • <Tv>: ISO 100 - ISO 6400 • <M>: Bkz. "<M> Modunda ISO Hızı", s. 287.
Poz Ayarı	<ul style="list-style-type: none"> • <A⁺>, <P> ve <B>: Enstantane hızı ve diyaframı otomatik olarak ayarlanır. • <Tv>: Otomatik olarak ayarlanan enstantane hızı ve diyafram değeri. • <Av>: Manuel olarak ayarlanan enstantane hızı ve otomatik olarak ayarlanan diyafram değeri. • <M>: Manuel olarak ayarlanan enstantane hızı ve diyafram değeri.





* Vurgulama tonu önceliği ayarı yapılırsa, ISO hızı aralığı ISO 200'den başlar.





- [📷: 👁️ **button function**] seçeneği [📷/AF/📷] veya [📷/📷] (s.316) olarak ayarlanırsa, fotoğraf çekimi yapılamaz.
- Video çekim sırasında fotoğraf çekimi $\overline{\text{FHD}}$, $\overline{\text{HD}}$, ve $\overline{\text{VGA}}$ ile yaklaşık %100 olur (görüntü kaydı kalitesi JPEG \blacktriangleleft L ayarlandığında).
- AEB kullanılamaz.
- Flaş kullanılsa bile patlamaz.
- Video çekilirken sürekli fotoğraf çekimi yapılabilir. Ancak, çekilen görüntüler ekranda görüntülenmez. Fotoğraf görüntü kaydı kalitesine, sürekli çekim sırasında çekim sayısına, kart performansına vb. bağlı olarak video çekim otomatik olarak durabilir.
- Video çekim sırasında AF kullanılamaz. Ancak, aşağıdakiler oluşabilir:
 - Odak bir an kayabilir.
 - Kayıtlı videonun parlaklığı değişebilir.
 - Kaydedilen video bir anlığına donabilir.
 - Videoya lens işlemi sesi kaydedilebilir.
 - Odaklanma gerçekleşmezse, fotoğraf çekilemez.

- Video çekim sırasında fotoğraf çekimi için ± 3 durak aralığında poz telafisi yapılabilir.
- Video çekim sırasında sürekli fotoğraf çekimi yapmak isterseniz, yüksek hızda bir kart kullanmanızı öneririz. Fotoğraflar için daha küçük bir görüntü kalitesini kullanmanızı ve daha az sürekli fotoğraf çekimi yapmanızı da öneririz.
- Tüm sürücü modlarında fotoğraf çekimi yapabilirsiniz.
- Video çekimine başlamadan önce otomatik zamanlayıcı kullanılabilir. Video çekim sırasında, fotoğraf makinesi tek tek görüntü çekimine geçer.

Çekim İşlevi Ayarları

WB/DRIVE/AF/ISO/ Ayarları

Ekranda çekim görüntülenirken <WB•>, <DRIVE•AF>, <•ISO> veya <> tuşuna basarsanız, LCD monitörde ayar ekranı görüntülenir ve ilgili işlevi ayarlamak için <> veya <> kadranını çevirebilirsiniz.

- Manuel poz çekimi (s.286) sırasında, <•ISO> tuşuna basarak ISO hızını ayarlayabilirsiniz.
- <WB•> tuşuna ve sonra <INFO.> tuşuna basarak, WB değişimi ve WB braketlemesini ayarlayabilirsiniz.
- Aşağıdaki ayarların yapılmayacağını unutmayın: <> Ölçüm modu, <> Flaş poz telafisi, <HDR> HDR modu ve <> Çoklu pozlar.

Q Hızlı Kontrol

<P>, <Tv>, <Av>, <M> ve modlarında, **AF yöntemi**, **Sürücü modu**, **Video kayıt boyutu**, **Kayıt seviyesi** (sadece manuel ayarlama), **Kayıt/izleme kartı ve görüntü kalitesi** (fotoğraflar), **Beyaz Ayarı**, **Resim Stili** ve **Otomatik Işık İyileştirici ayarlanabilir.**

<A+> modunda, **sadece yukarıda koyu renkli verilen işlevler ayarlanabilir.**



1 <Q> tuşuna basın (10).

▶ Ayarlanabilir işlevler ekrana gelir.

2 Bir işlevi seçin ve ayarlayın.

- İşlevi seçmek için <☼> kadrانını kullanın.
- ▶ Seçilen işlevin ayarı ekranda görüntülenir.
- <☼> veya <☼> kadrانını çevirerek ayarlayın.
- RAW görüntü kalitesini ayarlamak için <SET> tuşuna basın.
- Kayıt/izleme, WB değişimi/braketleme veya Resim Stili parametrelerine kart seçmek için <INFO.> tuşuna basın.
- Otomatik beyaz ayarı yapmak için [AWB] seçimi yapın, sonra <SET> tuşuna basın.
- Makineyi video çekimine geri çevirmek için <SET> tuşuna basın.

⚠ Zaman aşımli video çekimine (s.306) başlamadan önce <Q> tuşuna basarsanız, kayıt seviyesi görüntülenmez.

MENU Video Kaydı Boyutunu Ayarlama



[**4**: **Movie rec. size**] (<**A**> içindeki [**2**] sekmesi) seçeneğiyle, videonun görüntü boyutunu, saniyede çekilecek kare (kare/sn.) ve sıkıştırma yöntemi ayarlarını yapabilirsiniz.

[**Movie rec. size**] ekranında görüntülenen çekim hızı, [**3**: **Video system**] ayarına bağlı olarak otomatik olarak değişir (s.467).

- **Görüntü Boyutu**

FHD 1920x1080

Full High-Definition (Full HD) kayıt kalitesi. En/boy oranı 16:9 olur.

HD 1280x720

High-Definition (HD) kayıt kalitesi. En/boy oranı 16:9 olur.

VGA 640x480

Standard-definition kayıt kalitesi. En/boy oranı 4:3 olur.

- **Çekim Hızı** (kare/sn: saniyede kare sayısı)

29.97P 29,97 kare/sn/ 59.94P 59,94 kare/sn

NTSC televizyon formatının kullanıldığı bölgeler (Kuzey Amerika, Japonya, Güney Kore, Meksika, vb.).

25.00P 25,00 kare/sn/ 50.00P 50,00 kare/sn

PAL televizyon formatının kullanıldığı bölgeler (Avrupa, Rusya, Çin, Avustralya, vb.).

23.98P 23,98 kare/sn

Genelde sinema için.



[**3**: **Video system**] ayarını değiştirirseniz, video kayıt boyutunu yeniden ayarlayın.

● Sıkıştırma Yöntemi

[ALL-I] ALL-I (Düzenleme için/Sadece I)

Kayıt için her seferinde bir kareyi sıkıştırır. Dosya boyutu IPB (Standart) seçeneklerinden daha büyük olsa bile, video düzenlemeye daha uygundur.

[IPB] IPB (Standart)

Kayıt için her seferinde birçok kareyi sıkıştırır. Dosya boyutu ALL-I (Düzenleme için) seçeneğinden daha küçük olacağından, aynı kapasiteye sahip kartla daha uzun süre çekim yapabilirsiniz.

Toplam Video Kaydı Süresi ve Dakika Başına Dosya Boyutu

(Yakl.)

Video Çekim Kalitesi		Karttaki Toplam Kayıt Süresi			Dosya Boyutu	
		4 GB	8 GB	16 GB		
FHD	29.97P 25.00P 23.98P	[ALL-I]	5 dk.	11 dk.	23 dk.	654MB/dk.
	29.97P 25.00P 23.98P	[IPB]	16 dk.	33 dk.	67 dk.	225MB/dk.
HD	59.94P 50.00P	[ALL-I]	6 dk.	13 dk.	26 dk.	583MB/dk.
	59.94P 50.00P	[IPB]	19 dk.	38 dk.	1 s. 17 dk.	196MB/dk.
VGA	29.97P 25.00P	[IPB]	48 dk.	1 s. 37 dk.	3 s. 14 dk.	78MB/dk.

⚠ Fotoğraf makinesinin iç sıcaklığı yükselirse, tabloda belirtilen maksimum kayıt süresi dolmadan da çekim durdurulabilir (s.317).

- **4 GB Üzerine Çıkan Video Dosyaları**

4 GB'tan büyük bir video çekilse bile, kesinti olmadan kayda devam edebilirsiniz.

Video çekim sırasında video 4 GB dosya boyutuna erişmeden yaklaşık 30 sn. önce, geçen kayıt süresi veya ekrandaki süre kodu yanıp sönmeye başlar. Çekim yapmaya devam ederseniz ve dosya boyutu 4 GB'ı aşarsa, otomatik olarak yeni bir video dosyası oluşturulur ve geçen çekim süresi veya süre kodu yanıp sönmeyi durdurur.

Video izlenirken, her video dosyasını ayrı ayrı izlemeniz gerekir. Video dosyaları otomatik olarak peş peşe izlenemeyebilir. Video izleme tamamlandıktan sonra, bir sonraki videoyu seçin ve oynatın.

- **Video Çekim Süresi Limiti**

Bir video klip için maksimum kayıt süresi 29 dk. 59 sn.'dir. Video kaydı süresi 29 dk. 59 sn.'yi aşarsa, video kaydı otomatik olarak durdurulur. < ^{START}/_{STOP} > tuşuna basarak video kaydını tekrar başlatabilirsiniz. (Yeni bir video dosyası kaydedilmeye başlar.)



Video çekimde dosya boyutu 4 GB'ı aşarsa, LCD panelde bir süre "buSY" (meşgul) mesajı görüntülenir. Ekranda "buSY" (meşgul) mesajı görüntülenirken fotoğraf çekilemez.

MENU Ses Kaydı Ayarı

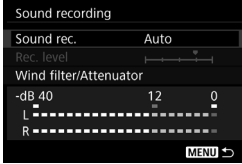

Dahili mono mikrofonu veya bir stereo mikrofon (piyasadan temin edilebilir) kullanarak ses kaydıyla birlikte video kaydı yapabilirsiniz. Ses kayıt seviyesini istediğiniz gibi ayarlayabilirsiniz. Ses kaydı ayarları [**4: Sound recording**] altındadır (<[A+]> içinde [**2**] sekmesinde).

Ses Kaydı/Ses Kayıt Seviyesi

Otomatik : Ses kaydı seviyesi otomatik olarak ayarlanır. Otomatik seviye kontrolü, ses seviyesine göre otomatik olarak devreye girer.

Manuel : İleri düzeyde kullanıcılar içindir. Ses kayıt seviyesini mevcut 64 seviyeden birine getirebilirsiniz. [**Rec. level**] seçimi yapın ve <[A+]> kadranını çevirerek ses seviyesini ayarlarken seviye ölçere bakın. Pikleme tutma göstergesine bakarken, seviye ölçer en yüksek ses seviyelerinin sağ tarafında bazen "12" (-12 dB) işaretini yakacak kadar yükselecek şekilde ayar yapın. "0" seviyesi aşılsa sese bozulma olur.

Devre dışı : Ses kaydı yapılmaz.

Rüzgar filtresi/Parazit azaltıcı

Rüzgar filtresi: [Enable] olarak ayarlandığında, dış mekanda çekim yaparken rüzgar sesini azaltır. Bu özellik sadece dahili mikrofonla çalışır. [Enable] ayarının düşük bas sesleri de bastırılacağını unutmayın. Bu nedenle rüzgarlı olmayan havalarda çekim yaparken [Disable] olarak ayarlayın. [Enable] ayarında olduğundan daha doğal bir ses kaydı yapacaktır.

Parazit azaltıcı: Yüksek parazit nedeniyle ses bozulmalarını otomatik olarak bastırır. [Sound rec.] seçeneğini çekimden önce [Auto] veya [Manual] olarak ayarlayarak çekim yapılırsa bile, ses çok yüksekse yine de seste bozulma olabilir. Bu durumda [Enable] ayarı yapmanız önerilir.

● Mikrofon kullanma

Normalde dahili mikrofondan mono ses kaydı yapılır.

Mini stereo fişli (φ3,5 mm) bir harici stereo mikrofon (piyasada mevcuttur) fotoğraf makinesinin harici mikrofon IN terminaline (s.27) bağlanırsa da stereo ses kaydı yapılabilir.



- < [A+] > modunda [Sound recording], [On] veya [Off] olarak ayarlanabilir. [On] ayarı yapıldığında, ses kayıt seviyesi otomatik olarak ayarlanır ([Auto] ile olduğu gibi) ancak rüzgar filtresi işlevi etkin hale gelmez.
- L (sol) ve R (sağ) arasında ses kayıt dengesi ayarı yapılamaz.
- 48 kHz/16 bit örnekleme oranında ses kaydı yapılır.
- [5: Silent Control] seçeneği [Enable] (s.302) olarak ayarlanırsa, < [5] > dokunmatik yüzeyle ses kayıt seviyesini ayarlayabilir ve video çekim sırasında işlem sesini azaltabilirsiniz.

MENU Sessiz Kontrol ☆

Video çekim sırasında ISO hızı, ses kayıt seviyesi, vb., gibi ayarları daha sessiz değiştirebilirsiniz.



[📷5: Silent Control] seçeneği [Enable [On]] olarak ayarlandığında, Hızlı Kontrol Kadranının iç halkasındaki dokunmatik padi <[On]> kullanabilirsiniz.

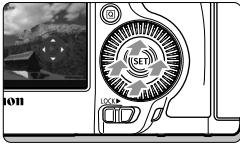

Sessiz işlem için <[On]> yüzeyinin üst, alt, sol veya sağına dokunabilirsiniz. Video çekimi sırasında <[Q]> tuşuna basarak Hızlı Kontrol ekranını görüntüleyebilir ve <[On]> ile işlevleri değiştirebilirsiniz.



Ayarlanabilir İşlevler	Çekim Modu			
	P/B	Tv	Av	M
Enstantane hızı	-	○	-	○
Diyafram	-	-	○	○
Pöz telafisi	○	○	○	○*1
ISO hızı	-	-	-	○
Kayıt seviyesi*2	○	○	○	○

*1: Otomatik ISO ayarlandığında.

*2: [Sound recording: Manual] olarak ayarlandığında.

- ! [📷5: Silent Control], [Enable [On]] olarak ayarlanırsa, video çekim sırasında <[Q]> Hızlı Kontrol kadranını kullanarak Hızlı Kontrol ayarlarını değiştiremezsiniz.
- <[On]> ile sessiz bir şekilde diyafram değişikliği yaparsanız bile, kaydedilen videoya lens diyafram sürücüsü sesi geçecektir.
- <[On]> üzeri ıslak veya kirliyse, dokunmatik işlem yapılamayabilir. Bu durumda <[On]> üzerini temiz bir bezle silin. Yine işe yaramazsa, biraz bekleyin ve tekrar deneyin.

📷 Video çekimden önce [Rec. level] ayarıyla <[On]> kullanarak ses kayıt seviyesini ayarlayabilirsiniz.

MENU Süre Kodunu Ayarlama

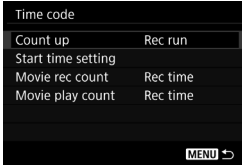

Süre kodu, video çekimi yapılırken videoyu senkronize etmek için otomatik olarak kaydedilen bir süre referansıdır. Bu, her zaman aşağıdaki birimlerde kaydedilir: saat, dakika, saniye ve kare. Aslen video düzenlemesi sırasında kullanılır.

[**5: Time code**]'u (<[A+] > içinde [**3**] sekmesi) kullanarak süre kodunu ayarlayın.

İlerleme

- Rec run** : Süre kodu sadece video çekimi yapılırken ilerler. Süre kodu video dosyası çekimi sırasına göre devam eder.
- Free run** : Süre kodu video çekimi yapılsa da yapılmassa da ilerler.

Başlatma zamanı ayarı

Süre kodunun başlama zamanını belirleyebilirsiniz.

- Manuel giriş ayarı** : Saat, dakika, saniye ve kare ayarını istediğiniz gibi yapabilirsiniz.
- Sıfırla** : [**Manual input setting**] ve [**Set to camera time**] ile yapılan süre ayarı "00:00:00." veya "00:00:00." olarak sıfırlanır. (s.305).
- Makine saatine ayarla**: Saat, dakika ve saniye ayarını makinenin dahili saatine göre ayarlar. "Kare" ayarı 00 olur.



- Video çekim sırasında fotoğraf çekimi yapıldığında, gerçek süre ile süre kodu arasında farklılık oluşur.
- [**Free Run**] seçimi yapıldığında ve saat, saat dilimi veya gün ışığından tasarruf ayarı yapıldığında (s.49) süre kodu etkilenmez.

Video Kayıt Sayacı

Video çekim ekranında görüntülenecek öğeleri seçebilirsiniz.

Kayıt süresi : Video kaydı başlangıcından itibaren geçen kayıt süresini belirtir.

Süre kodu : Video kaydı sırasındaki süre kodunu belirtir.

Video İzleme Sayacı

Video izleme ekranında görüntülenecek öğeleri seçebilirsiniz.

Kayıt süresi : Video izlemesi sırasında kayıt süresini ve izleme süresini görüntüler.

Süre kodu : Video izleme sırasındaki süre kodunu gösterir.

[Time code] ayarı ile:



Video çekimi sırasında



Video izleme sırasında

- [Movie rec count] ayarından bağımsız olarak, süre kodu her zaman video dosyasına kaydedilir (zaman aşımli video çekim sırasında hariç).
- [Movie play count] ayarı ([5: Time code] altında) [3: Movie play count] ayarıyla birlikte değişir. Bu ayarlardan biri değiştiğinde, diğeri de otomatik olarak değişir.
- Video çekim veya video izleme sırasında "kare" seçeneği görüntülenmez.

Kare Düşürme

Çekim hızı ayarı **29,97P** (29,97 kare/sn) veya **59,94P** (59,94 kare/sn) olduğunda, süre kodunun kare sayacı, gerçek süre ile süre kodu arasında bir farklılık oluşmasına neden olur. Bu farklılık otomatik olarak düzeltilir. Bu düzeltme işlevine "kare düşürme" denir.

Etkin : Süre kodu sayıları atlanarak farklılık otomatik olarak düzeltilir (DF: Kare düşürme).

Devre dışı: Farklılık düzeltilmez (NDF: Kare düşürme yok).

Süre kodu şu şekilde görüntülenir:

Etkin (DF) : 00:00:00. (İzleme süresi: 00:00:00.00)

Devre dışı (NDF) : 00:00:00. (İzleme süresi: 00:00:00.00)

 Çekim hızı **23,98P** (23,98 kare/sn), **25,00P** (25,00 kare/sn) veya **50,00P** (50,00 kare/sn) olduğuna, kare düşürme kullanılamaz. (**23,98P** ayarlanırsa veya [**3**: Video system], [**For PAL**] olarak ayarlanırsa, [**Drop frame**] görüntülenmez.)

⚙️ Zaman Aşımlı Video Çekimi

Ayarlanan entervalde çekilen fotoğraflar otomatik olarak birleştirilerek, zaman aşımli bir video elde edilebilir. Bir zaman aşımli video, bir konunun, gerçek çekim süresinden çok daha kısa bir süre içinde nasıl değiştiğini gösterir. Bu değişen bir sahnenin düzenli bir şekilde izlendiği bitkilerin büyümesi, gökyüzü hareketleri, vb. çekiminde etkilidir.

Zaman aşımli videolar **[FHD 29.97P ALL-I]** (NTSC) veya **[FHD 25.00P ALL-I]** (PAL) formatında kaydedilir. Çekim hızı **[F3: Video system]** ayarına bağlı olarak otomatik olarak değişir (s.467).

1 Çekim modunu seçin.

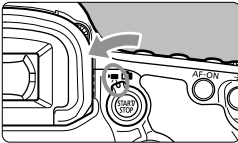

2 Canlı Görünüm çekimi/Video çekim düğmesini <[AF-ON]> konumuna ayarlayın.

▶ Çekim LCD monitörde görüntülenir.

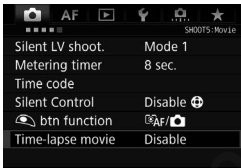

3 [Time-lapse movie] seçimi yapın.

- **[5]** sekmesi altında **[Time-lapse movie]** seçimi yapın (<[A+]> içindeki **[3]** sekmesi), sonra (<[SET]> tuşuna basın.
- **[Time-lapse movie]** gri renkte gösterilirse <[START/STOP]> tuşuna basarak video çekimi etkinleştirin. 3. adımı yeniden uygulayın.

4 [Enable] seçimi yapın.

- **[Enable]**'ı seçin, sonra <[INFO.]> tuşuna basın.



⚠️ Fotoğraf makinesini yoğun ışık kaynaklarına (örn. güneşe doğru) veya şiddetli yapay ışığa doğru direkt bakmayın. Bu durum, görüntü sensörünün veya makinenin iç bileşenlerin hasar görmesine neden olabilir.



Gerekten süre İzleme süresi

5 Çekim entervali ve çekim sayısını önceden belirleyin.

- [**⏱** : Time required] ve [**▶** : Playback time] seçeneklerinin ekranın altında görüntülediğinden emin olun, çekim entervalini ve çekim sayısını ayarlayın.
- Ayarlanacak süreyi seçin (saat: dakika: saniye / Çekim sayısı).
- <SET> tuşuna basarak <⏱> simgesini görüntüleyin.
- İstediğiniz süreyi ayarlayın, sonra <SET> tuşuna basın. (<◀> seçeneğine döner.)

• Çekim entervali

[00:00:01] ile [99:59:59] aralığında seçilebilir.

• Çekim sayısı

[0002] ile [3600] aralığında seçilebilir. Her seferinde bir basamak ayarlayın. 3600 ayarlanırsa, zaman aşımli video NTSC için yaklaşık 2 dk. ve PAL için 2 dk. 24 sn. olur.

[OK]'i seçin.

- ▶ 3. adımın ekranı yeniden görüntülenir.



7 Ayarları kontrol edin.

- 3. adımda ekranda [Time-lapse movie] seçimi yapıldıktan sonra <SET> tuşuna basın.
- ▶ Geçerli ayarlar görüntülenir.

• Gereken süre

Belirlenen entervalde belirlenen sayıda çekim yapmak için gereken süreyi belirtir. 24 saati geçerse “*** days” gün olarak gösterilir.

• İzleme süresi

Belirlenen entervalle çekilen ve **FHD 29.97P** **[ALL-I]** (NTSC) veya **FHD 25.00P** **[ALL-I]** (PAL) olarak kaydedilen fotoğraflardan oluşturulan zaman aşımli videonun oynatma süresini (videoyu oynatmak için gereken süre) belirtir.

● Kartta kalan süre

Kartta kalan boş alana göre karta kaydedilebilecek zaman aşımılı videonun toplam süresi.

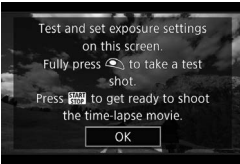

8 Menüden çıkın.

- Menü ekranını kapatmak için <MENU> tuşuna basın.

9 Mesajı okuyun.

- Mesajı okuyun ve [OK] seçimi yapın.

10 Deneme çekimleri yapın.

- Pozlama ve çekim işlevlerini ayarlayın ve deklanşör tuşuna yarım basarak Canlı Görünüm çekiminde olduğu gibi odaklanın.
- Deklanşöre tam basarak deneme çekimleri yapmaya başlayın. Deneme çekimleri karta kaydedilir.
- Deneme çekimlerinde bir sorun görülüyorsa, bir sonraki adıma geçin.
- Tekrar deneme çekimi yapmak için aynı adımı tekrarlayın.

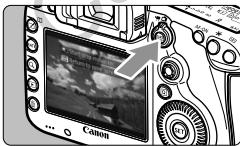

11 <START/STOP> tuşuna basın.

- ▶ Fotoğraf makinesi bir zaman aşımılı video çekimine başlamaya hazır olur.
- 9. adıma geri dönmek için tekrar <START/STOP> tuşuna basın.

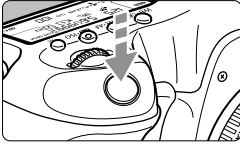

Kalan çekim

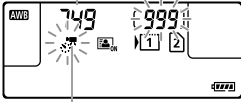

Zaman aşımı video

12 Zaman aşımı video çekin.

- Odağı ve pozunu kontrol etmek için deklanşör tuşuna yarım basın.
- Zaman aşımı video çekimini başlatmak için deklanşör tuşuna tam basın.
- Zaman aşımı video çekimi sırasında AF çalışmaz. İlk çekimin poz ayarı sonraki pozlar için de kullanılır.
- Zaman aşımı video çekimi sırasında LCD monitörde hiçbir şey gösterilmez. LCD panelde <Start/Stop> yanıp söner.
- Çekim için elektronik deklanşör kullanılacağı için, refleks aynası ve deklanşörden zaman aşımı video çekimi sırasında ses duyulmaz. Belirlenen sayıda çekim yapıldıktan sonra, zaman aşımı video çekimi durur ve otomatik olarak iptal edilir.



- Bir tripod kullanmanız önerilir.
- Deneme çekimi yapmanız önerilir.
- **[Image quality]** ayarından bağımsız olarak, zaman aşımı video **FHD 29.97P ALL-I** (NTSC) veya **FHD 25.00P ALL-I** (PAL) kaydedilir.
- Zaman aşımı video çekimini tamamlanmadan iptal etmek için deklanşör tuşuna tam basın veya **<Start/Stop>** tuşuna basın (**[Disable]** ayarlanır). O ana kadar kaydedilen zaman aşımı video karta kaydedilir.
- Zaman aşımı videoyu bu fotoğraf makinesinde normal videolarda olduğu gibi oynatabilirsiniz.
- Çekim için gereken süre 24 saat ile 48 saat arasındaysa, "2 days" şeklinde gösterilir. Üç veya daha fazla gün gerekli olduğunda, gün sayısı 24 saatlik artışlarla gösterilir.
- Zaman aşımı videonun oynatma süresi 1 sn.'den daha kısa olduğunda bile bir video dosyası oluşturulur. **[Playback time]** için "00:00:00" görüntülenir.
- Çekim süresi uzun olucaksa AC Adaptör Kiti ACK-E6 (ayrı satılır) kullanmanızı öneririz.



- Zaman aşımlı video ayarı [**Enable**] konumundayken [**📷4: Movie rec. size**] ve [**📷3: Video system**] ayarlanmaz.
- Fotoğraf makinesi arabirim kablosuyla bir bilgisayara veya yazıcıya bağlandığı zaman veya makineye bir HDMI kablosu bağlandığı zaman [**Enable**] seçilemez.
- Maksimum ISO hızı, <**P**>, <**Tv**>, <**Av**> ve <**B**> modlarında ISO 3200 olur ve <**M**> modunda Otomatik ISO ayarlanır.
- Bulb pozlama yapılamaz. Çekim modu <**B**> olursa, işlem <**P**> modundakiyle aynı olur.
- Video Servo AF kullanılamaz.
- Enstantane hızı 1/30 sn. veya daha düşük olduğunda, görüntülenen video pozunu, final videonun pozunu yansıtmayabilir.
- Zaman aşımlı video çekimi sırasında lensle zumlama yapmayın. Lensle zumlama yapılması halinde görüntü odağı kayabilir, pozlama değişebilir ve lens bozulma düzeltisi düzgün bir şekilde çalışmayabilir.
- Titreyen bir ışık kaynağı altında zaman aşımlı video çekimi yapılırken, yatay bantlar (parazit) veya düzensiz pozlama kaydedilebilir.
- Zaman aşımlı video çekimi sırasında ekrana elen görüntü ve final video farklı görünebilir (titreme, alan derinliği, vb. açısından).
- Fotoğraf makinesini soldan sağa doğru hareket ettirseniz (panlama yaparsanız) veya zaman aşımlı video çekerken hareketli bir konu çekerseniz, görüntü son derece bozuk görülebilir.
- Zaman aşımlı video çekimi sırasında otomatik kapanma çalışmaz. Ayrıca, çekim işlevini ve menü işlevi ayarlarını ayarlayamaz veya görüntü oynatamazsınız.
- Zaman aşımlı videolar için ses ve süre kodu kaydedilmez.
- Sürücü modu ayarından bağımsız olarak, zaman aşımlı videoya tek tek çekim ayarı uygulanır.
- İlk çekimin çekim işlevi ayarları sonraki pozlar için de kullanılır.
- Çekim entervalinden daha uzun bir uzun poz veya enstantane hızı ayarlanmışsa, makine belirlenen entervalde çekim yapamaz. Ayrıca, enstantane hızı ve çekim entervali neredeyse aynı olduğu zaman çekim yapılamayabilir.
- Planlanan bir sonraki çekim yapılamazsa atlanır. Bu nedenle zaman aşımlı video kaydı daha erken bitebilir.



- Ayarlanan çekim işlevleri veya kart performansı nedeniyle karta kayıt süresi çekimler arasındaki enterval süresini aşıyorsa, bazı çekimler belirlenen entervalde yapılamayabilir.
- Yakalanan görüntüler fotoğraf olarak kaydedilemez. Zaman aşımlı video çekimini sadece bir çekim yapıldıktan sonra iptal etmeniz bile, bu çekim bir video dosyası olarak kaydedilir.
- Kartta belirlenen sayıda çekimi kaydetmeye yetecek kadar boş alan yoksa [**Playback time**] kırmızı renkte gösterilir. Fotoğraf makinesi çekime devam edebilir ancak kart dolduğunda çekim durur.
- Fotoğraf makinesini, makineyle verilen arabirim kablosuyla bilgisayara bağlar ve EOS Utility (EOS yazılımı) programını kullanırsanız [**5: Time-lapse movie**] ayarını [**Disable**] olarak ayarlayın. [**Enable**] olarak ayarlanırsa, makine bilgisayar ile iletişime geçemez.
- Zaman aşımlı video çekimi sırasında lensin Görüntü Sabitleyicisi çalışmaz.
- Güç düğmesi <**OFF**> konumuna ayarlanır veya Canlı Görünüm çekimi/ Video çekimi düğmesiyle işlem yapılırsa, zaman aşımlı video çekimi sonlandırılır ve ayar [**Disable**] olarak değişir.
- Flaş kullanılsa bile patlamaz.
- Aşağıdaki işlemlerin herhangi bir gerçekleştirildiğinde zaman aşımlı videonun çekime hazır durumu iptal edilir ve ayar [**Disable**] olarak değişir:
 - [**3: Dust Delete Data**], [**3: Sensor cleaning**], [**4: Clear all camera settings**] veya [**4: Firmware ver.**] seçildiğinde.
 - <**1**>, <**2**> veya <**3**> çekim modu seçildiğinde.
- Zaman aşımlı video çekimi sonlandığında, ayarlar otomatik olarak temizlenir ve normal video çekimine geri dönülür. Zaman aşımlı video çekimi için 1/60 sn.'den daha düşük veya 1/4000 sn.'den daha yüksek bir enstantane hızı ayarlandığı ve ayarlar otomatik olarak temizlendiği zaman, enstantane hızının normal video çekimi için ayarlanabilir aralık içerisindeki bir hız ile değişeceğini lütfen unutmayın.
- Beyaz renkli <**1**> (s.317) simgesi görüntülenirken zaman aşımlı video çekmeye başlarsanız, zaman aşımlı videonun kalitesi bozulabilir.

 Tam şarjlı Pil Paketi LP-E6N ile aşağıdaki tabloda listelenen sürelerde zaman aşımını video çekimi yapabilirsiniz (çekimin başlamasından pilin tükenmesine kadar geçen süre).

Zaman Aşımını Video Çekim İçin Olası Toplam Süre

	Oda Sıcaklığı (23°C / 73°F)	Düşük Sıcaklıklar (0°C / 32°F)
Çekim aralığı: 1sn.	2 s. 15 dk.	2 s. 10 dk.
Çekim aralığı: 10sn.	4 s. 5 dk.	3 s. 55 dk.

 Uzaktan Kumanda RC-6 (ayrı satılır, s.237) kullanılırsa, sürücü modu veya ayarındayken zaman aşımını video çekimini başlatabilir veya durdurabilirsiniz.

Uzaktan Kumanda Cihazı RC-6 Kullanılırken

Makine Durumu/Uzaktan Kumanda Ayarı	<2> (2-sn. gecikme)	<●> (Hızlı çekim)
Deneme çekimi ekranı	Çekime hazır konumuna	Fotoğraf çeker
Çekime hazır	Deneme çekimi ekranına	Çekime başlar

MENU Menü İşlevi Ayarları

📷4

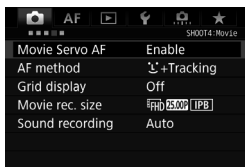

Canlı Görünüm çekimi/Video çekim düğmesi <📷> konumuna ayarlandığında, video çekim menüsü seçenekleri [📷4] ve [📷5] sekmeleri (<📷+> içinde [📷2] ve [📷3] sekmeleri) altında görüntülenir.

● Video Servo AF

Video çekim sırasında makine konuya sürekli odaklanır. Varsayılan ayar, [Disable] ayarıdır.

[Enable] ayarı yapıldığında:

- ✓ Deklanşör tuşuna yarım basmasanız bile makine konuya sürekli odaklanır.
- ✓ Bu lensi sürekli aktif tutacağından, pil gücü tükenir ve toplam olası çekim sayısı azalır (s.291).
- ✓ Bazı lenslerle, odaklanma sırasında duyulan lens işlemi sesi kayda geçer. Bu durumda, videodaki lens işlemi sesini azaltmak için bir harici mikrofon (piyasadan temin edilebilir) kullanın.
- ✓ Lensin odaklanma modu düğmesini Video Servo AF sırasında <MF> konumuna getirmek isterseniz önce Canlı Görünüm/video çekimi düğmesini <📷> konumuna getirin.

- ✓ Odaklanmayı belirli bir nokta üzerinde tutmak veya lens işlem sesinin kaydedilmesini istemiyorsanız, Video Servo AF'yi durdurmak için **[Pause Movie Servo AF]** veya **[AF stop]** ([. 3: Custom controls] altında) seçeneğine atanan tuşa basın. Video Servo AF'yi durdurduğunuzda, AF grin renge döner.
 - **[. 3: Custom controls]** altında **[Pause Movie Servo AF]** (s.421) işlevine bir tuş atanmışsa, Video Servo AF bu tuş basılı tutulduğunda durur. Deklanşöre yeniden basarsanız Video Servo AF yine etkin olur.
 - **[AF stop]** (s.419) işlevine bir tuş atanmışsa, AF işlemi bu tuş basılı tutulduğunda durur. Tuşu serbest bırakıldığında Video Servo AF yeniden başlar.
- ✓ Video Servo AF duraklatıldığında, **<MENU>** veya **<▶>** tuşuna bastıktan veya AF yöntemini değiştirme gibi başka bir işlem gerçekleştirdikten sonra video çekimine geri dönerseniz, Video Servo AF otomatik olarak devam eder.

[Disable] ayarlandığında:

- ✓ Deklanşör tuşuna yarım basın veya odaklanmak için **<AF-ON>** tuşuna basın.

[Movie Servo AF], [Enable] Olarak Ayarlandığında Geçerli Olan Önlemler

- **Odaklanmayı Güçleştiren Çekim Koşulları**
 - Fotoğraf makinesine hızla yaklaşan veya makineden hızla uzaklaşan bir konu.
 - Fotoğraf makinesi önüne çok yakın hareket eden bir konu.
 - Ayrıca bkz. "Odaklanmayı Güçleştiren Çekim Koşulları" s. 273.
- Video Servo AF, zumlama veya büyütülmüş gösterimde duraklatılır.
- Video çekim sırasında, bir konu yaklaşmış uzaklaşırsa veya makine dikey/yatay yönde hareket ettirilirse (panlama), kaydedilen video bir an daralıp/genişleyebilir (büyütme oranında değişiklik olabilir).

- **AF yöntemi**
[+Tracking] veya [FlexiZone - Single] seçimi yapabilirsiniz (s.269-272).
- **Kılavuz gösterimi**
[3x3] veya [6x4] ile kılavuz çizgileri görüntüleyerek dikey ve yatay çekimde kullanabilirsiniz. Ayrıca [3x3+diag] ile kılavuzu diyagonal çizgilerle birlikte görüntüleyebilir ve daha iyi kompozisyon elde etmek için konu üzerindeki kesitleri hizalayabilirsiniz. Video çekim sırasında kılavuz gösterilmeyeceğini unutmayın.
- **Video kaydı boyutu**
Video kayıt boyutunu (görüntü boyutu, çekim hızı ve sıkıştırma yöntemi) ayarlayabilirsiniz. Ayrıntılar için bkz. s. 297.
- **Ses kaydı**
Ses kayıt ayarlarını yapabilirsiniz. Ayrıntılar için bkz. s. 300.

5

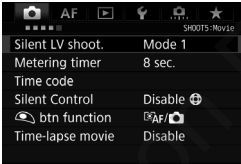

- **Sessiz LV çekim** [☆]
Bu işlev tüm fotoğraf çekimlerine uygulanabilir. Ayrıntılar için bkz. s. 266.

- **Ölçüm zamanlayıcı** ☆

Poz ayarının görüntülenme süresini değiştirebilirsiniz (AE kilidi süresi).

- **Süre kodu**





Süre kodunu ayarlayabilirsiniz. Ayrıntılar için bkz. s. 303-305.





- **Sessiz Kontrol** ☆



[Enable  >ve Hızlı Kontrol ekranını kullanarak video çekim sırasında ayarları sessizce değiştirebilirsiniz. Ayrıntılar için bkz. s. 302.

- **tuşu işlevi** ☆

Video çekim sırasında deklanşöre yarım veya tam basarak harekete geçen işlevleri ayarlayabilirsiniz.

Ayar	Yarım Basma	Tam Basma
	Ölçüm ve AF	Fotoğraf çekimi
	Sadece ölçüm	Fotoğraf çekimi
	Ölçüm ve AF	Video çekimi başlatma/
	Sadece ölçüm	Video çekimi başlatma/

[] veya [] ayarlandığında, <^{START}STOP> tuşuna basmak dışında, video çekimini başlatmak/durdurmak için deklanşöre tam basabilir veya Uzaktan Kumanda Düğmesi RS-80N3 veya Zamanlayıcı Uzaktan Kumanda Cihazı TC-80N3 (ikisi de ayrı satılır, s.237) kullanabilirsiniz. Ancak, [] veya [] ayarlandığında, fotoğraf çekimi (s.293) yapılamaz.

 Video çekim sırasında [ **button function**] ayarı, [**3: Custom Controls**] ile deklanşör tuşuna atanan herhangi bir işlevi geçersiz hale getirir.

Video Çekimiyle İlgili Genel Önlemler

Beyaz <☺> ve Kırmızı <☹> İç Sıcaklık Uyarısı Simgeleri

- Uzun süre video çekimi yapıldığı için veya yüksek ortam sıcaklığı nedeniyle fotoğraf makinesinin iç ısısı yükselirse, beyaz <☺> veya kırmızı <☹> simge görüntülenir.
- Beyaz <☺> simge, fotoğrafın görüntü kalitesinin bozulacağını belirtir. Fotoğraf çekimini bir süre durdurmalı ve fotoğraf makinesinin soğumasına izin vermelisiniz. Video görüntü kalitesi pek etkilenmeyeceğinden, yine de video çekebilirsiniz.
- Kırmızı <☹> simgesi video çekimin yakında otomatik olarak sonlandırılacağını belirtir. Bu durumda, fotoğraf makinesinin iç sıcaklığı düşene kadar yeniden çekim yapamazsınız. Cihaz gücünü kapatın ve bir süre fotoğraf makinesinin soğumasını bekleyin.
- Yüksek sıcaklıkta uzun süre video çekim yapılması <☹> veya <☺> simgesinin daha erken görüntülenmesine neden olabilir. Çekim yapmıyorsanız makineyi her zaman kapatın.

Kayıt ve Görüntü Kalitesi

- Takılan lenste bir Görüntü Sabitleyici varsa ve Görüntü Sabitleyici (IS) düğmesi <ON> olarak ayarlanırsa, Görüntü Sabitleyici deklanşör tuşuna yarım basmasanız bile her zaman çalışır. Görüntü Sabitleyici pil gücünden yer ve toplam kayıt süresini veya olası çekim sayısını azaltabilir. Tripod kullanıyorsanız veya Görüntü Sabitleyici gerekli değilse, IS düğmesini <OFF> olarak ayarlamanız önerilir.
- Dahili mikrofon fotoğraf makinesi işlemlerinin sesini de kaydeder. Videodaki makine işlemi sesini azaltmak için bir harici mikrofon (piyasadan temin edilebilir) kullanın.
- Fotoğraf makinesinin IN terminaline harici mikrofon dışında bir şey bağlamayın.
- Otomatik poz çekimi veya enstantane öncelikli AE ile video çekim sırasında parlaklık değişirse, videoda geçici olarak donma görülebilir. Bu durumda, diyafram öncelikli AE veya manuel pozla video çekin.
- Görüntüde parlak bir ışık kaynağı bulunuyorsa, parlak alan LCD monitörde siyah renkte görüntülenebilir. Video, LCD monitörde görülen ile hemen hemen aynı şekilde kaydedilir.
- Düşük ışıkta görüntüde parazit veya düzensiz renkler görülebilir. Video, LCD monitörde görülen ile hemen hemen aynı şekilde kaydedilir.
- Diğer cihazlarla video seyrederken, görüntü ve ses kalitesi bozulabilir veya oynatma yapılamayabilir (cihazlar MOV formatını destekliyor olsalar bile).

Video Çekimiyle İlgili Genel Önlemler

Kayıt ve Görüntü Kalitesi

- Düşük yazma hızına sahip bir kart kullanırsanız, video çekimi sırasında ekran sağında beş seviyeli bir gösterge görüntülenir. Bu, şimdiye kadar karta ne kadar veri yazıldığını belirtir (kalan dahili ara bellek kapasitesini gösterir). Kart hızı düşükse bu gösterge daha hızlı bir şekilde yukarı doğru çıkar. Gösterge tamamen dolduğunda video kaydı otomatik olarak durdurulur.



Gösterge

Kartı yazma hızı yüksekse, gösterge hiç gösterilmez veya seviyesi (eğer gösterilirse) çok yavaş artar. Kartın yazma hızının yeterli olup olmadığını görmek için önce birkaç deneme çekimi yapın.

- Kart dolu uyarısı gelir ve video çekimi otomatik olarak durursa, videonun sonlarına doğru düzgün ses kaydı yapılamayabilir.
- Kartın yazma hızı düşer (parçalanma nedeniyle) ve gösterge yanarsa, CF kartı formatlamak (s.67) veya SD karta düşük seviyede formatlama yapmak (s.67-68) sorunu çözebilir.

Video Çekimi Sırasında Fotoğraf Çekimi

- Fotoğrafların görüntü kalitesi hakkında bilgi edinmek için bkz. "Görüntü Kalitesi" s. 277.

Görüntü İzleme

Bu bölümde fotoğrafların ve videoların nasıl izleneceği veya silineceği, bunların bir televizyon ekranında nasıl izleneceği ve izlemeyle ilişkili diğer işlevler anlatılmaktadır.

Başka bir cihazda çekilen ve kaydedilen görüntüler

Fotoğraf makinesi farklı bir fotoğraf makinesiyle çekilmiş görüntüleri, bilgisayarda düzenlenmiş görüntüleri veya dosya adı değiştirilmiş görüntüleri düzgün bir şekilde görüntüleyemeyebilir.

▶ Görüntü İzleme

Tek Tek Görüntü İzleme



1 Resmi yürütün.

- <▶> tuşuna basın.
- ▶ Çekilen veya oynatılan en son görüntü ekrana gelir.

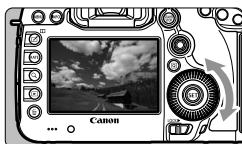

2 Bir resim seçin.

- Çekilen görüntüleri en son görüntüden başlayarak izlemek için <◂> kadranını saat yönü tersine çevirin. Görüntüleri ilk görüntüden itibaren izlemek için saat yönünde çevirin.
- <INFO.> tuşuna her basıldığında, bilgi ekranı değişir.



Bilgi yok



Temel bilgi ekranı

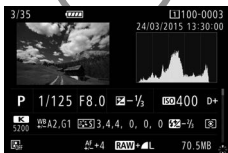

Çekim bilgileri ekranı

[📷: Crop/aspect ratio] (s.154) ayarıyla çekilen RAW görüntüler oynatılırken, çekim alanını gösteren çizgiler görüntülenir.

3 Görüntü izlemesinden çıkın.

- <▶> tuşuna basarak görüntü izlemesinden çıkın ve çekime hazır duruma geri dönün.

Çekim Bilgileri Ekranı

Çekim bilgileri ekranı görüntülenirken (s.320), <⊗> düğmesini yukarı/ aşağı doğru iterek ekranın altında görüntülenen çekim bilgilerini aşağıdaki gibi değiştirebilirsiniz. Ayrıntılar için bkz. s. 323-324.

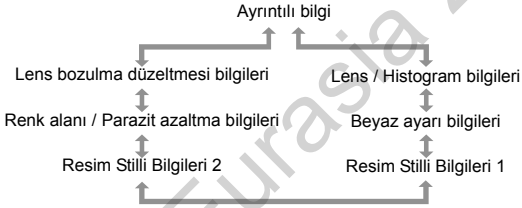

MENU Kılavuz Gösterimi



Tek tek görüntü izleme ve iki resimli ekranda (s.332), izlenen görüntü üzerinde kılavuzu görüntüleyebilirsiniz. [▶3: Playback grid] ile [3x3] veya [6x4] veya [3x3+diag] seçimi yapabilirsiniz.

Bu işlev, görüntülerdeki yatay/dikey eğikliği ve kompozisyonu kontrol etmek için kullanışlıdır.

INFO.: Çekim Bilgileri Ekranı

Fotoğraflar için Örnek Bilgiler

● Temel bilgi ekranı

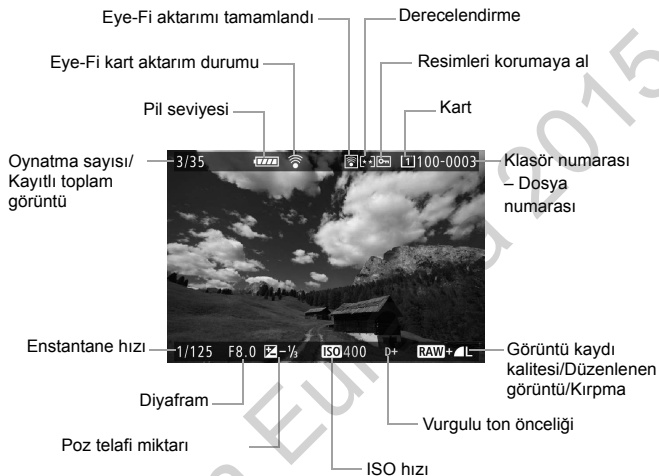





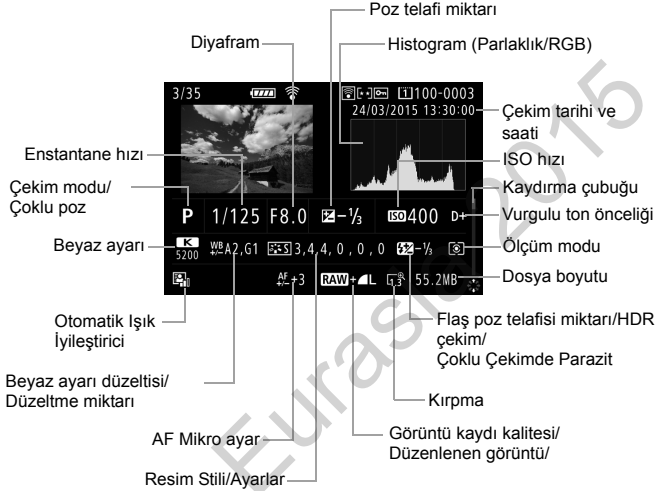

- Görüntü başka bir makineyle çekilmişse, bazı çekim bilgileri görüntülenmeyebilir.
- Diğer fotoğraf makineleriyle çekilen görüntüleri EOS 5DS/EOS 5DS R ile oynatmak mümkün olmayabilir.

- Çekim bilgileri ekranı

- Ayrıntılı bilgi



- * RAW+JPEG görüntü kalitesiyle çekim yaparken, RAW görüntünün dosya boyutu gösterilir.
- * Kırpma-en/boy oranı ayarıyla ve RAW veya RAW+JPEG görüntü kalitesi ayarıyla kaydedilen görüntüler için çekim alanını gösteren çizgiler görüntülenir.
- * Kırpma bilgisi eklenen görüntüler için çekim alanını gösteren çizgiler görüntülenir (s.411).
- * Flaş poz telafisi kullanmadan flaşlı çekim yaparken ekranda  görüntülenir.
- * HDR çekim modunda çekilen görüntüler için <HDR> ve dinamik aralık ayarı miktarı görüntülenir.
- * Çoklu pozlu fotoğraflar için < > görüntülenir.
- * Çoklu Çekim Parazit Azaltma ile yapılan çekimler için < > görüntülenir.
- * Video kaydı sırasında çekilen fotoğraflar için < > görüntülenir.
- * İşlemden geçirilen (RAW işleme işlevi, yeniden boyutlandırma veya kırpma) ve kaydedilen görüntüler için < > görüntülenir.
- * Kırpılan ve sonra kaydedilen görüntüler için < > görüntülenir.

• Lens/Histogram bilgileri

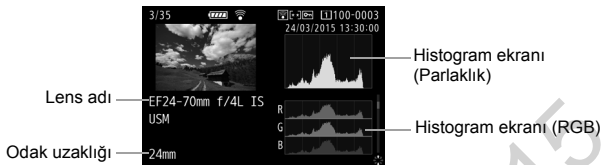

• Beyaz ayarı bilgileri

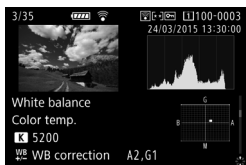

• Resim Stilli Bilgileri 1

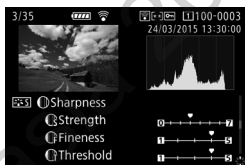

• Resim Stilli Bilgileri 2

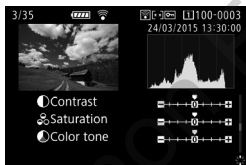

• Renk alanı / Parazit azaltma bilgileri

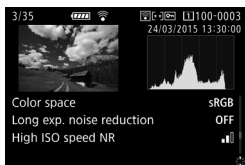

• Lens bozulma düzeltmesi bilgileri

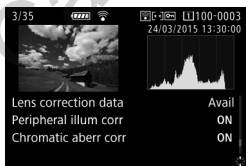

Görüntü için GPS bilgilerini kaydetmek üzere GPS Alıcı GP-E2 kullanırsanız, < > düğmesini yukarı/aşağı yönde eğerek "GPS bilgileri" ekranını görüntüleyebilirsiniz.

Örnek Video Bilgileri Ekranı

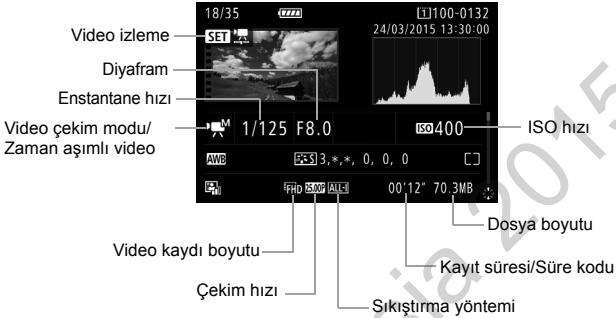

- <M> ve <M> modları: Enstantane hızı, diyafram ve ISO hızı görüntülenmez.
- <M>v> modu: Diyafram ve ISO hızı görüntülenmez.
- <M>v> modu: Enstantane hızı ve ISO hızı görüntülenmez.
- <M> modu + Otomatik ISO: ISO hızı görüntülenmez.

● Vurgulama Uyarısı

[▶3: Highlight alert], [Enable] olarak ayarlandığında, kırılan vurgulu alanlar yanıp söner. Aşırı pozlanan, yanıp sönen alanlarda daha fazla görüntü ayrıntısı elde etmek için poz telafisini negatif bir değere getirin ve yeniden çekim yapın.

● AF Noktası Gösterimi

[▶3: AF point disp.], [Enable] olarak ayarlanırsa, odaklanmayı gerçekleştiren AF noktası kırmızı renkte gösterilir. Otomatik AF noktası seçimi kullanılırsa, birden fazla AF noktası gösterilebilir.

● Histogram

Parlaklık histogramı poz seviyesinin nasıl dağıldığını ve genel parlaklığı gösterir. RGB histogramı, renk doygunluğunun ve renk geçişlerinin kontrol edilmesi içindir. Ekran [▶] **3: Histogram disp.]** ile değiştirilebilir.

[Brightness] Ekranı

Bu histogram, görüntünün parlaklık seviyesi dağılımını gösteren bir grafikdir. Yatay eksen, parlaklık seviyesini (sola doğru koyulaşır, sağa doğru parlaklaşır) gösterirken, dikey eksen her bir parlaklık seviyesinde kaç pikselin bulunduğunu belirtir. Sola doğru daha fazla piksel varsa resim karanlık demektir. Sağa doğru daha fazla piksel varsa resim parlak demektir. Solda çok fazla sayıda piksel varsa, gölgeli alanlardaki ayrıntılar kaybolur. Sağda çok fazla sayıda piksel varsa, vurgulanan alanlardaki ayrıntılar kaybolur. Bunun arasında bir renk geçişi sağlanacaktır. Görüntüyü ve parlaklık histogramını kontrol ederek, poz seviyesindeki eğilimi ve genel renk geçişi durumunu görebilirsiniz.

Örnek Histogramlar



Koyu resim



Normal parlaklık



Parlak resim

[RGB] Ekranı

Bu histogram, görüntüdeki her birincil rengin (RGB veya kırmızı, yeşil ve mavi) dağılımını gösteren bir grafikdir. Yatay eksen, rengin parlaklık seviyesini (sola doğru koyulaşır, sağa doğru parlaklaşır) gösterirken, dikey eksen her bir rengin parlaklık seviyesinde kaç pikselin bulunduğunu belirtir. Sola doğru daha fazla piksel varsa resim karanlık ve renk daha az belirgin demektir. Sağa doğru daha fazla piksel varsa resim parlak ve renk belirgin demektir. Solda çok fazla sayıda piksel varsa, ilgili renk bilgisi eksik kalacak demektir. Sağda çok sayıda piksel varsa, renk geçişsiz ve aşırı doygun olacak demektir.

Görüntünün RGB histogramını kontrol ederek, renk doygunluğunu, renk geçişi durumunu ve beyaz arayı eğilimini görebilirsiniz.

▶ Görüntüleri Hızla Tarama

▣ Tek Ekranda Birden Fazla Resmi Görüntüleme (İndeks Ekranı)

Tek bir ekranda 4, 9, 36 veya 100 resim görüntüleyen indekste görüntüleri çabucak arayabilirsiniz.

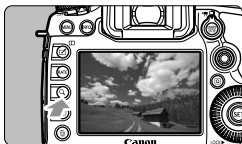

1 <Q> tuşuna basın.

- Görüntü izleme sırasında veya makine çekime hazır olduğunda, <Q> tuşuna basın.
- ▶ [☀️ Q], ekranın sağ alt kısmında gösterilir.



2 İndeks ekranına geçin.

- <☀️> kadranını saat yönü tersine çevirin.
- ▶ 4 resimlik indeks ekranı görünür. Seçili resim mavi bir çerçeveyle vurgulanır.
- <☀️> kadranının saat yönünde çevrilmeye devam edilmesiyle 9 resimlik, 36 resimlik ve 100 resimlik ekranlara geri dönülür. Kadran saat yönünde çevrildiğinde, 100, 36, 9, 4 ve tek tek görüntü izleme olarak değişir.



3 Bir resim seçin.



- <☀️> veya <☀️> kadranını çevirerek turuncu çerçeveyi taşıyın ve görüntüyü seçin.
- <Q> tuşuna basarak [☀️ Q] simgesini kapatın, sonra <☀️> kadranını çevirerek bir sonraki ekrana ya da önceki görüntüye geçin.
- İndeks ekranında <SET> tuşuna basarak, seçilen görüntüyü tek resim olarak görüntülenir.

Resimler Arasında Atlayın (Atlamalı Ekran)

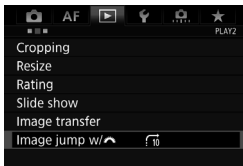
Tek tek görüntü izlemede <  > kadranını çevirerek seçmiş olduğunuz atlama yöntemiyle resimler arasında ileri/geri atlayabilirsiniz.



1 [Image jump w/] seçimi yapın.

- [2] sekmesi altında, [Image jump w/ ] seçimi yapın, sonra <  > tuşuna basın.



2 Atlama yöntemini seçin.

- Atlama yöntemini seçin, sonra <  > tuşuna basın.

: Resimleri teker teker gösterir

10: 10 görüntü atlar

100: 100 görüntü atlar

: Tarihe göre atlar

: Klasöre göre atlar

: Sadece videoları görüntüler

: Sadece fotoğrafları görüntüler

: Sadece korumalı çekimler görüntülenir.

: Görüntü derecelendirmesine göre gösterir (s.337)

<  > kadranını çevirerek seçin.



Atlama yöntemi

İzleme pozisyonu

3 Atlayarak tarayın.

- <▶> tuşuna basarak görüntüleri izleyin.
- Tek tek görüntü izlemede <⚙> kadranını çevirin.
- ▶ Ayarladığınız yöntemle görüntüleri tarayabilirsiniz.



- Çekim tarihiyle görüntü aramak için **[Date]** seçimi yapın.
- Klasöre göre görüntü aramak için **[Folder]** seçimi yapın.
- Kartta hem video hem de fotoğraf varsa **[Movies]** veya **[Stills]** seçimi yapın.
- **[Protect]** veya **[Rating]** ile eşleşen görüntü yoksa, <⚙> kadranı ile görüntüler arasında ilerleyemezsiniz.

🔍 Görüntüleri Büyütme

Çekmiş olduğunuz resmi LCD monitörde yakl. 1,5x ila 16x oranında büyütebilirsiniz.



Büyütülmüş alanın pozisyon

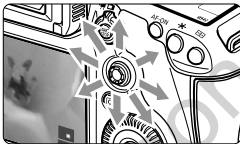

1 Görüntüyü büyütün.

- Görüntüyü şu şekilde büyütebilirsiniz:
1. Görüntü izleme sırasında (tek tek gösterim), 2. Çekimden sonra görüntü inceleme sırasında ve 3. Çekime hazır durumundan.
- <Q> tuşuna basın.
- ▶ Büyütülmüş görünüm ekrana gelir. Büyütülmüş alan ve [🔍 Q] ekranın sağ alt kısmında gösterilir.
- <🔍> kadranı saat yönünde çevrildikçe büyütme artar. Resim yaklaşık 16x oranına kadar büyütülebilir.
- <🔍> kadranı saat yönü tersine çevrildikçe büyütme azalır. Sadece 1 ve 3 durumunda, kadran çevrilmeye devam edildikçe indeks ekranı görüntülenir (s.327).

Görüntü etrafında kaydırın.

- <🔍> kadranını kullanarak büyütülmüş görüntüde kaydırma yapabilirsiniz.
- Büyütülmüş görünümünden çıkmak için <Q> tuşuna veya tek tek görüntüleme ekranına geri dönmek için <▶> tuşuna basın.



- Sadece 1 ve 3 durumunda, <🔍> kadranını çevirerek, büyütme yapılırken başka bir çekimi görüntüleyebilirsiniz.
- Videolar büyütülemez.

MENU Büyütme Ayarları

Highlight alert	Disable
AF point disp.	Disable
Playback grid	Off
Histogram disp	Brightness
Movie play count	Rec time
Magnificatn (apx)	2x
Ctrl over HDMI	Disable

Magnificatn (apx)
1x (no magnification)
2x (magnify from center)
4x (magnify from center)
8x (magnify from center)
16x (magnify from center)
Actual size (from selected pt)
Same as last magnif. (from ctr)

[**3**] sekmesi altında [**Magnificatn (apx)**] seçimi yapıldığında, başlangıç büyütmelerini ve büyütülen resmin ilk konumunu ayarlayabilirsiniz.

- **1x (büyütme yok)**
Görüntü büyütülmez. Büyütme gösterimi tek tek izlemeyle başlar.
- **2x, 4x, 8x, 16x (merkezden büyüt)**
Büyütülmüş gösterim, seçilen büyütm oranında resim merkezinden başlatılır.
- **Gerçek boyut (seçilen noktadan)**
Kayıtlı görüntünün pikselleri yakl. %100'de görüntülenir. Büyütülmüş gösterim, odaklanmayı başarmış AF noktasından başlatılır. Resim manuel odaklanma ile çekilirse, büyütülmüş gösterim görüntü merkezinden başlar.
- **Son büyütm ile aynı (merkezden)**
Büyütme <▶> veya <Q> tuşunu kullanarak büyüttüğünüz gösterimle aynı şekilde olur. Büyütülmüş gösterim, resmin merkezinde başlar.



[**+**Tracking] veya [**FlexiZone - Single**] (s.268) ayarı ile çekilen görüntülerde, büyütülmüş gösterim, [**Actual size (from selected pt)**] ayarı yapılmış olsa bile görüntü ortasından başlar.

☐ Görüntüleri Karşılaştırma (iki Resimli Ekran)

LCD monitörde iki resmi yan yana koyarak karşılaştırabilirsiniz. İki resimli ekranda, büyütülmüş gösterimi veya atlamalı ekranı kullanabilir, görüntüleri korumaya alabilir, derecelendirebilir ve silebilirsiniz.



1 İki resimli ekranı ayarlayın.

- Görüntü izlemesi sırasında <☐> tuşuna basın.
- ▶ İki resimlik indeks ekranı görünür. Seçili resim turuncu bir çerçeveyle vurgulanır.



2 Karşılaştırılacak resimleri seçin.

- <SET> tuşuna basılınca turuncu çerçeve resimden resme geçer.
- <☉> kadranını çevirerek bir resim seçin.
- Karşılaştırılacak diğer resmi seçmek için bu prosedürü tekrarlayın.
- Görüntünün solu ve sağı aynıysa, her iki görüntünün de sol üst kısmında [☒] simgesi görüntülenir.
- <Q> tuşuna basarsanız, her iki görüntü için aynı büyütme oranını ve büyütme alanını ayarlayabilir. (Büyütme ayarları turuncu çerçeve ile vurgulanmayan görüntü ile aynı olacaktır.)
- <▶> tuşu basılı tutulunca turuncu çerçeve ile vurgulanan resmi tek başına görüntüleyebilirsiniz.
- Bir önceki görüntülemeye geri dönmek için <☐> tuşuna basın.





- <INFO.> tuşuna basarak bilgi gösterimini değiştirebilirsiniz.
- İki resimli ekranda video izleyemezsiniz.

Resimleri Döndürme

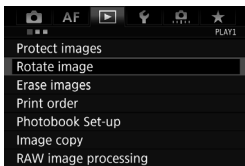
Ekrandaki resmi istediğiniz yönde döndürebilirsiniz.



1 [Rotate image] seçimi yapın.

- [ 1] sekmesi altında, [**Rotate image**] seçimi yapın, sonra < > tuşuna basın.

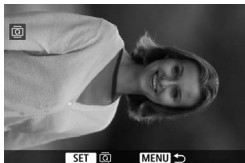

2 Bir resim seçin.



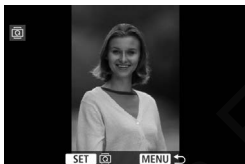

- < > kadranını çevirerek döndürmek istediğiniz resmi seçin.
- İndeks ekranında da bir resim seçebilirsiniz (s.327).



3 Resmi döndürün.

- < > tuşuna her basıldığında, resim saat yönünde şu şekilde döndürülür: 90° → 270° → 0°.
- Başka bir resmi döndürmek için 2. ve 3. adımları tekrarlayın.



- [**1: Auto rotate**] seçeneği [**On**  ]’a ayarlanırsa (s.362) resmi yukarıda açıklandığı gibi döndürmeniz gerekmez.
- Döndürülen resim izleme sırasında döndürülen konumda gösterilmezse, [**1: Auto rotate**] seçeneğini [**On**  ] olarak ayarlayın.
- Videolar döndürülemez.

Görüntüleri Korumaya Alma

Fotoğraf makinesinin silme işlevini kullanarak önemli görüntülerin yanlışlıkla silinmesini engelleyebilirsiniz.

MENU Tek Bir Görüntüyü Korumaya Alma

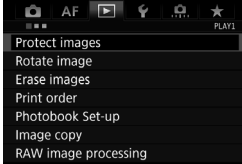

1 [Protect images] seçimi yapın.

- [ 1] sekmesi altında, [**Protect images**] seçimi yapın, sonra <SET> tuşuna basın.



2 [Select images] seçimi yapın.

- ▶ Bir resim görüntülenir.

Görüntü koruma simgesi



3 Bir resim seçin.

- <DISP> kadranını çevirerek korumaya almak istediğiniz resmi seçin.
- İndeks ekranında da bir resim veya video seçebilirsiniz (s.327).

4 Görüntüyü korumaya alın.

- Seçilen görüntüyü korumaya almak için <SET> tuşuna basın. Ekranın üst kısmında <Protect icon> simgesi görüntülenir.
- Görüntü korumasını iptal etmek için tekrar <SET> tuşuna basın. <Protect icon> simgesi kaybolur.
- Başka bir resmi korumaya almak için 3. ve 4. adımları tekrarlayın.

MENU Klasördeki veya Karttaki Tüm Görüntüleri Korumaya Alma

Bir klasördeki veya karttaki görüntülerin hepsini tek seferde korumaya alabilirsiniz.



[All images in folder] veya [All images on card] seçeneklerinden biri [**1**]: **Protect images**] altında seçilirse, klasördeki tüm görüntüler korumaya alınır.

Görüntü korumasını iptal etmek için [Unprotect all images in folder] veya [Unprotect all images on card] seçimi yapın.

Kart formatlanırsa(s.67) koruma altındaki görüntüler de silinir.



- Videolar da koruma altına alınabilir.
- Görüntü korumaya alındıktan sonra, fotoğraf makinesinin silme işlevi kullanılarak silinemez. Koruma altındaki bir görüntünün silinebilmesi için öncelikle korumanın kaldırılması gerekir.
- Tüm görüntüleri silerseniz (s.360), sadece koruma altındaki görüntüler kalacaktır. Bu, gereksiz görüntüleri topluca silmek istediğinizde kullanışlı olan bir işlemdir.
- [All images on card] veya [Unprotect all images on card] seçildiğinde, karttaki [Record/play] veya [Playback] için seçilen görüntüler korumaya alınır veya koruma kaldırılır ([**1**: Record func+card/folder sel.] altındadır.)

Görüntüleri <RATE> Tuşuyla Korumaya Alma

Görüntü izlemesi sırasında <RATE> tuşunu kullanarak bir görüntüyü korumaya alabilirsiniz.

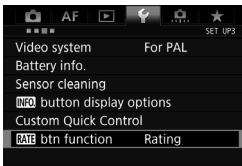

1 [RATE btn function] seçimi yapın.

- [F3] sekmesi altında, [RATE button function] seçimi yapın, sonra <SET> tuşuna basın.

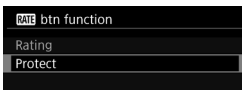

2 [Protect] seçimi yapın.



3 Bir resim seçin.

- <▶> tuşuna basarak görüntüleri izleyin.
- <☉> kadranını çevirerek korumaya almak istediğiniz resmi seçin.
- İndeks ekranında da bir resim veya video seçebilirsiniz (s.327).

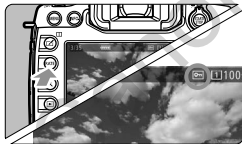

4 Görüntüyü korumaya alın.

- <RATE> tuşuna bastığınızda görüntü korumaya alınır ve <☐> simgesi görünür.
- Görüntü korumasını iptal etmek için tekrar <RATE> tuşuna basın. <☐> simgesi kaybolur.

Derecelendirme Ayarı

Resimleri ve videoları mevcut beş derecelendirmeden biriyle derecelendirebilirsiniz: [•]/[••]/[•••]/[••••]/[•••••]. Bu işleve derecelendirme denir.

Görüntüleri <RATE> Tuşuyla Derecelendirme

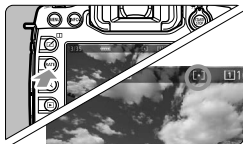

1 Bir resim seçin.

- İzleme sırasında <☉> kadranını çevirerek derecelendirmek üzere bir resim veya video seçin.
- İndeks ekranında da bir resim veya video seçebilirsiniz (s.327).

2 Görüntüyü derecelendirin.

- <RATE> tuşuna her basıldığında derecelendirme işareti değişir: [•]/[••]/[•••]/[••••]/[•••••]/Hiçbiri.
- Başka bir resmi derecelendirmek için 1. ve 2. adımları tekrarlayın.



- [**☑**: **RATE** btn function] seçeneği [**Protect**] olarak ayarlanmışsa, bunu [**Rating**] olarak değiştirin.
- <[**Q**]> tuşuna, [**Rating**] seçildiğinde ([**☑**: **RATE** btn function] içinde), <[**RATE**]> tuşuna basıldığında seçilebilen derecelendirme işaretlerini ayarlayabilirsiniz.

MENU Menüyle Derecelendirme Ayarı**1 [Rating] seçimi yapın.**

- [▶]2 sekmesi altında, [Rating] seçimi yapın, sonra <SET> tuşuna basın.

**2 Bir resim seçin.**

- <⌚> kadranını çevirerek derecelendirmek istediğiniz resmi veya videoyu seçin.
- <Q> tuşuna basar ve <⌚> kadranını saat yönü tersine çevirirseniz, üç resimlik ekrandan bir resim seçebilirsiniz. Tek tek görüntü izlemeye geri dönmek için <⌚> kadranını saat yönünde çevirin.

**Görüntüyü derecelendirin.**

- <SET> tuşuna basınca, ekran görüntüsündeki gibi, bir mavi vurgulama çerçevesi görüntülenir.
- <⌚> kadranını çevirerek bir derecelendirme seçin, sonra <SET> tuşuna basın.
- ▶ Görüntüye bir derece işareti eklediğinizde, derecelendirme işareti yanındaki toplam görüntü sayısı artar.
- Başka bir resmi derecelendirmek için 2. ve 3. adımları tekrarlayın.



Belirli bir dereceye sahip olan en fazla toplam 999 resim görüntülenebilir. 999'dan daha fazla görüntüye aynı derece verilirse [###] görüntülenir.



Derecelendirmenin Avantajlarından Yararlanın

- [▶2: **Image jump w/** - [▶2: **Slide show**] ile sadece belirli bir dereceye sahip çekimleri görüntüleyebilirsiniz.
- Digital Photo Professional (EOS yazılımı, s.521) ile sadece belirli bir derecelendirmeye sahip görüntüyü seçebilirsiniz.
- Windows 8.1, Windows 8, Windows 7, vb. ile dosya bilgileri ekranının parçası olarak veya sağlanan görüntüleme bölümünde (sadece JPEG görüntüler) her dosyanın derecelendirmesini görebilirsiniz.

Q İzleme Sırasında Hızlı Kontrol

İzleme sırasında <Q> tuşuna basarak şu ayarları yapabilirsiniz: [Om: **Protect images**], [Q: Rotate image], [★: **Rating**], [RAW/JPEG: RAW image processing] (sadece RAW görüntüler), [Res: Resize] (sadece JPEG görüntü), [C: Cropping] (sadece JPEG görüntüler), [ON: **Highlight alert**], [ON: **AF point display**], ve [10: **Image jump w/**].
Videolar için **sadece yukarıdaki koyu renkli işlevler** ayarlanabilir.



1 <Q> tuşuna basın.

- Görüntü izlemesi sırasında <Q> tuşuna basın.
- ▶ Hızlı Kontrol seçenekleri görüntülenir.







2 Bir öğe seçin ve ayarlayın.

- <Q> kadranını yukarı/aşağı eğerek bir işlev seçin.
- ▶ Seçilen işlevin ayarı ekranın altında görüntülenir.
- <Q> kadranını çevirerek ayarlayın.
- RAW görüntü işleme, Yeniden Boyutlandırma ve Kırpma için <SET> tuşuna basın ve işlevi ayarlayın. Ayrıntılar için bkz. RAW görüntü işleme ile ilgili s. 364, Yeniden Boyutlandırma için s. 369 ve Kırpma için s. 371. İptal etmek için <MENU> tuşuna basın.

3 Ayardan çıkın.

- Hızlı Kontrol ekranından çıkmak için <Q> tuşuna basın.

 Bir resmi döndürmek için [**1: Auto rotate**] seçeneğini [**On**  ] olarak ayarlayın. [**On** ] veya [**Off**] olarak ayarlanırsa, [**Rotate image**] ayarı resme kaydedilir ancak fotoğraf makinesi resmi ekranda döndürmez.

-  • İndeks izleme sırasında <Q> tuşuna basılırsa, tek tek izlemeye geçilir ve Hızlı Kontrol ekranı görüntülenir. <Q> tuşuna tekrar basarak indeks ekranına geri dönebilirsiniz.
- Başka bir fotoğraf makinesiyle çekilmiş görüntüler için ayarlanabilecek seçenekler sınırlı olabilir.

Videoların Tadını Çıkarın

Videoları şu üç şekilde izleyebilirsiniz:

Televizyonda İzleme

(s.351)

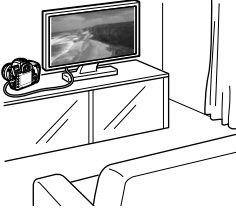

Makineyi HDMI Kablosu HTC-100 ile (ayrı satılır) bir televizyona bağlayarak, makinedeki fotoğraf ve videolar televizyonda izleyebilirsiniz.

- Sabit diskli kayıt cihazlarında bir HDMI IN portu bulunmadığı için, fotoğraf makinesi HDMI kablosuyla sabit diskli kayıt cihazına bağlanamaz.
- Fotoğraf makinesi sabit diskli kayıt cihazına bir USB kablosuyla bile bağlı olsa, video ve fotoğraf kaydı yapılamaz ve bunlar izlenemez.

LCD Monitörde İzleme

(s.344-345)

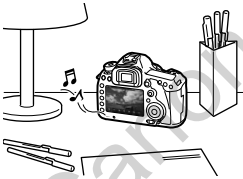

Videolar fotoğraf makinesinin LCD monitöründe izleyebilirsiniz. Ayrıca videolarınızın ilk ve son sahnelerini düzenleyebilir ve karta kayıtlı fotoğrafları ve videoları otomatik slayt gösterisinde yürütebilirsiniz.

- Bilgisayarda düzenlene bir video, karta geri yazdırılmaz ve fotoğraf makinesiyle izlenemez.

Bilgisayarda İzleme ve Düzenleme



Bir videoyu oynatmak veya düzenlemek için, ön yüklemeli gelen veya videonun kayıt formatıyla uyumlu genel amaçlı yazılımı kullanın.



Piyasadan temin edilen yazılımla bir video oynatır veya düzenlerseniz, MOV formatlı videolarla uyumlu yazılım kullanın. Piyasadan temin edilen yazılımla ilgili ayrıntılar için yazılım üreticisiyle bağlantıya geçin.

Video İzleme



1 Resmi yürütün.

- <▶> tuşuna basarak bir çekim görüntüleyin.



2 Bir video seçin.

- <☉> kadranını çevirerek izlemek istediğiniz videoyu seçin.
- Tek tek görüntü izlemede sol üstte görüntülenen <SET ▶> simgesi videoyu belirtir.
- İndeks ekranında küçük resim yanındaki delikler videoyu gösterir.



İndeks ekranında video yürütmesi yapılamadığı için <SET> tuşuna basarak tek tek izlemeye geçin.

3 Tek tek görüntü izleme ekranında <SET> tuşuna basın.

Ekranın alt kısmında video izleme paneli görüntülenir.



4 Videoyu izleyin.

- [▶] (İzleme) seçimi yapın, sonra <SET> tuşuna basın.
- ▶ Video izlenmeye başlar.
- Video izlemeyi <SET> tuşuna basarak duraklatabilirsiniz.
- Video yürütmesi sırasında bile <☉> kadranını çevirerek ses seviyesini ayarlayabilirsiniz.
- İzleme prosedürüyle ilgili ayrıntılar için bir sonraki sayfaya bakın.

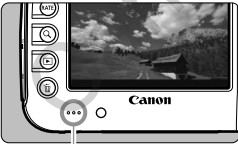

Hoparlör

⚠ Bu fotoğraf makinesi başka bir makineyle çekilmiş videoları yürütemeyebilir.

Video İzleme Paneli

İşlem	İzleme Açıklaması
▶ Oynat	<SET> tuşuna basıldığında izleme ve durdurma arasında geçiş yapılır.
▶ Ağır çekim	<⊙> kadraniyi çevirerek ağır çekim hızını ayarlayın. Ağır çekim hızı ekranın sağ üstünde belirtilir.
⏪ İlk kare	Videonun ilk karesini görüntüler.
◀ Önceki kare	<SET> tuşuna her basıldığında bir önceki kare gösterilir. <SET> tuşu basılı tutulursa, video geri sarılır.
▶▶ Sonraki kare	<SET> tuşuna her basıldığında video kare izlenir. <SET> tuşu basılı tutulursa, video hızlı ileri sarılır.
▶▶▶ Son kare	Videonun son karesini görüntüler.
⌘ Düzenleme	Düzenleme ekranını görüntüler (s.346).
	İzleme pozisyonu
mm' ss"	İzleme süresi (dakika:saniye; [Movie play count: Rec time] ayarıyla yapılan)
hh:mm:ss.ff (DF) hh:mm:ss:ff (NDF)	Süre kodu (saat:dakika:saniye; [Movie play count: Time code] ayarıyla yapılan)
▲ Ses seviyesi	<🔊> kadraniyi çevirerek dahili hoparlörün (s.344) sesini ayarlayın.
MENU ↩	Tek tek görüntü izlemesine geri dönmek için <MENU> tuşuna basın.



- Tam şarjlı Pil Paketi LP-E6N ile oda sıcaklığında (23°C/73°F) sürekli izleme süresi şöyledir: 3 saat 20 dk.
- Videoyu izlemek için fotoğraf makinesini bir televizyon setine (s.351) bağlarsanız, ses seviyesinin televizyondan ayarlayın. (<🔊> kadranı çevrilerek ses seviyesi değiştirilebilir.) Ses yansıması oluşuyorsa, makineyi televizyonun uzağına yerleştirin ve televizyonun sesini kısın.
- Video çekimi sırasında bir fotoğraf çekerseniz, video çekim sırasında yakl. 1 sn. boyunca fotoğraf ekranda görüntülenir.

✂ Videonun İlk ve Son Sahnesini Düzenleme

Bir videonun ilk ve son sahnelerini yaklaşık 1 sn.'lik artışlarla düzenleyebilirsiniz. Zaman aşımılı videoları düzenleyebilirsiniz.



1 Video izleme ekranında [✂] seçimi yapın.

- ▶ Ekranın alt kısmında video düzenleme paneli görüntülenir.



2 Düzenlenecek kısmı belirleyin.

- [⏮] (Başlangıcı kes) veya [⏭] (Sonunu kes) seçimi yapın, sonra <SET> tuşuna basın.
- <⏮> kadranını sola/sağa doğru eğerek bir önceki/sonraki kareleri görün. Tuş basılı tutulursa, ileri/geri kare atlanır. Kare kare izlemek için <⏮> kadranını çevirin.
- Düzenlenecek kısmı belirledikten sonra <SET> tuşuna basın. Ekranın üst kısmında beyaz ile vurgulanan kısım korunacak kısımdır.



3 Düzenlenen videoyu kontrol edin.

- [▶] seçimi yapın ve <SET> tuşuna basarak düzenlenen videoyu izleyin.
- Düzenlemeyi değiştirmek için 2. adıma geri dönün.
- Düzenlemeyi iptal etmek için <MENU> tuşuna basın, doğrulama iletişimde [OK]'i seçin.

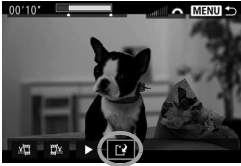

4 Düzenlenen videoyu kaydedin.

- [] seçimi yapın, sonra <SET> tuşuna basın.
- ▶ Ayar ekranı gösterilir.
- Yeni video olarak kaydetmek için [**New file**]'ı seçin. Kaydetmek ve orijinal video dosyasının üzerine yazmak için [**Overwrite**]'i seçin, sonra <SET> tuşuna basın.
- İşlem doğrulama iletişim ekranında [**OK**]'i seçerek düzenlenen videoyu kaydedin ve video izleme ekranına geri dönün.

- Düzenleme işlemi yakl. 1 sn'lik artışlarla (ekranın en üstüne [] ile belirtilen pozisyon) gerçekleştirildiği için, videonun düzenleneceği yerin gerçek pozisyonu belirlediğiniz pozisyona bağlı olarak farklı olabilir.
- Kartta yeterince boş alan yoksa [**New file**] seçeneği kullanılamaz.
- Pil seviyesi düşükse, video düzenlemesi yapılamaz. Tam şarjlı bir pil kullanın.
- Başka bir makineyle çekilen görüntüler bu makineyle düzenlenemez.

MENU Slayt Gösterisi (Otomatik İzleme)

Kartta kayıtlı resimleri otomatik slayt gösterisi şeklinde izleyebilirsiniz.



1 [Slide show] seçimi yapın.

- [▶] 2 sekmesi altında, [Slide show] seçimi yapın, sonra <SET> tuşuna basın.

Oynatılacak görüntü sayısı

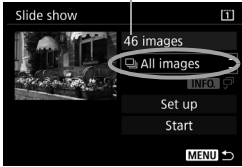

2 Oynatılacak görüntüleri seçin.

- Ekranda istediğiniz seçeneği belirleyin, sonra <SET> tuşuna basın.

Tüm görüntüler/Videolar/Fotoğraflar/ Koruma

- Aşağıdakilerden birini seçin: [All images] [Movies] [Stills] [Protect]. Sonra <SET> tuşuna basın.

Tarih/Klasör/Derecelendirme

- Aşağıdakilerden birini seçin: [Date] [Folder] [Rating].
- <INFO. [checkmark]> vurgulandığında <INFO.> tuşuna basın.
- İsteddiğiniz ayarı seçin, sonra <SET> tuşuna basın.

Tarih









Klasör



Derecelendirme



Öge	İzleme Açıklaması
 Tüm görüntüler	Karttaki tüm fotoğraflar ve videolar yürütülür.
 Tarih	Seçilen tarihe ait fotoğraf ve videolar yürütülür.
 Klasör	Seçilen klasördeki fotoğraf ve videolar yürütülür.
 Videolar	Sadece karttaki videolar yürütülür.
 Fotoğraflar	Sadece karttaki fotoğraflar yürütülür.
 Korunmalı	Karttaki sadece korunmalı fotoğraflar ve videolar yürütülür.
 Derecelendirme	Sadece seçilen derecelendirmeye sahip fotoğraflar ve videolar yürütülür.



İstediğiniz gibi [Set up] seçimi yapılandırın.

- [Set up]'ı seçin, sonra <SET> tuşuna basın.
- Fotoğraflar için [Display time] ve [Repeat] ayarlarını yapın.
- Ayarları tamamladıktan sonra <MENU> tuşuna basın.

Görüntüleme süresi



Tekrarla

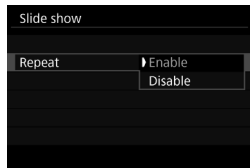

 Kartta [Record/play] veya [Playback] ([F1: Record func+card/folder sel.] altında) için seçilen görüntüler.



4 Slayt gösterisini başlatın.

- [Start] seçimi yapın, sonra <SET> tuşuna basın.
- ▶ [Loading image...] mesajı görüntüledikten sonra, slayt gösterisi başlar.

5 Slayt gösterisinden çıkın.

- Slayt gösterisinden çıkmak ve ayar ekranına geri dönmek için <MENU> tuşuna basın.

- Slayt gösterisini durdurmak için <SET> tuşuna basın. Duraklatma sırasında görüntünün sol üst kısmında [II] görüntülenir. Slayt gösterisini devam ettirmek için <SET> tuşuna basın.
- Otomatik izleme sırasında <INFO.> tuşuna basarak fotoğraf görüntüleme formatını değiştirebilirsiniz (s.320).
- Video yürütmesi sırasında <☀> kadranını çevirerek ses seviyesini ayarlayabilirsiniz.
- Otomatik izleme veya duraklatma sırasında <🌀> kadranını çevirerek başka bir resim görüntüleyebilirsiniz.
- Otomatik izleme sırasında otomatik kapanma işlevi etkinleşmez.
- Görüntüleme süresi, görüntüye bağlı olarak değişir.
- Slayt gösterisini bir televizyonda izlemek için 351. sayfaya bakın.

Televizyonda İzleme

Makineyi bir HDMI kablosuyla (ayrı satılır) bir televizyona bağlayarak, makinedeki fotoğraflar ve videolar televizyonda izleyebilirsiniz. HDMI kablosu olarak HDMI Kablosu HTC-100 (ayrı satılır) kullanmanız önerilir. Televizyonda resim görüntülenmezse, [**3: Video system**] seçeneğini doğru bir şekilde [**For NTSC**] veya [**For PAL**] olarak ayarlayın (televizyonunuzun video sistemine göre).

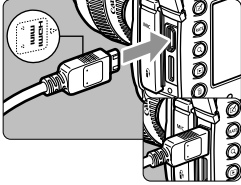

1 HDMI kablosunu fotoğraf makinesine bağlayın.

- Fişi <▲ HDMI MINI> logosu fotoğraf makinesi önüne bakacak şekilde, <HDMI OUT> terminaline takın.

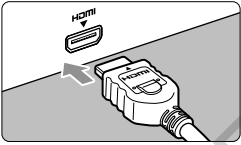

2 HDMI kablosunu televizyona bağlayın.

- HDMI kablosunu televizyonun HDMI IN portuna bağlayın.

3 Televizyonu açın ve televizyonun video girişini değiştirerek bağlantı kurulan portu seçin.

4 Fotoğraf makinesinin açma/kapama düğmesini <ON> konumuna getirin.

5 <▶> tuşuna basın.

- ▶ Çekim ekranda görüntülenir. (Fotoğraf makinesinin LCD monitöründe hiçbir şey gösterilmez.)
- Görüntüler otomatik olarak bağlantı kurulan televizyon setinin en yüksek çözünürlüğünde görüntülenir.
- <INFO.> tuşuna basarak bilgi gösterimini değiştirebilirsiniz.
- Videoları izlemek için bkz. s. 344.

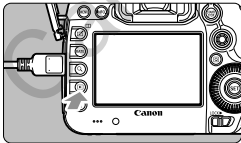

- Videonun ses seviyesini televizyon setiyle ayarlayın. Ses seviyesi fotoğraf makinesi ile ayarlanamaz.
- Fotoğraf makinesi ile televizyon arasındaki kablo bağlantısını kurmadan ve sökmeden önce, fotoğraf makinesini ve televizyon setini kapatın.
- Televizyon setine bağlı olarak, görüntülenen resmin bir parçası kesilmiş olabilir.
- Fotoğraf makinesinin <HDMI OUT> terminaline başka hiçbir cihazı bağlamayın. Aksi takdirde arızalanma olabilir.
- Bazı televizyonlar videolarınızı yürütemeyebilir.

HDMI CEC Televizyon Setlerini Kullanma

Televizyon, fotoğraf makinesine HDMI CEC* uyumlu bir HDMI kablosuyla bağlanırsa, izleme işlemlerini gerçekleştirmek için televizyonun uzaktan kumanda cihazını kullanabilirsiniz.

* HDMI standart işlevi HDMI cihazların birbirlerini kontrol edebilmelerini sağlar. Dolayısıyla bunları bir uzaktan kumanda cihazıyla kontrol edebilirsiniz.



[Ctrl over HDMI]'ı [Enable] olarak ayarlayın.

- [▶] 3 sekmesi altında, [Ctrl over HDMI] seçimi yapın, sonra <SET> tuşuna basın.
- [Enable]'i seçin, sonra <SET> tuşuna basın.

Fotoğraf makinesini televizyon setine bağlayın.

- Fotoğraf makinesinin televizyona bağlamak için bir HDMI kablosu kullanın.
- ▶ Televizyon girişi otomatik olarak fotoğraf makinesine bağlanan HDMI portuna geçer. Otomatik olarak geçmezse, televizyonun uzaktan kumandasını kullanarak, kablunun bağlı olduğu HDMI IN portunu seçin.

3 Fotoğraf makinesinin <▶> tuşuna basın.

- ▶ Televizyon ekranında bir çekim görüntülenir ve televizyonun uzaktan kumandasını kullanarak görüntüler izlenebilir.

4 Bir resim seçin.

- Uzaktan kumanda cihazını televizyon setine doğru çevirin ve ←/→ tuşuna basarak bir görüntü seçin.

Fotoğraf izleme menüsü



Video izleme menüsü



↶ : Geri

☰ : 9 resimlik indeks

▶ : Video yürüt

☞ : Slayt gösterisi

INFO. : Çekim bilgisini görüntüle



5 Uzaktan kumandanın Enter tuşuna basın.

- ▶ Menü görüntülenir ve sol tarafta gösterilen izleme işlemlerini gerçekleştirebilirsiniz.
- Uzaktan kumandanın ←/→ tuşuna basarak istediğiniz seçeneği belirleyin, sonra Enter tuşuna basın. Slayt gösterisi için ↑/↓ tuşuna basarak bir seçeneği belirleyin, sonra Enter tuşuna basın.
- [Return] seçimi yapar ve Enter tuşuna basarsanız, menü kaybolur ve ←/→ tuşunu kullanarak bir görüntü seçebilirsiniz.



İki resimli ekrandayken (s.332), televizyonun uzaktan kumandası ile izleme kontrolü yapılamaz. İzlemek için televizyonun uzaktan kumandasını kullanabilmek için <☰> tuşuna basarak tek tek görüntü izlemeye geri dönün.



- Bazı televizyon setlerinde öncelikle HDMI CEC bağlantısının etkinleştirilmesi gerekir. Ayrıntılar için, televizyon setinin kullanım kılavuzuna başvurun.
- Bazı televizyon setlerinde, HDMI CEC uyumlu olsalar ile düzgün işlem yapılamayabilir. Bu durumda [▶]3: Ctrl over HDMI seçeneğini [Disable] olarak ayarlayın ve izleme işlemlerini kumanda etmek için fotoğraf makinesini kullanın.

☑ Görüntüleri Kopyalama

Bir karttaki kayıtlı görüntüler başka bir karta kopyalanabilir.

MENU Tek Bir Görüntüyü Kopyalama

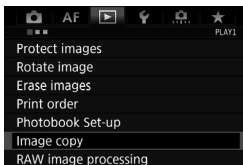

1 [Image copy] seçimi yapın.

- [▶ 1] sekmesi altında, [Image copy] seçimi yapın, sonra <SET> tuşuna basın.

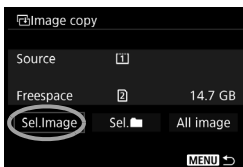

2 [Sel. Image] seçimi yapın.

- Kopyalama kaynağının ve hedef kartın numarasını ve kalan kapasitesini kontrol edin.
- [Sel. Image] seçimi yapın, sonra <SET> tuşuna basın.

En düşük dosya numarası
Klasördeki görüntü sayısı



Klasör adı
En yüksek dosya numarası

3 Klasörü seçin.

- Kopyalamak istediğiniz görüntüyü içeren klasörü seçin, sonra <SET> tuşuna basın.
- İsteddiğiniz klasörü seçmek için sağda gösterilen görüntüleri kontrol edin.
- ▶ Seçilen klasördeki görüntüler ekrana getirilir.

☑ Kopyalama kaynağı, [Record/play] veya [Playback] ([▶ 1: Record func+card/folder sel.] altındadır.)

Seçilen toplam resim



4 Kopyalanacak görüntüleri seçin.

- <☉> kadranını çevirerek kopyalamak üzere bir görüntü seçin, sonra <SET> tuşuna basın.
- ▶ Ekranın sol üst kısmında [✓] simgesi görüntülenir.
- <Q> tuşuna basar ve <☉> kadranını saat yönü tersine çevirirseniz, üç resimlik ekrandan bir resim seçebilirsiniz. Tek tek görüntü izlemeye geri dönmek için <☉> kadranını saat yönünde çevirin.
- Kopyalamak üzere başka resimler seçmek için 4.adımı tekrarlayın.

<RATE> tuşuna basın.

- Kopyalanacak tüm görüntüleri seçtikten sonra <RATE> tuşuna basın.

[OK]'i seçin.

- Görüntülerin kopyalanacağı kartı kontrol edin, sonra [OK]'i seçin.

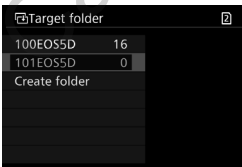
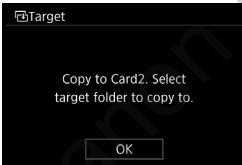

7 Hedef klasörü seçin.

- Kopyalamak istediğiniz görüntüyü içeren hedef klasörü seçin, sonra <SET> tuşuna basın.
- Yeni bir klasör oluşturmak için [Create folder] seçimi yapın.

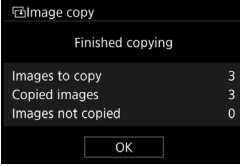
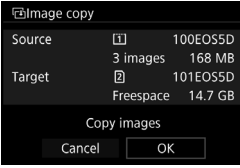

8 [OK]'i seçin.

- Kaynak ve hedef kartın bilgilerini kontrol edin, sonra [OK]'i seçin.

- ▶ Kopyalama başlar ve ilerleme durumu görüntülenir.
- Kopyalama tamamlandığında, sonuç ekranda görüntülenir. [OK] seçimi yaparak 2. adımdaki ekrana geri dönün.

MENU Klasördeki veya Karttaki Tüm Görüntüleri Kopyalama

Bir klasördeki veya karttaki görüntülerin hepsini tek seferde kopyalayabilirsiniz.

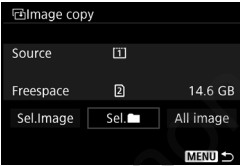

[▶ 1: Image copy] altında, [Sel. ■] veya [All image] seçimi yapıldığında, klasördeki veya karttaki tüm görüntüler kopyalanabilir.



- Kopyalanan görüntünün dosya adı, kaynak görüntünün dosya adı ile aynı olur.
 - **[Sel.Image]** ayarı yapılırsa, birden fazla klasördeki görüntüleri tek seferde kopyalayamazsınız. Klasörler halinde kopyalamak için her klasörden görüntü seçimi yapın.
 - Görüntünün kopyalandığı klasörde/kartta aynı dosya numarasına sahip bir görüntü varsa, aşağıdakiler görüntülenir: **[Skip image and continue]** **[Replace existing image]** **[Cancel copy]**. Kopyalama yöntemini seçin, sonra **<SET>** tuşuna basın.
 - **[Skip image and continue]**: Kaynak klasörde bulunan hedef klasörle aynı adı taşıyan tüm görüntüler atlanır ve kopyalanmaz.
 - **[Replace existing image]**: Hedef klasördeki aynı dosya adını taşıyan görüntülerin (korumalılar dahil) üzerine yazılır.
- Baskı emri almış bir görüntünün (s.389) üzerine yazılırsa, baskı emrini yeniden vermeniz gerekir.
- Görüntü kopyalanırken, görüntünün baskı emri bilgileri, görüntü aktarım bilgileri ve foto defteri emri bilgileri korunmaz.
 - Kopyalama işlemi sırasında çekim yapılamaz. Çekim yapmadan önce **[Cancel]** seçimi yapın.

Görüntüleri Silme

Gereksiz görüntüleri isterseniz tek tek isterseniz topluca silebilirsiniz. Koruma altındaki görüntüler (s. 334) silinmez.

! Görüntü silindikten sonra geri kurtarılamaz. Silmeden önce görüntüye artık ihtiyaç duymadığınızdan emin olun. Önemli görüntülerin kazara silinmesini önlemek için bunları korumaya alın. Bir RAW+JPEG görüntünün silinmesi durumunda hem RAW hem de JPEG görüntüleri silinir.

Tek Bir Görüntüyü Silme



1 Silinecek görüntüyü izleyin.

2 <  > tuşuna basın.

▶ Silme menüsü görüntülenir.

3 Görüntüyü silin.

• [Erase]'i seçin, sonra <  > tuşuna basın. Görüntülenen çekim silinir.



 [3: Default Erase option]'ın [[Erase] selected] olarak ayarlanması, görüntülerin daha hızlı silinmesini sağlar (s.412).

MENU Topluca Silinecek Görüntüleri [✓] ile İşaretleme

Silinecek görüntüleri <✓> işaretleri ekleyerek, tek seferde birçok görüntüyü silebilirsiniz.

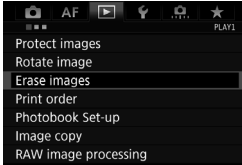

1 [Erase images] seçimi yapın.

- [▶] 1 sekmesi altında, [Erase images] seçimi yapın, sonra <SET> tuşuna basın.

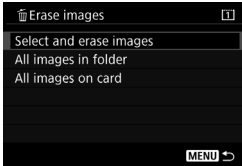

2 [Select and erase images]'ı seçin.

- ▶ Bir resim görüntülenir.
- <Q> tuşuna basar ve <⚙> kadranını saat yönü tersine çevirirseniz, üç resimlik ekrandan bir resim seçebilirsiniz. Tek tek görüntü izlemeye geri dönmek için <⚙> kadranını saat yönünde çevirin.



3 Silinecek resimleri seçin.

- <⚙> kadranını çevirerek silinecek resmi seçin, sonra <SET> tuşuna basın.
- ▶ Ekranın sol üst kısmında bir [✓] işareti görüntülenir.
- Silmek üzere başka resimler seçmek için 3.adımı tekrarlayın.



4 Görüntüyü silin.

- <🗑> tuşuna basın, sonra [OK]'e basın.
- ▶ Seçilen görüntüler tek seferde silinir.

MENU Klasördeki veya Karttaki Tüm Görüntüleri Silme

Bir klasördeki veya karttaki görüntülerin hepsini tek seferde silebilirsiniz.

[▶️ 1: **Erase images**] seçeneği [**All images in folder**] veya [**All images on card**] ,olarak ayarlanırsa, karttaki veya klasördeki tüm görüntüler silinir.

- Korumaya alınmış olanlar dahil, tüm görüntüleri de silmek için kartı formatlayın (s.67).
- Kartta [**Record/play**] veya [**Playback**] ([▶️ 1: **Record func+card/folder sel.**] altında) için seçilen görüntüler silinir.

Görüntü İzleme Ayarlarını Değiştirme

MENU LCD Monitör Parlaklığını Ayarlama

Ortamın ışık seviyesine bağlı olarak LCD monitörün parlaklığı en iyi izlemeyi sağlamak için otomatik olarak ayarlanır. Parlaklık seviyesinin (parlak veya karalık) otomatik olarak ayarlamasını seçebilir veya manuel olarak da ayarlayabilirsiniz.

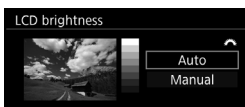
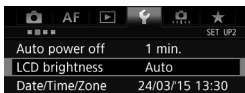

1 [LCD brightness] seçimi yapın.

- [**2**] sekmesi altında, [**LCD brightness**]’i seçin, sonra <SET> tuşuna basın.

2 [Auto] veya [Manual] seçimi yapın.

- <☀> kadranını çevirerek seçim yapın.

3 Parlaklığı ayarlayın.

- Gri şemaya bakarken <☉> kadranını çevirin, sonra <SET> tuşuna basın.
- Üç seviyeden birine [**Auto**] ayar ve yedi seviyeden birine [**Manual**] ayar yapabilirsiniz.

Otomatik ayar



Manuel ayar



🔊 [**Auto**] ayarı yapılırken, LCD monitörün altında bulunan ortam ışığı sensörünü (s.28) parmağınızla vb. kapatmamaya dikkat edin.



- Görüntü pozunu kontrol etmek için histograma bakmanız önerilir (s.326).
- İzleme sırasında <☉> tuşuna basıldığında 2. adımdaki ekran görüntülenir.

MENU Dikey Görüntüleri Otomatik Döndürme



Dikey görüntüler otomatik olarak döndürülerek fotoğraf makinesinin LCD monitöründe ve bilgisayarınızda yatay değil dikey yönde görüntülenebilir. Bu özelliğin ayarını değiştirebilirsiniz.



1 [Auto rotate] seçimi yapın.

- [**1**] sekmesi altında, [**Auto rotate**]'i seçin, sonra <SET> tuşuna basın.

2 Otomatik döndürmeyi ayarlayın.

- İstediğiniz ayarı seçin, sonra <SET> tuşuna basın.

• Açık

Dikey görüntü, izleme sırasında hem fotoğraf makinesinin LCD monitöründe hem de bilgisayarda otomatik olarak döndürülür.

• Açık

Dikey görüntü sadece bilgisayarda döndürülür.

• Kapalı

Dikey görüntü otomatik olarak döndürülmez.

 Otomatik döndürme işlevi, otomatik döndürme [**Off**] olarak ayarlanmışken yapılan dikey görüntü çekimleri için kullanılamaz. Ayarı daha sonra izleme sırasında [**On**] olarak ayarlasanız bile, bu görüntüler döndürülemez.

- Çekimden sonra görüntü inceleme için dikey görüntüler otomatik olarak döndürülmez.
- Dikey görüntü, fotoğraf makinesi yukarı veya aşağı doğru çevrilmişken çekilmişse, izleme için otomatik olarak döndürülemeyebilir.
- Dikey görüntü bilgisayarınızda otomatik olarak döndürülemiyorsa, kullandığınız yazılım görüntü döndürme kapasitesine sahip olmayabilir. EOS yazılımının kullanılması tavsiye edilir.

10

Görüntüleri Çekimden Sonra İşlemden Geçirme

RAW görüntüleri işlemde geçirebilir veya JPEG görüntüleri yeniden boyutlandırabilir veya kırabilirsiniz.

- Sayfa başlığının sağ üst kısmındaki ☆ simgesi, bir işlevin sadece aşağıdaki modlarda kullanılabildiğini gösterir: <P> <Tv> <Av> <M> .



- Bu fotoğraf makinesi başka bir makineyle çekilmiş görüntüleri işlemde geçiremez.
- Bu bölümde anlatılan çekimden sonra işlemde geçirme, fotoğraf makinesi bir arayüz kablosuyla bilgisayara bağlı olduğunda gerçekleştirilemez.

RAW JPEG↓ RAW Görüntüleri Makinede İşlemden Geçirme ☆

Fotoğraf makinesiyle **RAW** görüntüleri işlemde geçirebilir ve bunları JPEG görüntüler olarak kaydedebilirsiniz. RAW görüntünün kendisi değiştirilmeyeceğinden, bunun farklı işleme koşullarına göre işleyerek istediğiniz sayıda JPEG görüntü elde edebilirsiniz.

M RAW ve **S RAW** görüntülerin bu makine ile işlemde geçirilemeyeceğini unutmayın. Bu görüntüleri işlemek için Digital Photo Professional'ı (EOS yazılımı, s.521) kullanın.

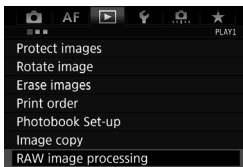

1 [RAW image processing] seçimi yapın.

- [**1**] sekmesi altında, [**RAW image processing**] seçimi yapın, sonra <SET> tuşuna basın.
- ▶ **RAW** görüntüler ekrana gelir.



2 Bir resim seçin.

- <Q> kadranını çevirerek işlemde geçireceğiniz resmi seçin.
- <Q> tuşuna basar ve <Q> kadranını saat yönü tersine çevirirseniz, indeks ekranından bir resim seçebilirsiniz.



3 Resmi işleyin.

- <SET> tuşuna basarak RAW işleme seçeneklerini görüntüleyin (s.366).
- <Q> kadranıyla bir seçeneği belirleyin, sonra <Q> kadranını çevirerek ayarı değiştirin.
- ▶ Görüntülenen çekimde "Parlaklık ayarı", "Beyaz ayarı", vb. gibi ayarlar yansıtılır.
- Çekim yapılan zamanki resim ayarlarına geri dönmek için <INFO.> tuşuna basın.



Ayarlar ekranının görüntülenmesi

- < [SET] > tuşuna basarak ayarlar ekranını görüntüleyin. < [OK] > veya < [MENU] > kadranını çevirerek ayarı değiştirin. Ayarı tamamlamak ve önceki ekrana geri dönmek için < [SET] > tuşuna basın.



4 Resmi kaydedin.

- [OK] (Kaydet) seçimi yapın, sonra < [SET] > tuşuna basın.
- Resmi kaydetmek için [OK]'i seçin.
- Hedef klasörü ve görüntü dosya numarasını kontrol edin, sonra [OK]'i seçin.
- Başka bir resmi işlemden geçirmek için 2 ila 4. adımları tekrarlayın.



Büyütülmüş Görünüm

3. adımda < [Q] > tuşuna basarak resmi görüntüleyebilirsiniz. Büyütme, [RAW image processing] içinde ayarlanan [Image quality]'deki piksel sayısına göre farklılık gösterebilir. < [OK] > kadranıyla büyütülmüş görüntüde kaydırma yapabilirsiniz.

Büyütülmüş gösterimi iptal etmek için tekrar < [Q] > tuşuna basın.

Kırpma-En/Boy Oranı

Çekim alanını gösteren çerçeve çizgileri [4: Crop/aspect ratio] (s.154) seçeneği [Full-frame] dışında bir seçeneğe ayarlandığında yapılan çekimlerde görüntülenir. RAW görüntülerden üretilen JPEG görüntüler ayarlanan kırpma alanı veya en/boy oranında kaydedilir.

RAW Görüntüleri İşleme Seçenekleri

- **☼±0 Parlaklık ayarı**
Görüntü parlaklığını 1/3 duraklı artışlarla ± 1 aralığında ayarlayabilirsiniz. Görüntülenen resim, ayarın efektini yansıtır.
- **AWB Beyaz ayarı** (s.174)
Beyaz ayarını seçebilirsiniz. [AWB] seçimi yapar ve <INFO.> tuşuna basarsanız, [Auto: Ambience priority] veya [Auto: White priority] seçimi yapabilirsiniz. [K] seçimi yapar ve <INFO.> tuşuna basarsanız, renk sıcaklığını ayarlayabilirsiniz. Görüntülenen resim, ayarın efektini yansıtır.
- **Picture Style Resim Stili** (s.164)
Resim Stilini seçebilirsiniz. <INFO.> tuşuna basarsanız, netliği ve diğer parametreleri ayarlayabilirsiniz. Görüntülenen resim, ayarın efektini yansıtır.
- **Auto Light Optimizer Otomatik Işık İyileştirici** (s.182)
Otomatik Işık İyileştiriciyi ayarlayabilirsiniz. Görüntülenen resim, ayarın efektini yansıtır.
- **NR High Yüksek ISO hızı parazit azaltma** (s.183)
Yüksek ISO hızları için parazit azaltma işlevini ayarlayabilirsiniz. Görüntülenen resim, ayarın efektini yansıtır. Efekt ayırt etmek zor oluyorsa, görüntüyü büyütün (s.365).
- **Quality Görüntü kalitesi** (s.149)
JPEG formatında bir görüntü üretirken, görüntü kalitesini ayarlayabilirsiniz.

- sRGB **Renk alanı** (s.193)
sRGB veya Adobe RGB seçimi yapabilirsiniz. Fotoğraf makinesinin LCD monitörü Adobe RGB ile uyumlu olmadığı için hangi renk alanı ayarlanırsa ayarlanırsın, görüntü çok farklı görünmez.
- OFF **Periferik aydınlatma düzeltisi** (s.188)
[Enable] seçimi yapılırsa, düzeltilen görüntü ekrana gelir. Efektı ayırt etmek zor oluyorsa, görüntüyü büyütün (s.365) ve dört köşeyi kontrol edin. Fotoğraf makinesi ile uygulanan periferik aydınlatma düzeltisi, Digital Photo Professional (EOS yazılımı) ile yapılan düzeltiden daha yumuşaktır ve daha az dikkat çeker. Bu durumda periferik aydınlatma düzeltisi uygulamak için Digital Photo Professional'ı kullanın.
- OFF **Çarpıklık düzeltisi**
Lens özellikleri nedeniyle oluşan görüntü bozulmaları düzeltilebilir. [Enable] seçimi yapılırsa, düzeltilen görüntü ekrana gelir. Düzeltilen görüntüde periferi kırpılır. Görüntü çözünürlüğü kısmen daha düşük görünebildiği için gerekirse Resim Stili'nin [Sharpness] parametresi ayarıyla netlik ayarı yapabilirsiniz.
- OFF **Kromatik bozulma düzeltisi** (s.189)
Lens özellikleri nedeniyle oluşan kromatik bozulmalar (konu kontüründe renk dağılımları) düzeltilebilir. [Enable] seçimi yapılırsa, düzeltilen görüntü ekrana gelir. Efektı ayırt etmek zor oluyorsa, görüntüyü büyütün (s.365).

ⓘ Periferik Aydınlatma Düzeltisi, Çarpıklık Düzeltisi ve Kromatik Bozulma Düzeltisi Hakkında

Periferik aydınlatma düzeltisi, çarpıklık düzeltisi ve kromatik bozulma düzeltisi yapmak için, çekimde kullanılan lensin düzeltme verileri gerekir. Makinede RAW görüntü işlerken düzeltme uygulayamazsanız, makineye düzeltme verilerini kaydetmek için EOS Utility (EOS yazılımı, s.521) kullanın.

- RAW görüntülerin fotoğraf makinesi içinde işlenmesi ve Digital Photo Professional ile işlenmesi farklı sonuçlar üretirler.
- **[Distortion]** ayarı **[Enable]** olarak ayarlanmışken görüntü işlemesi yaparken, görüntüye AF noktası görüntüleme bilgileri (s.325) ve Toz Temizleme verisi (s.375) eklenemez.



JPEG Resimleri Yeniden Boyutlandırma

Piksel sayısını düşürmek ve yeni bir resim olarak kaydetmek için bir JPEG resmi yeniden boyutlandırabilirsiniz. Sadece JPEG L/M1/M2/S1/S2 resimlerle yeniden boyutlandırma yapılabilir. JPEG S3 ve RAW görüntüler yeniden boyutlandırılmaz.

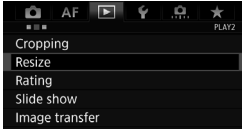

1 [Resize] seçimi yapın.

- [▶2] sekmesi altında, [Resize] seçimi yapın, sonra <SET> tuşuna basın.
- ▶ Bir resim görüntülenir.



2 Bir resim seçin.

- <◉> kadranını çevirerek yeniden boyutlandırmak istediğiniz resmi seçin.
- <Q> tuşuna basar ve <◉> kadranını saat yönü tersine çevirirseniz, indeks ekranından bir resim seçebilirsiniz.



3 İstediğiniz görüntü boyutunu seçin.

- <SET> tuşuna basarak görüntü boyutlarını görüntüleyin.
- İstediğiniz görüntü boyutunu seçin, sonra <SET> tuşuna basın.

Hedef boyutlar



4 Resmi kaydedin.

- Görüntüyü yeniden boyutlandırmak için [OK]'i seçin.
- Hedef klasörü ve görüntü dosya numarasını kontrol edin, sonra [OK]'i seçin.
- Başka bir resmi yeniden boyutlandırmak için 2 ila 4. adımları tekrarlayın.

Orijinal Görüntü Boyutuna Göre Yeniden Boyutlandırma Seçenekleri

Orijinal Görüntü Boyutu	Mevcut Yeniden Boyutlandırma Ayarları				
	M1	M2	S1	S2	S3
L	<input type="radio"/>	<input type="radio"/>	<input type="radio"/>	<input type="radio"/>	<input type="radio"/>
M1		<input type="radio"/>	<input type="radio"/>	<input type="radio"/>	<input type="radio"/>
M2			<input type="radio"/>	<input type="radio"/>	<input type="radio"/>
S1				<input type="radio"/>	<input type="radio"/>
S2					<input type="radio"/>

Görüntü Boyutları

Yeniden boyutlandırılan görüntüler için boyut seçenekleri aşağıda gösterilmiştir.

(Yakl.)

Görüntü Kalitesi	Full-frame (3:2)	1,3x (kırpma)	1,6x (kırpma)
M1	7680x5120 (39,3 megapiksel)	6016x4000* (24,1 megapiksel)	4800x3200 (15,4 megapiksel)
M2	5760x3840 (22,1 megapiksel)	4512x3008 (13,6 megapiksel)	3616x2408* (8,7 megapiksel)
S1	4320x2880 (12,4 megapiksel)	3376x2256* (7,6 megapiksel)	2704x1808* (4,9 megapiksel)
S2	1920x1280 (2,5 megapiksel)	1920x1280 (2,5 megapiksel)	1920x1280 (2,5 megapiksel)
S3	720x480 (350.000 piksel)	720x480 (350.000 piksel)	720x480 (350.000 piksel)

Görüntü Kalitesi	1:1 (en/boy oranı)	4:3 (en/boy oranı)	16:9 (en/boy oranı)
M1	5120x5120 (26,2 megapiksel)	6816x5120* (34,9 megapiksel)	7680x4320 (33,2 megapiksel)
M2	3840x3840 (14,7 megapiksel)	5120x3840 (19,7 megapiksel)	5760x3240 (18,7 megapiksel)
S1	2880x2880 (8,3 megapiksel)	3840x2880 (11,1 megapiksel)	4320x2432* (10,5 megapiksel)
S2	1280x1280 (1,6 megapiksel)	1712x1280* (2,2 megapiksel)	1920x1080 (2,1 megapiksel)
S3	480x480 (230.000 piksel)	640x480 (310.000 piksel)	720x408* (290.000 piksel)

Yıldız ile işaretlenmiş öğeler, belirtilen en/boy oranıyla tam olarak eşleşmez. Görüntü kısmen kırılır.

🔍 JPEG Resmi Kırpma

JPEG resmi kırpabilir ve başka bir görüntü olarak kaydedebilirsiniz. **L**, **M1**, **M2**, **S1** ve **S2** JPEG resimleri kırpabilirsiniz. **JPEG S3** ve **RAW** görüntüler kırpılamaz.

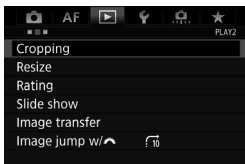

1 [Cropping] seçimi yapın.

- [▶] 2 sekmesi altında [Cropping] seçimi yapın, sonra <SET> tuşuna basın.
- ▶ Bir çekim görüntülenir.



2 Bir resim seçin.

- <☉> kadranını çevirerek kırmak istediğiniz resmi seçin.
- <Q> tuşuna basar ve <⚙️> kadranını saat yönü tersine çevirirseniz, indeks ekranından bir resim seçebilirsiniz.



3 Kırpma çerçevesinin boyutunu, en/boy oranını, pozisyonunu ve yönünü ayarlayın.

- <SET> tuşuna basarak kırpma çerçevesini görüntüleyin.
- Kırpma çerçevesi içindeki resim alanı kırılır.

Kırpma Çerçevesi Boyutunu Değiştirme

Kırpma çerçevesinin boyutunu değiştirmek için <⚙️> kadranını çevirin. Kırpma çerçevesi küçüldükçe, kırılan görüntü daha büyük görüntülenir.

En/Boy Oranını Değiştirme

En/Boy oranını değiştirmek için <☉> kadranını çevirin. Aşağıdaki en/boy oranlarını seçebilirsiniz: [3:2], [16:9], [4:3] veya [1:1].

Kırpma Çerçevesini Taşıma

<📏> kadranını kullanarak çerçeveyi resim üzerinde dikey veya yatay yönde hareket ettirin. İstediğiniz resim alanını kuşatana kadar kırpma çerçevesini hareket ettirin.

Kırpma Çerçevesi Yönünü Değiştirme

<INFO.> tuşuna basarak kırpma çerçevesinin dikey ve yatay yönde değiştirin. Bu, yatay bir resimden dikey görüntü oluşturmanızı sağlar.



4 Kırılacak görüntü alanını kontrol edin.

- <Q> tuşuna basın.
- ▶ Kırılacak görüntü alanı görüntülenir.
- <Q> tuşuna tekrar basarak orijinal görüntüye geri dönün.

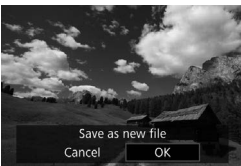

5 Kırılan görüntüyü kaydedin.

- <SET> tuşuna basın ve [OK]'i seçerek kırılan resmi kaydedin.
- Hedef klasörü ve görüntü numarasını kontrol edin, sonra [OK]'i seçin.
- Başka bir resmi kırmak geçirmek için 2 ila 4. adımları tekrarlayın.

- Kırılan görüntü kaydedildikten sonra, tekrar kırılmaz veya yeniden boyutlandırılmaz.
- Kırılan görüntülere AF noktası gösterim bilgileri (s.325) ve Toz Temizleme Verisi (s.375) eklenemez.

Sensör Temizliği

Fotoğraf makinesinde, görüntü sensörünün ön katmanına (alçak geçirgen filtre) giren tozları otomatik olarak silkeleyen bir Kendiliğinden Sensör Temizleme Ünitesi vardır.

Görüntüye Toz Temizleme Verisi eklenerek, kalan toz partiküllerinin Digital Photo Professional (EOS yazılımı, s.521) ile otomatik olarak silinmesini sağlayabilirsiniz.

Sensör önüne yapışan toz/kirler

Fotoğraf makinesine dışarıdan giren toz dışında, bazen makinenin iç parçalarından sızan yağlar sensörün önüne yapışabilir. Otomatik sensör temizliği sonrasında yine göze çarpan toz parçacıkları kaldıysa makinesi Canon Hizmet Merkezi'ne götürerek temizletmenizi öneririz.



Kendi Kendini Temizleyen Sensör Ünitesi çalışırken bile, deklanşör tuşuna yarım basarak temizleme işlemini kesebilir ve hemen çekim yapmaya başlayabilirsiniz.

Otomatik Sensör Temizliği

Güç düğmesi <ON> veya <OFF> konumuna ayarlandığında, Kendi Kendini Temizleyen Sensör Ünitesi çalışmaya başlar ve sensörün önünde birikmiş tozlar otomatik olarak giderilir. Normalde, bu işleme özel bir ilgi göstermeniz gerekmez. Ancak, sensör temizliğini manuel olarak gerçekleştirebilir veya bu işlevi devre dışı bırakabilirsiniz.

Sensörü Hemen Temizleme

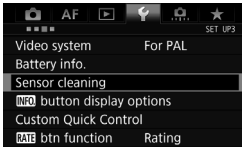

1 [Sensor cleaning] seçimi yapın.

- [F3] sekmesi altında, [Sensor cleaning] seçimi yapın, sonra <SET> tuşuna basın.

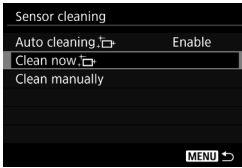

2 [Clean now] seçimi yapın.

- [Clean now] seçimi yapın, sonra <SET> tuşuna basın.
- [OK]'i seçin.
- ▶ Ekranda, sensörün temizlenmekte olduğu belirtilir. (Bir miktar gürültü duyulabilir.) Temizleme sırasında bir deklanşör sesi duyulmasına rağmen resim çekilmez.

- En iyi sonuçların elde edilmesi için sensör temizleme işlemini fotoğraf makinesinin bir masaya veya benzeri düz bir yüzeye dik durumda ve sabit şekilde yerleştirildiğinde gerçekleştirin.
- Sensör temizleme işlemini tekrarlasanız bile sonuçlarda çok büyük farklar olmaz. Sensör temizliği tamamlandıktan hemen sonra [Clean now] seçeneği kısa bir süre için devre dışı bırakılır.

Otomatik Sensör Temizliğini Devre Dışı Bırakma

- 2. adımda [Auto cleaning] seçimi yapın ve [Disable] olarak ayarlayın.
- ▶ Güç düğmesi <ON> veya <OFF> konumuna ayarlanırsa sensör temizliği yürütülmez.

MENU Toz Silme Verisi Ekleme ☆

Normalde Kendi Kendini Temizleyen Sensör Ünitesi çekilen görüntülerde göze çarpan tozların büyük bir kısmını giderir. Ancak, hala gözle görünür tozların kalması durumunda, görüntüye Toz Temizleme Verisi ekleyerek kalan toz parçalarının daha sonra silinmesini sağlayabilirsiniz. Toz Silme Verisi, Digital Photo Professional (EOS yazılımı, s.521) tarafından toz partiküllerini otomatik olarak silmek için kullanılır.

Hazırlık

- Beyaz bir boş kağıt gibi beyaz bir nesneyi hazırda bulundurun.
- Lensin odaklanma uzunluğunu 50 mm veya daha uzun ayarlayın.
- Lens odaklanma modu düğmesini <MF> konumuna getirin ve odağı sonsuza (∞) ayarlayın. Lenste mesafe ölçeği yoksa, makineyi kendinize doğru çevirin ve odaklanma halkasını saat yönünde sonuna kadar çevirin.

Toz Silme Verisini Elde Etme

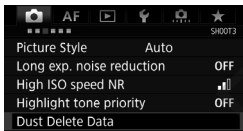

[Dust Delete Data] seçimi yapın.

[**3**] sekmesi altında, [**Dust Delete Data**]’ı seçin, sonra <SET> tuşuna basın.



[OK]’i seçin.

► Sensör otomatik olarak temizlendikten sonra bir mesaj görüntülenir. Temizleme sırasında bir deklanşör sesi duyulmasına rağmen resim çekilmez.

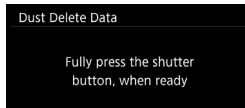
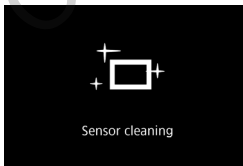



3 Düz, beyaz bir nesneyi çekin.

- 20 cm - 30 cm'lik bir mesafeden vizörü desensiz, düz, beyaz bir nesneyle doldurun ve bir resim çekin.
- ▶ Resim f/22'lik bir diyafram ayarında diyafram öncelikli AE modunda çekilir.
- Görüntü kaydı yapılmayacağı için, fotoğraf makinesinde kart olmasa bile veri elde edilebilir.
- ▶ Resim çekildiği zaman fotoğraf makinesi Toz Temizleme Verisini toplamaya başlar. Toz Temizleme Verisi elde edildiğinde bir mesaj görüntülenir.
- Veri başarılı bir şekilde elde edilemezse, bir hata mesajı görüntülenir. Bir önceki sayfada anlatılan "Hazırlık" prosedürünü uygulayın, sonra [OK] seçimi yapın. Resmi tekrar çekin.

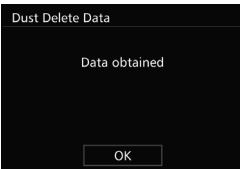

Toz Silme Verisi

Toz Temizleme Verisi elde edildikten sonra, bu işlemten sonra çekilen tüm JPEG ve RAW görüntülere eklenir. Önemli bir çekim öncesinde, işlemi tekrarlayarak Toz Temizleme Verisini güncelleniz önerilir. TGörüntüye eklenen Toz Temizleme Verisi o kadar küçüktür ki görüntü dosya boyutuna etkisi yok gibidir.

 Yeni ve temiz bir beyaz kağıt gibi düz, beyaz bir nesne kullandığınızdan emin olun. Nesne üzerinde desen veya şekil varsa, bunları toz verisi olarak algılanabilir ve EOS yazılımının toz silme doğruluğunu negatif yönde etkileyebilir.

MENU Manuel Sensör Temizliği ☆

Otomatik sensör temizliği ile giderilemeyen toz, örneğin piyasadan temin edebileceğiniz körüklü bir fırça kullanılarak manuel olarak temizlenebilir. Sensörü temizlemeden önce lensi fotoğraf makinesinden çıkarın.

Görüntü sensörü son derece hassastır. Sensörün doğrudan temizlenmesi gerekirse, bu işlem için makinenin bir Canon Hizmet Merkezi'ne götürmenizi öneririz.

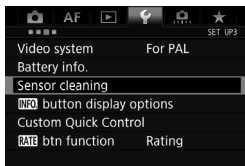

1 [Sensor cleaning] seçimi yapın.

- [F3] sekmesi altında, [Sensor cleaning] seçimi yapın, sonra <SET> tuşuna basın.

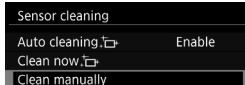

2 [Clean manually]'yi seçin.



3 [OK]'i seçin.

- ▶ Kısa bir süreliğine refleks aynası kilitletir ve perde açılır.
- "CLn" LCD panelde yanıp söner.

4 Sensörü temizleyin.

5 Temizlemeyi bitirin.

- Açma/kapama düğmesini <OFF> konumuna getirin.



- Pil kullanıyorsanız, pillerin tam şarjlı olduğundan emin olun.
- AA/R6 pillerle Batarya Sapı BG-E11 (ayrı satılır) kullanıyorsanız, manuel sensör temizliği yapılamaz.



Güç kaynağı olarak AC Adaptör Kiti ACK-E6 (ayrı satılır) kullanmanızı öneririz.

- **Sensörü temizlerken asla aşağıdaki işlemleri gerçekleştirmeyin. Güç kesintisi olursa, deklanşör kapanır ve deklanşör perdeleri ve görüntü sensörü hasar görebilir.**
 - **Güç düğmesini <OFF> konumuna getirme.**
 - **Pili takma ve çıkarma.**
- Görüntü sensörünün yüzeyi son derece hassastır. Sensörü dikkatle temizleyin.
- Fırçasız bir üfleyici kullanın. Fırçalar sensörü çizebilir.
- Üfleyici ucunu lens montesi içinden makineye sokmayın. Güç kesintisi olursa, deklanşör kapanır ve deklanşör perdeleri veya refleks aynası hasar görebilir.
- Sensörü temizlemek için asla basınçlı hava veya gaz kullanmayın. Üfleme şiddetiyle sensör hasar görebilir veya sprey gaz sensörü dondurabilir ve çizebilir.
- Sensör temizliği yapılırken pil seviyesi azalırsa, bir bip sesi sizi uyarır. Sensörü temizlemeyi durdurun.
- Üfleyiciyle de temizlenmeyen toz/kir kalırsa, sensörü bir Canon Hizmet Merkezi'ne temizletmenizi öneririz.

12

Görüntüleri Yazdırma ve Bilgisayara Aktarma

- **Baskı** (s.382)
Fotoğraf makinesini doğrudan bir yazıcıya bağlayabilir ve karttan resim baskısı alabilirsiniz. Fotoğraf makinesi, bir direkt baskı standardı olan “PictBridge” ile uyumludur.
- **Dijital Baskı Emri Formatı (DPOF)** (s.389)
DPOF (Dijital Baskı Emri Formatı), kartta kayıtlı görüntülerin görüntü seçimi, baskı miktarı vb. gibi baskı talimatlarına göre yazdırılmasını sağlar. Tek seferde topluca görüntü yazdırabileceğiniz gibi fotofinişe baskı emri de verebilirsiniz.
- **Görüntülerin Bilgisayara Aktarma** (s.393)
Fotoğraf makinesini bilgisayara bağlayabilir ve fotoğraf makinesiyle işlem yaparak karta kayıtlı görüntüleri bilgisayarınıza aktarabilirsiniz.
- **Foto Defteri için Görüntü Seçme** (s.397)
Karttan foto defterine basılmak üzere resim seçebilirsiniz.

Baskıya Hazırlık

Direkt baskı prosedürünün tamamı makinenin LCD monitörden bakarken fotoğraf makinesiyle gerçekleştirilebilir.

Fotoğraf Makinesini Yazıcıya Bağlama

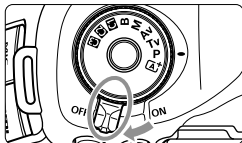

1 Fotoğraf makinesinin açma/kapama düğmesini <OFF> konumuna getirin.

2 Yazıcıyı ayarlayın.

- Ayrıntılar için, yazıcının kullanım kılavuzuna başvurun.

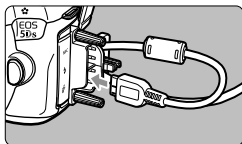

3 Fotoğraf makinesini yazıcıya bağlayın.

- Fotoğraf makinesiyle birlikte verilen arabirim kablosunu kullanın.
- Kabloyu makineye bağlarken, koruyucusunu kullanın (s.36). Kabloyu, fişin <SS> simgesi fotoğraf makinesi arkasına bakacak şekilde fotoğraf dijital terminale bağlayın.
- Yazıcıyı bağlamak için yazıcının kullanım kılavuzuna başvurun.

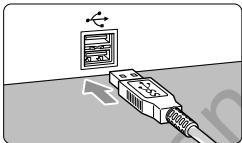

4 Yazıcıyı açın.

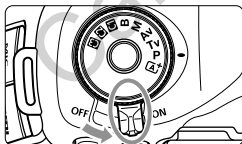

5 Fotoğraf makinesinin açma/kapama düğmesini <ON> konumuna getirin.

- ▶ Bazı yazıcılarda bip sesi duyulabilir.



6 Resmi yürütün.

- <▶> tuşuna basın.
- ▶ Resim görüntülenir ve sol üstte <🔍> simgesiyle, fotoğraf makinesinin bir yazıcıya bağlı olduğunu gösterir.



- Yazıcının bir PictBridge bağlantı portu olduğundan emin olun.
- Size verilen arabirim kablosunu veya Canon marka bir kablo kullanın (s.454). Arabirim kablosunu bağlarken, size verilen kablo koruyucusunu kullanın (s.36).
- Videolar yazdırılmaz.
- Fotoğraf makinesi sadece CP Direct veya Bubble Jet Direct ile uyumlu yazıcılarla kullanılamaz.
- 5. adımda uzun bir bip sesi duyulursa, yazıcıyla ilgili bir sorun var demektir. Hata mesajıyla görüntülenen sorunu çözün (s.388).
- Çoklu Çekim Parazit Azaltma veya HDR Modu ayarlandığında baskı alınamaz.



- Bu fotoğraf makinesiyle çekilmiş RAW görüntüleri de yazdırabilirsiniz.
- JPEG/RAW görüntüleri [**📷4: Crop/aspect ratio**] (s.154) ayarı yaparsanız yazdırabilirsiniz.
- Makineyi beslemek için pil kullanırsanız, pilin tam şarjlı olduğundan emin olun. Tam şarjlı bir pil kullanıldığında yakl. 3 saat süreyle baskı yapılabilir.
- Kabloyu çıkarmadan önce fotoğraf makinesini ve yazıcıyı kapatın. Kabloyu fişinden tutarak (kablodan değil) çıkarın.
- Direkt baskıda makineyi beslemek için güç kaynağı olarak AC Adaptör Kiti ACK-E6 (ayrı satılır) kullanmanızı öneririz.

Ekran göstergesi ve ayar seçenekleri yazıcıya bağlı olarak değişebilir. Bazı ayarlar kullanılamayabilir. Ayrıntılar için, yazıcının kullanım kılavuzuna başvurun.

Yazıcı bağlı simgesi



1 Yazdırılacak resmi seçin.

- LCD monitörün sol üst köşesinde simgesinin görüntülediğinden emin olun.
- kadranını çevirerek yazdırmak istediğiniz resmi seçin.

2 tuşuna basın.

- ▶ Baskı ayarı ekranı gösterilir.

Baskı ayarı ekranı



Baskı efektlerini ayarlar (s.384).

Tarihi veya dosya numarası yazdırmayı açar/kapatır (s.385).

Baskı miktarını ayarlar (s.385).

Baskı alanını ayarlar (s.387).

Kağıt boyutunu, tipini ve sayfa düzenini ayarlar (s.383).

1. adımdaki ekrana geri döndürür.
Baskıyı başlatır.

Ayarladığınız kağıt boyutu, tipi ve sayfa düzeni görüntülenir.

* Yazıcıya bağlı olmak üzere tarih ve dosya numarası baskısı ve kırpma gibi ayarları seçmek mümkün olmayabilir.

3 [Paper settings]'i seçin.

- ▶ Kağıt ayarları ekranı gösterilir.

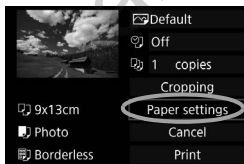

Kağıt Boyutunu Ayarlama

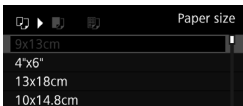

- Yazıcıda yüklü olan kağıt boyutunu seçin, sonra <SET> tuşuna basın.
- ▶ Kağıt tipi ekranı gösterilir.

Kağıt Tipini Ayarlama

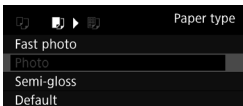



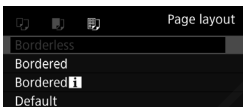

- Yazıcıda yüklü olan kağıt tipini seçin, sonra <SET> tuşuna basın.
- ▶ Sayfa düzeni ekranı gösterilir.

Sayfa Düzenini Seçme



- Sayfa düzenini seçin, sonra <SET> tuşuna basın.
- ▶ Baskı ayarı ekranı yeniden gösterilir.

Kenarsız	Kenarlık olmadan baskı alır. Yazıcınız kenarlıksız baskı alamıyorsa, baskı kenarlıklı olacaktır.
Kenarlı	Beyaz kenarlıklı baskı alınır.
Kenarlı 	9x13 cm veya daha büyük baskılarda kenara çekim bilgileri*1 yazdırılır.
xx üstü	Tek sayfaya 2, 4, 8, 9, 16 veya 20 resim yazdırma seçeneği.
20 üstü  35 üstü 	A4 veya Mektup boyutlu kağıda*2 küçük resim olarak 20 ila 35 resim basılır. • Çekim bilgileri*1 [20-up ] ile basılır.
Varsayılan	Sayfa düzeni yazıcı modeline veya ayarlarına bağlı olarak değişir.

*1:Exif verisinden fotoğraf makinesi adı, lens adı, çekim modu, enstantane hızı, diyafram, poz telifisi miktarı, ISO hızı, beyaz ayarı vb. yazdırılır.

*2:“Dijital Baskı Emri Formatı (DPOF)” (s.389) ile baskı emri verdikten sonra, “Baskı Emirli Resimlerin Direkt Baskısı” (s.392) konusundaki talimatları uygulayarak baskı almanız önerilir.



4 Yazdırma efektlerini belirler.

- Gerekirse ayarlayın. Baskı efekti ayarı yapmanız gerekmiyorsa, 5. adıma geçin.
- **Ekranda görüntülenen içerik yazıcıya bağlı olarak değişir.**
- Ayarı seçin, sonra <SET> tuşuna basın.
- İstedığınız baskı efektini seçin, sonra <SET> tuşuna basın.
- <INFO> simgeleri parlak bir şekilde görüntülenirse, baskı efektleri ayarı da yapabilirsiniz (s.386).

Baskı Efekti	Tanım
Kapalı	Otomatik düzeltme yapılmaz.
Açık	Yazıcının standart renkleriyle yazdırır. Görüntünün Exif verisi kullanılarak otomatik düzeltme yapılır.
CANLI	Doğru renklerle yazdırılarak daha canlı mavi ve yeşiller elde edilir.
PA	Baskı öncesinde görüntü paraziti giderilir.
B/W S/B	Gerçek siyahlarla siyah/beyaz baskı alır.
B/W Soğuk ton	Mavimsi siyahlarla, soğuk siyah/beyaz baskı alır.
B/W Sıcak ton	Sarımsı siyahlarla, sıcak siyah/beyaz baskı alır.
Doğal	Gerçek renkler ve kontrastla baskı alır. Otomatik renk ayarı yapılmaz.
Doğal M	Baskı karakteristikleri "Doğal" ayarıyla aynıdır. Ancak, bu ayarla "Doğal" seçeneğinden daha fazla ince ayar yapılabilir.
Varsayılan	Baskı, yazıcıya bağlı olarak farklılaşır. Ayrıntılar için, yazıcının kullanım kılavuzuna başvurun.

* Baskı efektlerini değiştirdiğiniz zaman, bu değişiklikler ekranda sol üstte görüntülen resme yansıtılır. Yazdırılan resmin, size yaklaşık bir izlenim oluşturan ekrandaki resimden kısmen de olsa farklı olacağını unutmayın. Bu aynı zamanda 386. sayfadaki [Brightness] ve [Adjust levels] için de geçerlidir.



5 Tarih ve dosya numarası baskısını ayarlamayın.

- Gerekiyorsa ayarlayın.
- <Both> seçimi yapın, sonra <SET> tuşuna basın.
- Baskı ayarlarını yapın, sonra <SET> tuşuna basın.



6 Kopya sayısını belirleyin.

- Gerekiyorsa ayarlayın.
- <1 copies> seçimi yapın, sonra <SET> tuşuna basın.
- Kopya sayısını seçin, sonra <SET> tuşuna basın.

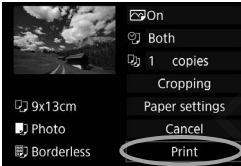

7 Yazdırmayı başlatın.

- [Print]'i seçin, sonra <SET> tuşuna basın.



- Yazıcı efektleri ve diğer seçenekler için [Default] ayarı, yazıcının imalatçı tarafından atanan kendi varsayılan ayarlarıdır. [Default] ayarları öğrenmek için yazıcının kullanma kılavuzuna başvurun.
- Görüntü dosya boyutuna ve görüntü kaydı kalitesine bağlı olarak [Print] seçimi yaptıktan işlemin başlamasına kadar biraz zaman geçebilir.
- Görüntü eğikliği düzeltilmesi (s.387) uygulanırsa, resmi yazdırmak daha uzun sürebilir.
- Baskıyı durdurmak için [Stop] görüntülenirken <SET> tuşuna basın, sonra [OK]'i seçin.
- [4: Clear all camera settings] (s.70) seçimi yapılırsa, tüm ayarlar varsayılan değerlerine çevrilir.

Baskı Efektlerini Ayarlama

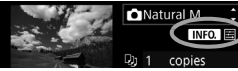

384. sayfadaki 4. adımda baskı efektini seçin. <INFO> simgeleri parlak bir şekilde görüntülenirse, <INFO> tuşuna basabilirsiniz. Sonra baskı efektlerini ayarlayabilirsiniz. Ayarlanabilecek veya görüntülenebilecek öğeler 4. adımda yapılan seçime bağlıdır.

● Parlaklık

Resmin parlaklığı ayarlanabilir.

● Ayar seviyeleri

[Manual] seçimi yaparsanız, histogramın dağılımını değiştirebilir ve görüntü parlaklığı ile kontrastını ayarlayabilirsiniz.

Ayar seviyeleri ekranı görüntülenirken <INFO> tuşuna basarak <▲> konumunu değiştirin. <◂> kadranını çevirerek gölge seviyesini (0 - 127) veya vurgulama seviyesini (128 - 255) istediğiniz gibi ayarlayın.

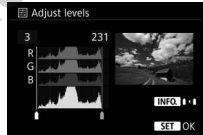

● Brightener

Konu yüzünde kararma yapma olasılığı olan arka aydınlatmalı çekim koşullarında etkilidir. [On] ayarı yapıldığında, baskıda yüz daha parlak çıkar.

● Kırmızı göz düzeltme

Kırmızı gözlü konuya neden olan flaşlı çekimlerde etkilidir. [On] ayarı yapıldığında, baskıda kırmızı göz düzeltmesi yapılır.

- [Brightener] ve [Red-eye corr.] efektleri ekranda gösterilmez.
- [Detail set.] seçildiğinde, [Contrast], [Saturation], [Color tone] ve [Color balance] ayarı yapabilirsiniz. [Color balance] ayarı yapmak için <◂> tuşunu kullanın. B, mavi; A, kehribar; M, macenta ve G, yeşildir. Görüntüleri renk dengesi, hareket yönündeki renge doğru ayarlanır.
- [Clear all] seçimi yaparsanız, tüm baskı efekti ayarları varsayılan değerlerine çevrilir.

Görüntüyü Kırpma

Eğiklik düzeltisi



Resmi kırpabilir ve sanki resim yeniden oluşturulmuş gibi sadece kırılan kısmın büyük versiyonunu yazdırabilirsiniz.

Baskı öncesi kırpma ayarı yapın.

Kırpma ayarı yapar ve ardından baskı ayarlarını değiştirirseniz, baskı öncesinde tekrar kırpma yapmanız mümkün olmayabilir.

1 Yazıcı ayarı ekranında [Cropping]'i seçin.

2 Kırpma çerçeve boyutu, konumu ve en/boy oranını seçin.

- Kırpma çerçevesi içindeki resim alanı yazdırılır. Kırpma çerçevesinin en/boy oranı **[Paper settings]** ile değiştirilebilir.

Kırpma Çerçevesi Boyutunu Değiştirme

Kırpma çerçevesinin boyutunu değiştirmek için <  > kadranını çevirin. Kırpma çerçevesi küçüldükçe, resim baskı için daha fazla büyütülebilir.



Kırpma Çerçevesini Taşıma

<  > kadranını kullanarak çerçeveyi resim üzerinde dikey veya yatay yönde hareket ettirin. İstedığınız resim alanını kuşatana kadar kırpma çerçevesini hareket ettirin.

Kırpma Çerçevesini Yönünü Değiştirme

< **INFO.** > tuşuna basarak kırpma çerçevesinin dikey ve yatay yönde değiştirin. Bu, yatay bir resimden dikey baskı almanızı sağlar.

Resim Eğikliği Düzeltisi

<  > kadranını çevirerek, resim eğikliği açısını 0,5 derecelik artışlarla -10 ve +10 derece aralığında ayarlayabilirsiniz. Resim eğikliği ayarlanırken ekrandaki <  > simgesi mavi olur.

3 Kırpmadan çıkmak için < **SET** > tuşuna basın.

- ▶ Baskı ayarı ekranı yeniden gösterilir.
- Kırpılmış resmi, baskı ayarları ekranında kontrol edebilirsiniz.

- Yazıcıya bağlı olarak, büyük görüntü boyutuna sahip olan bir görüntüyü yazdıramayabilirsiniz. Bu durumda görüntüyü yeniden boyutlandırın (s.369), sonra yazdırın.
- Görüntünün en/boy oranı, baskı kağıdının en/boy oranından farklıysa, kenarlıksız bir baskı alındığında görüntü kırılır. Görüntü kırılınca, daha az sayıda piksel kullanılacağı için, baskı daha grenli görülebilir.
- Genişletilmiş ISO hızı (H) çekilen bir resmin çekim bilgileri yazdırılırsa, doğru ISO hızı yazdırılmayabilir.
- Yazıcıya bağlı olarak, kırılan resim alanı sizin belirlediğiniz gibi yazdırılmayabilir.
- Kırma çerçevesi küçüldükçe, yazdırılan resimde grenlik görölme olasılığı artar.
- Resim kırılırken makinenin LCD monitörünü kontrol edin. Resme televizyon ekranından bakarsanız, kırma çerçevesi doğru bir şekilde görüntülenmeyebilir.

Yazıcı Hatalarını Giderme

Bir yazıcı hatasını (örneğin, mürekkep yok, kağıt yok, vb.) giderdikten ve [Continue] seçimi yaptıktan sonra baskı işlemi devam etmiyorsa, baskıya devam etmek için yazıcı üzerindeki düğmeleri kullanın. Baskı işleminin devam ettirilmesiyle ilgili ayrıntılar için yazıcının kullanım kılavuzuna başvurun.

Hata Mesajları

Baskı sırasında bir sorun oluşursa, fotoğraf makinesinin LCD monitöründe bir hata mesajı görüntülenir. Baskıyı durdurmak için <SET> tuşuna basın. Sorunu çözdükten sonra, baskıyı devam ettirin. Bir baskı sorununun çözülmesiyle ilgili ayrıntılar için yazıcının kullanım kılavuzuna başvurun.

Kağıt Hatası

Kağıdın yazıcıya doğru şekilde yüklenip yüklenmediğini kontrol edin.

Mürekkep Hatası

Yazıcının mürekkep seviyesinin ve atık mürekkep tankını kontrol edin.

Donanım Hatası

Kağıt ve mürekkep sorunları dışında bir yazıcı problemi olup olmadığını kontrol edin.

Dosya Hatası

Seçilen resim PictBridge aracılığıyla yazdırılmıyor. Farklı bir fotoğraf makinesiyle çekilen resimler veya bilgisayarda düzenlenen resimler yazdırılmaz.

Dijital Baskı Emri Formatı (DPOF)

Baskı tipi, tarih baskısı, dosya numarası baskısı, vb. gibi baskı ayarlarını ayarlayabilirsiniz. Baskı ayarları, baskı emri verilen tüm resimler için uygulanır. (Her resim için ayrı ayrı ayarlanamaz.)

Baskı Seçeneklerini Ayarlama

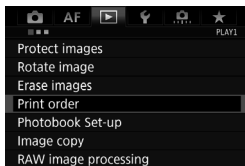

1 [Print order]'i seçin.

- [**▶** 1] sekmesi altında, [**Print order**] seçimi yapın, sonra <SET> tuşuna basın.

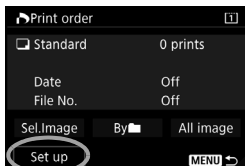

2 [Set up]'i seçin.

Seçenekleri istediğiniz gibi ayarlayın.

- [**Print type**], [**Date**] ve [**File No.**] ayarını yapın.
- Ayarlanacak seçeneği belirleyin, sonra <SET> tuşuna basın. İstediğiniz ayarı seçin, sonra <SET> tuşuna basın.



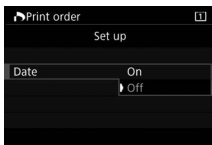

Baskı tipi

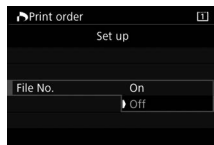

Tarih



Dosya No

Baskı tipi		Standart	Her sayfaya bir resim yazdırır.
		İndeks	Tek sayfaya birden fazla küçük resim yazdırılır.
		Her ikisi	Hem standart hem de indeks formatlarını yazdırır.
Tarih	Açık	[On] seçeneğinde kayıt tarihi yazdırılır.	
	Kapalı		
Dosya numarası	Açık	[On] seçeneğinde dosya numarası yazdırılır.	
	Kapalı		

4 Ayardan çıkın.

- <MENU> tuşuna basın.
- ▶ Baskı emri ekranı yeniden gösterilir.
- Sonra baskı emri için [Sel.Image], [By ■■■] veya [All image] seçimi yapın.

- RAW görüntüleri ve videoları baskı emri verilemez. RAW görüntüler PictBridge ile yazdırılabilir (s.379).
- [Index] veya [Both] ayarıyla (s.392) büyük boyutlu görüntü yazdırırken, bazı yazıcılarla indeks baskısı yapılamaz. Bu durumda görüntüyü yeniden boyutlandırın (s.369), sonra indeks baskısı yazdırın.
- [Date] ve [File No.] seçenekleri [On] olarak ayarlanmış olsa bile, baskı tipi ayarlarına ve yazıcı modeline bağlı olarak tarih veya dosya numarası yazdırılamaz.
- [Index] baskılarda, hem [Date] hem de [File No.] seçeneği aynı anda [On] olarak ayarlanmaz. DPOF ile baskı alırken, baskı emri özellikleri ayarlanmış bir kart kullanın. Karttan resimleri çıkarır ve yazdırmaya çalışırsanız belirlenen baskı emriyle baskı alamazsınız.
- Bazı DPOF uyumlu yazıcılar ve fotofinişler resimleri sizin belirlediğiniz gibi yazdıramazlar. Baskı öncesinde yazıcının kullanım kılavuzuna başvurun veya baskı emri verirken fotoğrafçınızla kontrol edin.
- Baskı emri farklı bir makineyle verilmiş bir karttaki resimler için yeni bir baskı emri vermeyin. Baskı emrinin üzerine yazılır. Ayrıca, resim tipine bağlı olarak baskı emri verilemez.

Baskı Emri

● Resim Seç



Miktar

Seçilen toplam resim



Onay İşareti

İndeks

Resimler birer birer seçer ve baskı emri verir. <Q> tuşuna basar ve <☀> kadranını saat yönü tersine çevirirseniz, üç resimlik ekrandan bir resim seçebilirsiniz. Tek tek görüntü izlemeye geri dönmek için <☀> kadranını saat yönünde çevirin.

<MENU> tuşuna basarak baskı emrini karta kaydedebilirsiniz.

Standart / Her ikisi

<SET> tuşuna basın ve ekrandaki resmin bir kopyasının yazdırılması için baskı emri verilir. <☀> kadranını çevirerek, kopya sayısı için 99'a kadar seçim yapabilirsiniz.

İndeks

<SET> tuşuna basarak kutuya [✓] işareti koyun. Resim indeks baskıya dahil edilir.

● ■'e göre

[Mark all in folder]'ı seçin ve klasörü seçin. Klasördeki tüm resimlerin birer kopyasının alınması için baskı emri verilir. [Clear all in folder] seçimi yapar ve klasörü seçerseniz, bu klasörün baskı emri iptal edilir.

● Tüm resimler

[Mark all on card] seçimi yaparsanız, karttaki tüm resimlerin bir kopyasının alınması için baskı emri verilir. [Clear all on card] seçimi yaparsanız, karttaki tüm resimler için verilen baskı emirleri iptal edilir.



- RAW görüntüler ve videoların, [By ■] veya [All image] ayarı yapıldığında baskı emrine dahil edilemeyeceğini unutmayın.
- Bir PictBridge yazıcı kullanırken, bir baskı emrinde 400'den fazla resim yazdırmayın. Bundan daha fazla sayıda emir verirsiniz, resimlerin hepsi yazdırılmaz.

Baskı Emirli Resimlerin Direkt Baskısı



Bir PictBridge yazıcıyla, DPOF kullanarak çok kolay resim baskısı alabilirsiniz.

1 Baskıya hazırlanın.

- s. 380'ya bakın.
"Fotoğraf Makinesinin Yazıcıya Bağlanması" prosedürünü 5. adıma kadar uygulayın.

2 [▶1] sekmesi altında [Print order] seçimi yapın.

3 [Print] seçimi yapın.

- [Print] seçeneğinin görüntülenmesi için, fotoğraf makinesinin bir yazıcıya bağlanması ve baskı işlemine bir engel olmaması gerekir.

4 [Paper settings] seçimi yapın (s.382).

- Gerekirse baskı efektlerini ayarlar(s.384).

5 [OK]'i seçin.

- Baskı öncesinde kağıt boyutunu ayarlayın.
- Bazı yazıcılarda dosya numarası yazdırılamayabilir.
- [Bordered] seçimi yapılırsa, bazı yazıcılarda kenarlık üzerinde tarih baskısı yapabilir.
- Yazıcıya bağlı olarak, parlak arka plana veya kenarlığa yazdırılırsa tarih silik çıkabilir.
- [Adjust levels] altında [Manual] seçimi yapılamaz.

- Baskıyı durdurur ve sonra kalan sayfaları yazdırmaya devam etmek istiyorsanız, [Resume] seçimi yapın. Aşağıdakilerden herhangi biri olursa, baskının devam etmeyeceğini unutmayın:
 - Baskıyı devam ettirmeden önce baskı emri almış görüntülerin baskı emrini değiştirdiniz veya baskı emri alan görüntüleri sildiniz.
 - İndeks ayarlandığında, baskıya devam etmeden önce kağıt ayarını değiştirirsiniz.
 - Baskıyı durdurduğunuzda kartın kalan kapasitesi düşüktü.
- Baskı sırasında bir sorun oluşursa, bkz. s. 388.

Görüntüleri Bilgisayara Aktarma

Fotoğraf makinesini bilgisayara bağlayabilir ve fotoğraf makinesiyle işlem yaparak karta kayıtlı görüntüleri bilgisayarınıza aktarabilirsiniz. Buna direkt görüntü aktarımı denir.

Direkt görüntü aktarımı LCD monitörden bakarken fotoğraf makinesiyle gerçekleştirilebilir.

Bilgisayara aktarılan resimler [Pictures] veya [My Pictures] klasörüne kaydedilir ve klasör bazında düzenlenir.

Görüntü Aktarımı Önlemleri

Makineyi bilgisayara bağlamadan önce, bilgisayara EOS Utility (s.521) yazılımını yükleyin.

Görüntü Aktarımına Hazırlanma

1 Fotoğraf makinesinin açma/kapama düğmesini <OFF> konumuna getirin.

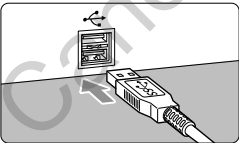
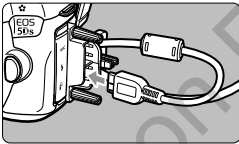

Fotoğraf makinesini bir bilgisayara bağlayın.

- Fotoğraf makinesiyle birlikte verilen arabirim kablosunu kullanın.
- Kabloyu makineye bağlarken, koruyucusunu kullanın (s.36). Kabloyu, fişin <SS-C-∞> simgesi fotoğraf makinesi arkasına bakacak şekilde fotoğraf dijital terminale bağlayın.
- Kablonun fişini bilgisayarın USB terminaline bağlayın.

 Size verilen arabirim kablosunu veya Canon marka bir kablo kullanın (s.454). Arabirim kablosunu bağlarken, size verilen kablo koruyucusunu kullanın (s.36).

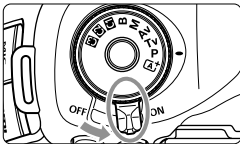

3 Fotoğraf makinesinin açma/kapama düğmesini <ON> konumuna getirin.

- Bilgisayarda program seçimi için bir ekran görüntülediğinde, [EOS Utility] seçimi yapın.
- ▶ Bilgisayarda EOS Utility ekranı görüntülenir.

⚠ **EOS Utility ekranı görüntüledikten sonra EOS Yardımcı Programı ile işlem yapmayın.** EOS Utility'nin ana penceresi dışında bir ekran görüntülenirse, 396. sayfadaki 5. adımdaki [Direct transfer] görüntülenmez. (Görüntü aktarımı işlevi kullanılamaz.)

- 🔌 ● Kabloyu çıkarmadan önce fotoğraf makinesini kapatın. Kabloyu fişinden tutarak (kablodan değil) çıkarın.

MENU RAW+JPEG Görüntüleri Aktarma

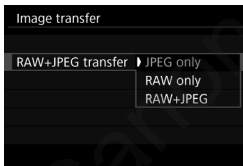

RAW+JPEG görüntülerde hangi resmi aktaracağınızı seçebilirsiniz. Bir sonraki sayfada 2. adımda [RAW+JPEG transfer] seçimi yapın ve aktarılacak resmi seçin: [JPEG only], [RAW only] veya [RAW+JPEG].

MENU Aktarılabacak Görüntüleri Seçme

● Resim Seç

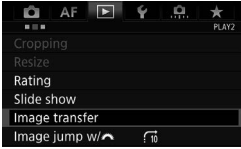

1 [Image transfer]'i seçin.

- []2] sekmesi altında, [Image transfer] seçimi yapın, sonra <SET> tuşuna basın.



2 [Image sel./transfer] seçimi yapın.



3 [Sel.Image] seçimi yapın.

4 Aktarılabacak resimleri seçin.

- <Q> kadranını çevirerek aktarılabacak resmi seçin, sonra <SET> tuşuna basın.
- <Q> kadranını çevirerek ekranın sol üst köşesinde [✓] işaretini görüntüleyin, sonra <SET> tuşuna basın.
- <Q> tuşuna basar ve <Q> kadranını saat yönü tersine çevirirseniz, üç resimli ekrandan bir resim seçebilirsiniz. Tek tek görüntü izlemeye geri dönmek için <Q> kadranını saat yönünde çevirin.
- Aktarmak üzere başka resimler seçmek için 4.adımı tekrarlayın.



- [Sel.Image] seçildiğinde, ekranın sol üst kısmında resmin aktarım durumunu işaretleyebilirsiniz: İşaret yok: Seçili değil. ✓: Aktarım için seçildi. ✗: Aktarım başarısız. ○: Aktarım başarılı.
- Fotoğraf makinesi bir bilgisayara bağlı olmadığında [RAW+JPEG transfer] (s.394) için prosedürler ve yukarıdaki 1 ila 4. adımlar da kullanılabilir.



5 Resmi aktarın.

- Bilgisayar ekranında, EOS Utility'nin ana penceresinin görüntülenip görüntülenmediğini kontrol edin.
- **[Direct transfer]** seçimi yapın, sonra **<SET>** tuşuna basın.
- Okay iletişimi ekranında, **[OK]** seçimi yapın. Resimler bilgisayara aktarılır.
- **[Sel. [Folder Icon]]** ve **[All image]** ile seçilen resimler de aynı şekilde aktarılabilir.

● Seç [Folder Icon]

[Seç [Folder Icon]] seçimi yapın ve **[Folder images not transfer'd]**'i seçin. Bir klasör seçildiğinde, bu klasörde yer alan henüz bilgisayara aktarılmamış tüm resimler seçilir.

[Folder images failed transf.] seçimi yapıldığında aktarımı başarısız olan resimlerin klasörleri seçilir.

[Clear folder transf. history] seçildiğinde, seçili klasördeki resimlerin aktarım geçmişleri silinir. Aktarım geçmişi temizlendikten sonra **[Folder images not transfer'd]** seçimi yapabilir ve tekrar klasördeki tüm resimleri aktarabilirsiniz.

● Tüm resimler

[All image] seçildiğinde ve **[Card images not transferred]** seçimi yapıldığında, karttaki henüz bilgisayara aktarılmamış resimler seçilir.

[Card images failed transfer] ve **[Clear card's transf. history]** ile ilgili açıklama için bkz. yukarıdaki **"Sel. [Folder Icon]"**.

- Bilgisayarda EOS Utility'nin ana penceresi dışında bir ekran görüntülenirse, **[Direct transfer]** seçimi yapın.
- Görüntü aktarımı sırasında, bazı menü seçenekleri kullanılamaz.



- Video aktarımı da yapabilirsiniz.
- Tek seferde en fazla 9999 resim aktarılabilir.
- Resim aktarımı yapılırken çekim yapılamaz.

Foto Defteri için Görüntü Seçme

Foto defterine basılmak üzere en fazla 998 görüntü seçebilirsiniz. EOS Utility'yi (EOS yazılımı) kullanarak görüntü aktardığınızda, seçilen görüntüler özel bir klasöre kopyalanır. Bu işlev, çevrimiçi foto defteri siparişi etmek için kullanışlıdır.

Her Seferinde Bir Resim Seçme

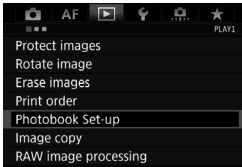

1 [Photobook Set-up]'ı seçin.

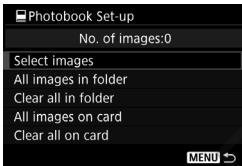

- [ 1] sekmesi altında, [Photobook set-up]'ı seçin, sonra <SET> tuşuna basın.



2 [Select images] seçimi yapın.



Belirlenecek resmi seçin.

- < > kadranını çevirerek belirlenecek resmi seçin, sonra <SET> tuşuna basın.
- <Q> tuşuna basar ve < > kadranını saat yönü tersine çevirirseniz, üç resimlik ekrandan bir resim seçebilirsiniz. Tek tek görüntü izlemeye geri dönmek için < > kadranını saat yönünde çevirin.
- Aktarmak üzere başka resimler seçmek için 3.adımı tekrarlayın. Belirlenen resim sayısı görüntülenir.

Klasördeki veya Karttaki Tüm Resimleri Belirleme

Bir klasördeki veya karttaki görüntülerin hepsini tek seferde belirleyebilirsiniz.

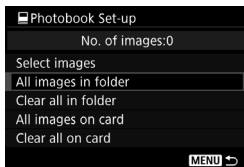

[▶ 1: Photobook Set-up], [All images in folder] veya [All images on card] olarak ayarlandığında, karttaki veya klasördeki tüm görüntüler seçilebilir. Seçimleri temizlemek için [Clear all in folder] veya [Clear all on card] seçimi yapın.

- RAW görüntüler ve videolar seçilemez.
- Başka bir fotoğraf makinesinde foto defterine dahil edilmek üzere belirlenmiş resimleri bu fotoğraf makinesinde başka bir foto defterine yerleştirmek üzere seçmeyin. Foto defteri ayarlarının üzerine yazılır.

13

Fotoğraf Makinesini Özelleştirme



Özel işlevlerle çekim tercihlerinize uygun hale getirmek üzere çeşitli fotoğraf makinesi işlevlerini özelleştirebilirsiniz.

Ayrıca, geçerli makine ayarları Mod Kadranında <G1> <G2> <G3> pozisyonları altına kaydedilebilir.

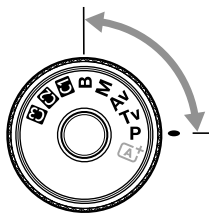
Bu bölümde açıklanan özellikler, aşağıdaki çekim modlarında ayarlanabilir ve kullanılabilir: <P> <Tv> <Av> <M> .



☰.1: Poz



		 LV Çekim	 Video Çekim
Poz seviyesi artışları	s.402	<input type="radio"/>	<input type="radio"/>
ISO hızı ayar artışları		<input type="radio"/>	M ile
Braketleme otomatik iptal	s.403	<input type="radio"/>	(Fotoğraf, S/B
Braketleme sırası		<input type="radio"/>	braketleme
Braketlenen çekim sayısı	s.404	<input type="radio"/>	yle)
Güvenli değişim	s.405	<input type="radio"/>	
Yeni diyafram için aynı poz	p.406	<input type="radio"/>	

☰.2: Poz

Enstantane hızı aralığını belirleyin	p.408	<input type="radio"/>	<input type="radio"/>
Diyafram aralığını belirleyin		<input type="radio"/>	<input type="radio"/>

 Gölgeli Özel İşlevler, Canlı Görünüm (LV) çekimi veya video çekiminde çalışmaz. (Ayarlar etkin değildir.)

☰.3: Diğerleri

		 LV Çekim	 Video Çekim
Vizördeki  uyarılar	p.409		
Tv/Av sırasında kadran yönü	p.410	<input type="radio"/>	<input type="radio"/>
Çoklu işlev kilidi		<input type="radio"/>	<input type="radio"/>
Özel Kontroller	p.411	Ayara bağlıdır	
Kırpma bilgisini ekleyin		<input type="radio"/>	
Varsayılan Silme seçeneği	p.412	(İzleme sırasında)	
Güç kapatmada lens geri çekilir		<input type="radio"/>	<input type="radio"/>

☰.4: Temizle

[☰.4: Clear all Custom Func. (C.Fn)] seçimi yapıldığında, tüm Özel İşlev ayarları temizlenir.

 [☰.4: Clear all Custom Func.(C.Fn)] işlemi yapılırsa bile, [☰.3: Custom Controls] ayarları değiştirilmez.

MENU Özel İşlev Ayarları ☆

Exposure level increments	1/3
ISO speed setting increments	1/3
Bracketing auto cancel	ON
Bracketing sequence	0-+
Number of bracketed shots	3
Safety shift	OFF
Same expo. for new aperture	OFF

[.] sekmesi altında, çekim tercihlerinize uygun hale getirmek üzere çeşitli fotoğraf makinesi işlevlerini özelleştirebilirsiniz. Varsayılan ayar dışındaki herhangi bir ayar mavi renkte gösterilir.

C.Fn1: Poz

Poz seviyesi artışları

1/3: 1/3 durak

1/2: 1/2 durak

Enstantane hızı, diyafram, poz telafisi, AEB, flaş poz telafisi vb. 1/2 duraklı artışlarla ayarlanabilir. Poz kontrolüne 1/3 duraklı artıştan daha ince ayar yapmak istediğinizde kullanışlıdır.



[1/2-stop] ayarlandığında, poz seviyesi aşağıdaki gibi gösterilir.

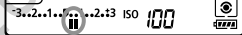

ISO hızı ayar artışları

1/3: 1/3 durak

1/1: 1 durak

Manuel ISO hızını 1 duraklı artışlarla değiştirebilirsiniz.



[1/1] ayarlanmış olsa bile, Otomatik ISO ayarlandığında ISO hızı otomatik olarak 1/3 duraklı artışlarla ilerler.

Braketleme otomatik iptal

AÇIK: Devreye sokma

Güç düğmesi <OFF> olarak ayarlanırsa, AEB ve beyaz ayarı braketleme ayarları iptal edilir. Flaş patlamaya hazır olduğunda veya video çekime geçiş yaptığınızda da AEB iptal edilir.

KAPALI: Devre dışı

AEB ve beyaz ayarı braketleme ayarları güç düğmesi <OFF> olarak ayarlandığında iptal edilmez. (Flaş patlamaya hazır olduğunda veya video çekimine geçerseniz, AEB geçici olarak iptal edilir ancak AEB aralığı korunur.)

Braketleme sırası

AEB çekim sırası ve beyaz ayarı braketleme sırası değiştirilebilir.

0+: 0, -, +

-0+: -, 0, +

+0-: +, 0, -

AEB	Beyaz Ayarı Braketleme	
	B/A Yönü	M/G Yönü
0 : Standart poz	0 : Standart beyaz ayarı	0 : Standart beyaz ayarı
- : Azaltılmış poz	- : Mavi zemin	- : Macenta zemin
+ : Artırılmış poz	+ : Kehribar zemin	+ : Yeşil zemin

Braketlenen çekim sayısı

AEB ve beyaz ayarı braketleme ile yapılan çekim sayısı varsayılan 3 çekim yerine 2, 5 veya 7 çekim olarak değiştirilebilir.

[**Bracketing sequence: 0, -, +**] ayarlandığında, braketlenen çekimler aşağıdaki tabloda gösterildiği gibi çekilir.

3: 3 çekim

2: 2 çekim

5: 5 çekim

7: 7 çekim

(1 duraklı artışlar)

	1. Çekim	2. Çekim	3. Çekim	4. Çekim	5. Çekim	6. Çekim	7. Çekim
3: 3 çekim	Standart (0)	-1	+1				
2: 2 çekim	Standart (0)	±1					
5: 5 çekim	Standart (0)	-2	-1	+1	+2		
7: 7 çekim	Standart (0)	-3	-2	-1	+1	+2	+3

 [2 shots] seçildiğinde, AEB aralığı ayarında + veya - taraf seçilebilir. WB braketleme ayarlandığında, B/A veya M/G yönünde pozlamada zayıflama olur.

Güvenli deęişim

KAPALI: Devre dıőı

Tv/Av: Enstantane hızı/Diyafram

Bu, enstantane öncelikli AE (**Tv**) veya diyafram öncelikli AE (**Av**) modlarını etkili hale getirir. Konu parlaklığı deęişirse ve standart poz otomatik poz aralığında elde edilemezse, fotoğraf makinesi standart bir poz elde etmek için manuel olarak seçilen ayarı otomatik olarak deęiőtirir.

ISO: ISO hızı

Bu, Program AE (**P**), enstantane öncelikli AE (**Tv**) ve diyafram öncelikli AE (**Av**) modlarında çalışır. Konu parlaklığı deęişirse ve standart poz otomatik poz aralığında elde edilemezse, fotoğraf makinesi standart bir poz elde etmek için manuel olarak ayarlanan ISO hızını otomatik olarak deęiőtirir.



- [**2: ISO speed settings**] altında, [**ISO speed range**] veya [**Min. shutter spd.**] ayarı varsayılan ayardan farklı bir ayara getirilmiş olsa bile, standart poz elde edilemediğinde güvenli deęişimin üzerine yazılır.
- Güvenli deęişimde minimum ve maksimum ISO hızları [**Auto ISO range**] ayarı ile belirlenir (s.162). Ancak, manuel olarak ayarlanan ISO hızı [**Auto ISO range**] deęerinin üzerine çıkar veya inerse, güvenli deęişim en fazla manuel olarak ayarlanan ISO hızına kadar etkin hale gelir.
- Flaő kullanıldığında bile gerektiğinde güvenli deęişim etkin hale gelir.

Yeni diyafram için aynı poz

<M> modu (manuel poz çekimi) ayarlanır ve ISO hızı manuel olarak ayarlanırsa (Otomatik ISO veya H (12800) dışında), aşağıdaki işlemlerin herhangi biri yapılırsa maksimum diyaframın f/değeri yüksek bir değerle (küçük diyafram) değişebilir: 1. Lens değiştirme, 2. Genişletici takma veya çıkarma veya 3. Maksimum diyafram f/değeri değişen bir zum lensi kullanma. Sonra aynı poz ayarıyla çekim yaparsanız, yüksek değere çıkan maksimum diyafram f/değeri miktarı nedeniyle görüntüde düşük pozlama olur. Ancak, ISO hızı veya enstantane hızının (Tv) otomatik olarak değiştirilmesiyle, 1, 2 veya 3 öncesinde elde edilen pozun aynısını elde edebilirsiniz.

KAPALI: Devre dışı

Belirlenen pozu korumak için ayarlardaki otomatik değişiklik uygulanmaz. Çekimde zaten ayarlanmış olan ISO hızı, enstantane hızı ve diyafram kullanılır. 1, 2 veya 3'te belirtilen işlemi yaparsanız ve maksimum diyafram f/değeri yükselirse, çekimden önce ISO hızını ve enstantane hızını ayarlayın.

ISO: ISO hızı

1, 2 veya 3'te belirtilen işlemi yaparsanız, maksimum diyafram f/ değerindeki artışı telafi etmek üzere ISO hızı otomatik olarak artar. 1, 2 veya 3 işlemi yapmadan önceki poz değerinin aynısı elde edilir.

Tv: Enstantane hızı

1, 2 veya 3'te belirtilen işlemi yaparsanız, maksimum diyafram f/ değerindeki artışı telafi etmek üzere otomatik olarak daha düşük bir enstantane hızı ayarlanır. 1, 2 veya 3 işlemi yapmadan önceki poz değerinin aynısı elde edilir.



- Bu işlev, büyük değişikliklerde gerçek diyafram değeri f/numarası değişen makro lenslerle kullanılamaz.
- Bu işlev videolarda kullanılamaz.
- **[ISO speed]** ayarlanır ve pozlama **[ISO speed range]** ile belirlenen aralıkta tutulamazsa, ISO hızı otomatik olarak belirlenen aralıkta değişir.
- **[Shutter speed]** ayarlanır ve pozlama **[.2: Set shutter speed range]** ile ayarlanan aralıkta korunamazsa, enstantane hızı belirlenen aralık içinde otomatik olarak değişir.
- 1, 2 veya 3'teki işlemlerden herhangi birini yaparsanız ve makine pozlama korunurken kapatılırsa (açma/kapama düğmesi <OFF> konumuna getirilir, vb.), standary poz, makine kapatıldığı an geçerli olan pozla güncellenir.



- Bu işlev, en yüksek f/değeri (minimum diyafram) değişikliklerinde de kullanılabilir.
- **[ISO speed]** veya **[Shutter speed]** ayarı yapar ve 1, 2 veya 3'teki işlemlerden birini gerçekleştirir ve sonra ISO hızı, enstantane hızı veya diyaframı manuel olarak değiştirmeden 1, 2 veya 3'teki işlemi geri alarak makinenin orijinal duruma dönmesini sağlarsanız, orijinal poz ayarına geri dönülür.
- **[ISO speed]** ayarı yapar ve ISO hızını genişletilebilir bir ISO hızına getirirseniz, pozun korunması için enstantane hızı değişebilir.

C.Fn2: Poz

Enstantane hızı aralığını belirleyin

Enstantane hızı aralığını değiştirebilirsiniz. <Tv> <M> modlarında, enstantane hızını, ayarlamış olduğunuz enstantane hızı aralığında manuel olarak ayarlayabilirsiniz. <P> <Av> modlarında, enstantane hızını, ayarlamış olduğunuz enstantane hızı aralığında otomatik olarak ayarlanır.

En yüksek hız

1/8000 sn. - 15 sn. aralığında ayarlayabilirsiniz.

En düşük hız

30 sn. - 1/4000 sn. aralığında ayarlayabilirsiniz.

Diyafram aralığını belirleyin

Diyafram aralığını değiştirebilirsiniz. <Av> <M> modlarında, diyaframı, ayarlamış olduğunuz diyafram aralığında manuel olarak ayarlayabilirsiniz. <P> <Tv> modlarında, diyafram, ayarlamış olduğunuz diyafram aralığında otomatik olarak ayarlanır.

Min. diyafram (Maks. f/)

f/91 ila f/1.4 arasında ayarlayabilirsiniz.

Maks. diyafram (Min. f/)



f/1,0 ila f/64 arasında ayarlayabilirsiniz.

 Ayarlanabilir diyafram aralığı, lensin maksimum ve minimum diyafram değerlerine göre farklılık gösterir.

C.Fn3: Diğerleri

Vizördeki uyarılar

Aşağıdaki işlevlerin herhangi biri ayarlanırsa, vizörde  simgesi görüntülenebilir (s.31).

Uyarı simgesinin görüntülenmesini istediğiniz işlevi seçin ve  tuşuna basarak  işareti ekleyin. Sonra [OK] seçimi yaparak ayarı kaydedin.

Tek renkli ayarlandığında

Resim Stili [Monochrome] (s.166) olarak ayarlandığında, uyarı simgesi görüntülenir.

Beyaz ayarı (BA) düzeltildiğinde

Beyaz ayarı düzeltisi (s.179) ayarlandığında, uyarı simgesi görüntülenir.

Tek dokunuşla görüntü kalitesi ayarlandığında

Tek dokunuşla görüntü kalitesi işleviyle (s.424) görüntü kaydı kalitesi değiştirilirse, uyarı simgesi görüntülenir.



ayarlandığında

[ 3: High ISO speed NR] seçeneği [Multi Shot Noise Reduction]'a getirildiğinde (s.183), uyarı simgesi görüntülenir.

Spot ölçüm ayarlandığında

Ölçüm modu [Spot metering] (s.213) olarak ayarlandığında, uyarı simgesi görüntülenir.







[] ile işaretlenen işlevlerden birini ayarlarsanız, Hızlı Kontrol ekranı (s.60) ve Özel Hızlı Kontrol ekranında (s.427) görüntülenen ilgili ayar için  simgesi de görüntülenir.

Tv/Av sırasında kadran yönü



 : Normal

 : Ters yön

Enstantane hızı ve diyafram ayarı için kullanılan kadranın çevrilme yönü tersine çevrilebilir.

<M> çekim modunda,  ve  kadranının çevrilme yönü tersine çevrilebilir. Diğer çekim modlarında, sadece  kadranının çevrilme yönü tersine çevirebilir.  kadranının <M> modundaki çevirme yönü ve <P>, <Tv> ve <Av> modunda poz telafisi ayarı için belirlenen çevirme yönü aynıdır.

Çoklu işlev kilidi



<LOCK▶> düğmesi sağa ayarlandığında, ,  ve  ile bir ayarın kazara değiştirilmesini önler.

Kilitlemek istediğiniz fotoğraf makinesi kontrolünü seçin, sonra <SET> tuşuna basarak bir işaret [✓] ekleyin. [OK] seçimi yaparak ayarı kaydedin.

 Ana Kadran

 Hızlı Kontrol Kadranı

 Çoklu kumanda

- <LOCK▶> düğmesi ayarlanırsa ve kilitli makine kontrollerinden birini kullanmaya çalışırsanız, vizörde ve LCD panelde <L> görüntülenir. Ayrıca, Hızlı Kontrol ekranında (s.60) ve Özel Hızlı Kontrol ekranında (s.427) [LOCK] görüntülenir.
- Varsayılan olarak, kilitlendiği zaman  kadranı kilitli olur.
-  kadranına bir [✓] işareti eklense bile, dokunmatik yüzeyi  kullanmaya devam edebilirsiniz.

Özel Kontroller

Sıkça kullanılan fotoğraf makinesi tuşlarını ve kadranlarını tercihlerinize göre atayabilirsiniz. Ayrıntılar için bkz. s. 413.

Kırpma bilgisini ekleyin

Kırpma bilgisi eklenirse, Canlı Görünüm resmi üzerinde ayarlanan en/boy oranı için dikey çizgiler görünür. Sonra, sanki orta veya geniş formatlı bir fotoğraf makinesi (6x6 cm, 4x5 inç, vb.) ile çekim yapıyormuş gibi çekimi oluşturabilirsiniz.

Bir resim çekimi yapılırken, EOS yazılımıyla kırılan resmin en/boy bilgileri görüntüye eklenir. (Resim kırılmadan karta kaydedilir.) Resim bilgisayara aktarılmadan önce, Digital Photo Professional'ı (EOS yazılımı, s.521) kullanarak, resmi kolaylıkla ayarlanan en/boy oranına kırabilirsiniz.

KAPALI: Kapalı	6:7 : En/boy oranı 6:7
6:6 : En/boy oranı 6:6	5:6 : En/boy oranı 10:12
3:4 : En/boy oranı 3:4	5:7 : En/boy oranı 5:7
4:5 : En/boy oranı 4:5	



- [📷4: Crop/aspect ratio] ayarı [Full-frame] dışında bir seçeneğe ayarlandığında, kırpma bilgileri ayarlanamaz.
- Kırpma bilgileri vizörlü çekim için de eklenir. Ancak kırpma aralığı gösterilmez.
- Kırpma bilgileri eklenen bir RAW görüntü makineyle işleminden geçirilse bile (p.364), kırılan görüntü JPEG görüntü olarak kaydedilemez.

Varsayılan silme seçeneği

Görüntü çekiminden sonra izleme ve gözden geçirme sırasında <  > tuşuna basarsanız, silme menüsü görüntülenir (s.358). Bu ekrandan hangi seçeneğin, [**Cancel**] veya [**Erase**], ön seçimli olacağını belirleyebilirsiniz.

[**Erase**] ayarlanırsa, sadece <  > tuşuna basarak resmi hemen silebilirsiniz.

 : [**Cancel**] seçildiğinde

 : [**Erase**] seçildiğinde

 [**Erase**] seçildiğinde, görüntüyü yanlışlıkla silmemeye dikkat edin.

Güç kapatmada lens geri çekilir

Bu, fotoğraf makinesine dişli mekanizmalı bir STM lens (örn. EF40mm f/2.8 STM) takıldığında lens geri çekme mekanizmasını ayarlamak için kullanılır. Fotoğraf makinesinin güç düğmesi < **OFF** > konumundayken, uzatılmış lensin otomatik olarak geri çekilmesini ayarlayabilirsiniz.

AÇIK: Devreye sokma

KAPALI: Devre dışı

-  • Otomatik kapanma ile ayardan bağımsız olarak lens geri çekilmez.
• Çıkarmadan önce lensin çıkarıldığından emin olun.

 [**Enable**] ayarı ile lensin odak modu düğmesinin ayarından (AF veya MF) bağımsız olarak bu işlev etkinleşir.

3: Özel Kontroller ☆

Sıkça kullanılan fotoğraf makinesi tuşlarını ve kadranlarını tercihlerinize göre atayabilirsiniz.

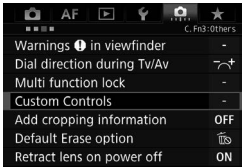

1 [3: Custom Controls] ile deklanşör tuşuna atanan herhangi bir işlevi geçersiz hale getirir.

- [3] sekmesi altında, [Custom Controls] seçimi yapın, sonra <SET> tuşuna basın.
- ▶ Kontrol tuşları ve kadranlarını seçebileceğiniz Özel Kontroller ekranı görüntülenir.

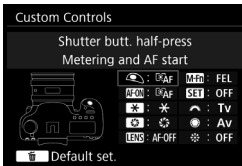

2 Bir fotoğraf makinesi tuşu veya kadranı seçin.

- Bir fotoğraf makinesi tuşu veya kadranı seçin, sonra <SET> tuşuna basın.
- ▶ Makine kontrolünün adı ve atanabilir işlevler görüntülenir.



Bir işlevi atayın.



















- Bir işlev seçin, sonra <SET> tuşuna basın.
- Sol altta [INFO.] simgesi görüntülenirse, <INFO.> tuşuna basın ve diğer ilgili işlevleri ayarlayın.





4 Ayardan çıkın.

- <SET> tuşuna basarak ayardan çıktığınızda, 2. adımdaki ekran yeniden görüntülenir.
- <MENU> tuşuna basarak çıkış yapın.

2. adımdaki ekran görüntülenirken <TR> tuşuna basarak Özel Kontrol ayarlarını varsayılan değerlerine çevirebilirsiniz. [3: Custom Controls] ayarlarının, [4: Clear all Custom Func. (C.Fn)] seçimi yapmanız bile iptal edilemez.

Fotoğraf Makinesi Kontrollerine Atanabilen İşlevler



















İşlev		Sayfa		AF-ON		
AF	 AF Ölçüm ve AF başlatma	418	<input type="radio"/>	<input type="radio"/> *1	<input type="radio"/> *1	
	AF-OFF AF durdur	419		<input type="radio"/>	<input type="radio"/>	
	AF-- Kayıtlı AF işlevine geç	420				
	 TEK ÇEKİM ⇄ AI SERVO		<input type="radio"/>	<input type="radio"/>		
	<input type="checkbox"/>  HP Kayıtlı AF noktasına geç					
	 AF AF nokta yönü seçimi	421				
	 Direkt AF nokta seçimi: Dikey					
 Video Servo AF'yi duraklatma						
Poz	 Ölçüm başlatma	421	<input type="radio"/>			
	 AE kilidi			<input type="radio"/>	<input type="radio"/>	
	 AE kilidi (beyaz düğme basılı)	422	<input type="radio"/>			
	 AE kilidi (tut)			<input type="radio"/>	<input type="radio"/>	
	 AE kilidi, AF durdur			<input type="radio"/>	<input type="radio"/>	
	FEL FE kilidi			<input type="radio"/>	<input type="radio"/>	
	ISO  ISO hızını ayarla (tuşu basılı tut,  çevir)					
	ISO  ISO hızını ayarla ( ölçüm sırasında)					
	 Poz telafisi (tuşu basılı tut,  çevir)		423			
Tv M modunda enstantane hızı ayarı						
Av M modunda diyafram ayarı						





	LENS	M-Fn	SET			
	<input type="radio"/>					
<input type="radio"/>	<input type="radio"/>					
<input type="radio"/> *2	<input type="radio"/> *2					
<input type="radio"/>	<input type="radio"/>					
<input type="radio"/> *3	<input type="radio"/> *3					
					<input type="radio"/>	<input type="radio"/> *4
					<input type="radio"/>	
<input type="radio"/>			<input type="radio"/>			
<input type="radio"/>	<input type="radio"/>	<input type="radio"/>				
<input type="radio"/>	<input type="radio"/>	<input type="radio"/>				
<input type="radio"/>		<input type="radio"/>				
			<input type="radio"/>			
			<input type="radio"/>		<input type="radio"/>	
				<input type="radio"/>	<input type="radio"/>	
				<input type="radio"/>	<input type="radio"/>	



<LENS>, Görüntü Sabitleyici donanımına sahip süper telefoto lenslerde bulunan "AF durdurma tuşunu" belirtir.

Fotoğraf Makinesi Kontrollerine Atanabilen İşlevler

İşlev		Sayfa		AF-ON	
Görüntüler	 Kırpma-en/boy oranı arasında geçiş	423			
	 Tek dokunuşla görüntü kalitesi ayarı	424			
	 Tek dokunuşla görüntü kalitesi (tut)				
	 Görüntü kalitesi				
	 Resim Stili	425			
İşlem	 Alan derinliği önizleme	425			
	 IS başlat				
	MENU Menü ekranı				
	 Çekim işlevini kaydet/çağır		<input type="radio"/> *7	<input type="radio"/> *7	
	 Görüntü izleme	426			
	 Büyüt/Küçült (SET'e basın,  çevirin)				
	 Döngü:  •  /Sürücü • AF/WB • 				
	UNLOCK  Kilidi aç beyaz düğme basılı				
	 Flaş işlevi ayarları				
	OFF İşlev yok (devre dışı)			<input type="radio"/>	<input type="radio"/>

	LENS	M-Fn	SET			
		<input type="radio"/> *5				
<input type="radio"/> *6		<input type="radio"/> *6				
<input type="radio"/> *6		<input type="radio"/> *6				
			<input type="radio"/>			
			<input type="radio"/>			
<input type="radio"/>						
<input type="radio"/>	<input type="radio"/>					
			<input type="radio"/>			
			<input type="radio"/>			
			<input type="radio"/>			
		<input type="radio"/>				
<input type="radio"/>						
			<input type="radio"/>			
<input type="radio"/>			<input type="radio"/>	<input type="radio"/>	<input type="radio"/>	<input type="radio"/>



<LENS>, Görüntü Sabitleyici donanımına sahip süper telefoto lenslerde bulunan "AF durdurma tuşunu" belirtir.

AF: Ölçüm ve AF başlatma

Bu işleve atanan tuşa bastığınızda, ölçüm ve AF yürütülür.

*1: <AF-ON> veya <✱> tuşuna atandığında, ayar ekranı görüntülediğinde <INFO.> tuşuna basarsanız ayrıntılı AF ayarı yapabilirsiniz. Çekim sırasında <AF-ON> veya <✱> tuşuna basarsanız ayarlanan AF ayarı yürütülür.

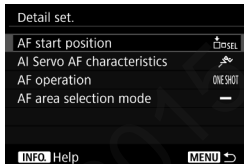

● AF başlatma konumu

[Registered AF point] ayarlandığında, <AF-ON> veya <✱> tuşuna basarak kayıtlı AF noktasına geçebilirsiniz.

AF noktasını kaydetme

1. AF alan seçimi modunu aşağıdakilerden birine ayarlayın: Tek noktalı Spot AF (manuel seçim), Tek noktalı AF (manuel seçim), AF nokta genişletme (manuel seçim), AF nokta genişletme (manuel seçim, çevre noktalar) veya 61 noktalı otomatik seçim AF. Bölge AF (manuel bölge seçimi) seçimi yapılamaz.
2. Manuel olarak bir AF noktası seçin.
3. <INFO.> tuşunu basılı tutun ve <INFO.> tuşuna basın. Bir bip sesi duyulur ve AF noktası kaydedilir. AF alan seçim modu 61 noktalı otomatik seçimli AF dışında bir seçeneğe ayarlanırsa, kayıtlı AF noktası yanıp söner.

- AF noktası kaydedildiğinde, aşağıdakiler görüntülenir:
 - 61 noktalı otomatik seçimli AF: [] HP (HP: Ana Konum)
 - Spot AF, 1 noktalı AF, AF alanını genişlet: SEL [] (Merkez), SEL HP (Merkez dışı)
- Kayıtlı AF noktasını iptal etmek için <INFO.> tuşunu basılı tutun ve <ISO> tuşuna basın. Kayıtlı AF noktası [4: Clear all camera settings] seçimi yapıldığında da iptal edilir.

- **AI Servo AF karakteristikleri** (s.109)
<AF-ON> veya <✱> tuşuna basarak [**Case1**] ile [**Case2**] arasında ayarlanan durumla AF işlemi yapabilirsiniz.
- **AF işlemi** (s.86)
<AF-ON> veya <✱> tuşuna basarak ayarlanan AF işlemiyle AF işlemi yapabilirsiniz.
- **AF alanı seçim modu** (s.90)
<AF-ON> veya <✱> tuşuna basarak ayarlanan AF alan seçim moduyla AF işlemi yapabilirsiniz.

<AF-ON> veya <✱> tuşuna bastığınızda seçili AF noktasını kullanmaya devam etmek istiyorsanız, [**AF start position**]’i [**Manually selected AF point**]’e getirin. Ayarlanmış olan AI Servo AF özellikleri, AF işlemi ve AF alan seçim modunu korumak istiyorsanız [**Maintain current setting**]’i seçin.



- [**AF4: Orientation linked AF point**] seçeneği [**Separate AF pts: Area+pt**] veya [**Separate AF pts: Pt only**] olarak ayarlanırsa, dikey (sap yukarı/aşağı) ve yatay çekim için AF noktalarını ayrı ayrı kaydedebilirsiniz.
- [**AF start position: Registered AF point**] ve [**AF area selection mode**] seçeneklerinin her ikisi de ayarlanırsa, [**Registered AF point**] etkin hale

AF-OFF: AF durdurma

Bu işlemler atanmış tuşu basılı tutarken AF durdurulur. AI Servo AF sırasında AF’yi durdurmak istediğinizde kullanışlıdır.

AF- : Kayıtlı AF işlevine geç

Ayardan ve bu işlevi bir tuşa atadıktan sonra, AF için atanan tuşu basılı tutarak aşağıdaki ayarları uygulayabilirsiniz: AF alan seçim modu (s.90), Takip hassasiyeti (s.114), Hızlanma/yavaşlama takibi (s.115), AF noktası otomatik değiştirme (s.116), Servo 1. görüntü önceliği (s.118) ve Servo 2. görüntü önceliği (s.119). AF karakteristiklerini AI Servo AF sırasında değiştirmek istediğinizde kullanışlıdır.

*2: Ayar ekranında <INFO.> tuşuna basarak ayrıntılı ayar ekranını görüntüleyin. <☉> veya <☀> kadranını çevirerek kaydedilecek parametreyi seçin, sonra <SET> tuşuna basarak bir [✓] işareti ekleyin. Bir parametre seçtikten sonra <SET> tuşuna bastığınızda parametreyi ayarlayabilirsiniz. <☰> tuşuna basarak, ayarları varsayılanlar değerlerine çevirebilirsiniz.

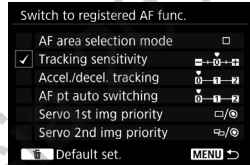

ONESHOT AI SERVO : TEK ÇEKİM ↔ AI SERVO





AF işlemini değiştirebilirsiniz. Tek Çekim AF modunda, bu işlevin atandığı tuşu basılı tutarsanız, fotoğraf makinesi AI Servo AF moduna geçer. AI Servo AF modunda, fotoğraf makinesi sadece bu tuş basılı tutulduğunda Tek Çekim AF moduna geçer. Bu, hareket edip duran karakter gösteren bir konu için sürekli Tek Çekim AF ve AI Servo AF arasında geçiş yapmanız gerektiğinde kullanışlıdır.

☐ HP : Kayıtlı AF noktasına geç

Ölçüm sırasında, bu işleve atanmış tuşa bastığınızda, odaklanma noktası kayıtlı AF noktasına geçiş yapabilir.



*3: Ayar ekranında <INFO.> tuşuna basıldığında, [Switch only when btn is held] veya [Switch each time btn is pressed] seçimi yapın. AF noktasını kaydetmek için bkz. s. 418.

 : Direkt AF nokta seçimi

Ölçüm sırasında, < > tuşuna basmadan doğrudan < > kadranı veya < > kadranı ile bir AF noktası seçimi yapabilirsiniz. < > kadranı ile bir sol veya sağ AF noktası seçebilirsiniz. (Bölge AF için döngü sırası.)

*5:Çoklu kontrolör ayar ekranında <INFO.> tuşuna bastığınızda, < > kadranının ortasına basarak [**Switch to center AF point**] veya [**Switch to registered AF point**] seçimi yapabilirsiniz. AF noktasını kaydetmek için bkz. s. 418.

 : Direkt AF nokta seçimi: Dikey

Ölçüm sırasında < > kadranını çevirerek < > tuşuna basmaya gerek kalmadan üst veya alt AF noktasına doğrudan geçebilirsiniz. (Bölge AF için döngü sırası.)

 : Video Servo AF'yi duraklatma



Video Servo AF sırasında, Alan Derinliği önizleme tuşuna veya < > tuşuna basarak AF'yi duraklatabilirsiniz. Video Servo AF'yi sürdürmek için tekrar tuşa basın.

 : Ölçüm başlatma

Deklanşör tuşuna yarım basıldığında, poz ölçümü gerçekleştirilir (AF yapılmaz).

 : AE kilidi

Bu işleve atanan tuşa bastığınızda, ölçüm sırasında pozunu (AE kilidi) kilitleyebilirsiniz. Farklı alanlarda odaklanmak ve çekim ölçümü yapmak istediğinizde veya aynı poz ayarında birden fazla çekim yapmak istediğinizde kullanışlıdır.

 Diyaframı <M> modunda, [**Direct AF point selection**], [**Direct AF pt select: Vertical**] veya [**Set ISO speed (● during metering)**] (s.422) < > tuşuna atandığı zaman değiştirmek için < > tuşunu basılı tutarken < > kadranını çevirin.

*: AE kilidi (beyaz düğme basılı)

Deklanşöre yarım basıldığında poz kilitletir (AE kilidi).

*H: AE kilidi (tut)

Bu işleve atanan tuşa bastığınızda, pozu (AE kilidi) kilitleyebilirsiniz. AE kilidi, yeniden tuşa basılana kadar korunur. Farklı alanlarda odaklanmak ve çekim ölçümü yapmak istediğinizde veya aynı poz ayarında birden fazla çekim yapmak istediğinizde kullanışlıdır.

*AF-OFF: AE kilidi, AF durdur

Bu işleve atanan tuşa bastığınızda, ölçüm sırasında poz (AE kilidi) kilitleyebilir ve AF'yi durdurabilirsiniz. AF durduğunda AE kilidi de istiyorsanız AI Servo AF sırasında kullanışlıdır.

FEL: FE kilidi



Flaşlı çekim yaparken, bu işleve atanan tuşa basıldığında bir ön flaş patlatılır ve gerekli flaş çıkışı kaydedilir (FE kilidi).

ISO : ISO hızını ayarla (tuşu basılı tut çevir)

<  > tuşunu basılı tutarak ve <  > kadranını çevirerek ISO hızını ayarlayabilirsiniz.

Bu kontrol Otomatik ISO hızı ayarlanırken kullanılırsa, manuel ISO hızı ayarı etkin hale gelir. Otomatik ISO ayarı yapılamaz. Bu işlevi < **M** > modunda kullanırsanız, geçerli enstantane hızı ve diyaframı korurken ISO hızı ile poz ayarı yapabilirsiniz.

ISO : ISO hızını ayarla (ölçüm sırasında)

Ölçüm sırasında, <  > kadranını çevirerek ISO hızını ayarlayabilirsiniz. Ayarlanabilir aralık ISO  ile aynı olur.

 [AE lock (while button pressed)] ayarını deklanşör tuşuna atarsanız, [AE lock] veya [AE lock (hold)] seçeneğine atanan herhangi bir işlev [AE lock (while button pressed)] gibi çalışır.

☒ : Poz telifisi (tuşu basılı tut, 🌞 çevir)

<SET> tuşunu basılı tutarak ve <🌞> kadranını çevirerek poz telifisini ayarlayabilirsiniz. <M> manuel poz ve Otomatik ISO ayarlanırken, poz telifisini ayarlamak istediğinizde kullanışlıdır.

Tv : M modunda enstantane hızı ayarı

Manuel poz <M> ayarında, <🌞> veya <🕒> kadranı ile enstantane hızı ayarlayabilirsiniz.

Av : M modunda diyafram ayarı

Manuel poz <M> ayarında, <🕒> veya <🌞> kadranı ile diyafram ayarını yapabilirsiniz.

☒ : Kırpma-en/boy oranı arasında geçiş

<M-Fn> tuşuna bastığınız zaman, full-frame çekiminden kırpmalı çekime (yaklaşık 1,3x veya 1,6x) veya en/boy oranlı (1:1, 4:3 veya 16:9) çekime geçiş yapabilirsiniz. <M-Fn> tuşuna basıldığında ayar değişir.

*5:Ayar ekranında <INFO.> tuşuna basarak ayrıntılı ayar ekranını görüntüleyin. <🕒> kadranını çevirerek değiştirilecek ayarı seçin, sonra <SET> tuşuna basarak bir [✓] işareti ekleyin.



☒ [Set ISO speed (hold btn, turn 🌞)] (s.422) ve [Expo comp (hold btn, turn 🌞)] işlemlerini <LOCK▶> düğmesi sağa doğru (Çoklu işlev kilidi, s.59) ayarlansa bile yapabilirsiniz.

RAW/JPEG H: Tek dokunuşla görüntü kalitesi ayarı

Bu işleve atanan tuşa bastığınızda, burada ayarlanan görüntü kaydı kalitesine geçebilirsiniz. Bu değişiklik etkinleşirken, görüntü kaydı kalitesi (JPEG/RAW) vizörde yanıp söner ([**Show/hide in viewfinder**]'ın [**Image quality**] işaretlenmişken). Çekim sona erdikten sonra, Tek dokunuşla görüntü kalitesi ayarı iptal edilir ve görüntü kaydı kalitesi önceki kalite ayarına geri döner.

*6: Ayar ekranında, <**INFO.**> tuşuna basarak, bu işlev için görüntü kaydı kalitesini seçebilirsiniz.

RAW/JPEG H: Tek dokunuşla görüntü kalitesi (tut)

Bu işleve atanan tuşa bastığınızda, burada ayarlanan görüntü kaydı kalitesine geçebilirsiniz. Bu değişiklik etkinleşirken, görüntü kaydı kalitesi (JPEG/RAW) vizörde yanıp söner ([**Show/hide in viewfinder**]'ın [**Image quality**] işaretlenmişken). Çekimden sonra bile Tek dokunuşla görüntü kalitesi ayarı iptal edilmez. Bir önceki görüntü kaydı kalitesi ayarına geri dönmek için tekrar bu işleve atanan tuşa basın.

*6: Ayar ekranında <**INFO.**> tuşuna basarak bu işlev için görüntü kaydı kalitesini seçebilirsiniz.

←: Görüntü kalitesi

<**SET**> tuşuna basarak LCD monitörde görüntü kaydı kalitesi ekranını (s.149) görüntüleyin.

ⓘ Eğer [**One-touch image quality setting**] ve [**One-touch image quality (hold)**] ile değiştirilecek görüntü kaydı kalitesi için RAW veya RAW+JPEG belirlenirse, değiştirmeden sonra [**Multi Shot Noise Reduction**] (s.183) çalışmaz. [**3: High ISO speed noise reduct'n**] için, çekimde [**Standard**] seçeneği uygulanır.

📄 Görüntü kaydı kalitesi Tek dokunuşla görüntü kalitesi ayarı ile değiştirilirse, vizörde <ⓘ> simgesini görüntüleyebilirsiniz (s.409).

🎨: Resim Stili

<SET> tuşuna basarak LCD monitörde Resim Stili seçim ekranını görüntüleyin (s.164).

🔍: Alan derinliği önizleme

Alan derinliği önizleme tuşuna bastığınızda, diyafram durdurulur ve alan derinliği kontrol edilebilir (s.209).

👉: IS başlat

Lensin IS modu düğmesi <ON> konumuna ayarlandığında bu işleve atanan tuşa basarsanız, lensin Görüntü Sabitleyicisi çalışır (s.55).

MENU: Menü ekranı

<SET> tuşuna basıldığında LCD monitörde menü görüntülenir.

📷: Çekim işlevini kaydet/çağır

Enstantane hızı, diyafram, ISO hızı, ölçüm modu ve AF alan seçim modu gibi temel çekim işlevlerini manuel olarak ayarlayabilir ve bunlar makineye kaydedebilirsiniz. Sadece bu işleve atanan tuşa basıttığınız zaman, kayıtlı çekim işlevi ayarlarını çağırıp kullanabilir ve çekim yapabilirsiniz.

*7: Ayar ekranında <INFO.> tuşuna basarak ayrıntılı ayarları görüntüleyin. <🔍> veya <🔧> kadranını çevirerek kaydedilecek işlevi seçin, sonra <SET> tuşuna basarak bir [✓] işareti ekleyin. Bir işlev seçtikten sonra <SET> tuşuna bastığınızda ayarı yapabilirsiniz. <🔧> tuşuna basarak, ayarları varsayılanlar değerlerine çevirebilirsiniz. **[Register current settings]** seçildiğinde, makinenin geçerli ayarları kaydedilir. AF noktasını kaydetmek için bkz. s. 418.



▶: Görüntü izleme

<SET> tuşuna basılınca görüntüler izlenir.

Q: Büyüt/Küçült (SET'e basın, ☀ çevirin)

Kartta kayıtlı görüntüleri büyütme veya küçültme için <SET> tuşuna basın. İşlem prosedürü için bkz. s. 330. Canlı Görünüm veya video çekimi sırasında (☺ + Takip hariç), görüntüyü büyütebilirsiniz (s.274, 275).

☑: Döngü: ☑ • ISO/Sürücü • AF/WB • ☑

<M-Fn> tuşuna basıldığında, ayarlanabilir işlevler şu sırayla değişir: ☑ • ISO → DRIVE • AF → WB • ☑.

UNLOCK☑: Kilidi aç beyaz düğme basılı

<LOCK▶> düğmesi sağa doğru ayarlanmış olsa bile, sadece alan derinliği önizleme tuşunu basılı tuttuğunuz zaman [☑.3: Multi function lock] ile kısıtlanan makine kontrol tuşları ve kadranlarını kullanabilirsiniz.

☑: Flaş işlevi ayarları

<SET> tuşuna basıldığında flaş işlevi ekranı görüntülenir.

OFF: İşlev yok (devre dışı)

Tuşa işlev atamak istemediğinizde bu ayarı kullanın.

Özel Hızlı Kontrol

Standart Hızlı Kontrol ekranında (s.60), önceden ayarlanan çekim işlevleri varsayılan düzende gösterilir. Özel Hızlı Kontrol ekranında ekranı tercih ettiğiniz işlevler ve düzenle özelleştirebilirsiniz. Bu özelliğe "Özel Hızlı Kontrol" denir.

Bu sayfada Özel Hızlı Kontrol ekranı düzenini nasıl değiştirebileceğiniz açıklanır. 61. sayfada Hızlı Kontrol ekranını nasıl kullanacağınız ve 442. sayfada Özel Hızlı Kontrol ekranını nasıl görüntüleyeceğiniz açıklanır.

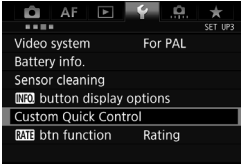

1 [Custom Quick Control] seçimi yapın.

- [F3] sekmesi altında, [Custom Quick Control] seçimi yapın, sonra <SET> tuşuna basın.

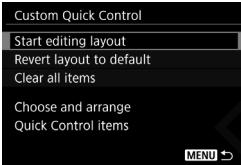

2 [Start editing layout] seçimi yapın.

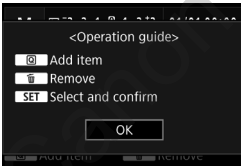

3 İşlem prosedürünü okuyun ve [OK] seçimi yapın.

- [Q] : Öğe ekle
 - [Trash] : Kaldır
 - [SET] : Seç ve onayla
- Varsayılan ekranda görüntülenen öğeler sol tarafta gösterilir.

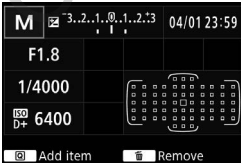

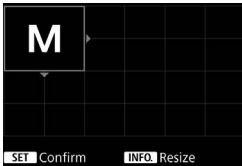
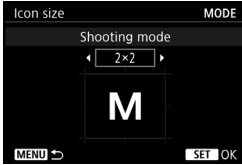
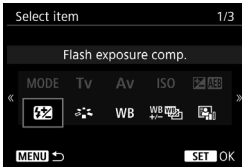

4 Öğe ekleyin.

- <Q> tuşuna basın.
- <☉> kadranını çevirerek veya <☼> tuşunu kullanarak eklenecek öğeyi seçin, sonra <SET> tuşuna basın.
- Bir öğeyi kaldırmak için, öğeyi seçin, sonra <☼> tuşuna basın. Alternatif olarak 2. adımda [Clear all items] seçimi yapın.
- Simge boyutunu seçmenize izin veren öğeler için <☉> kadranını çevirerek veya <☼> tuşunu kullanarak boyutu seçin, sonra <SET> tuşuna basın.
- Konumlandırılabilir öğeler ve görüntüleme boyutları için bkz. s. 430.

5 Öğeyi konumlandırın.

- <☼>, <☉> veya <☼> tuşlarını kullanarak öğeyi (yön işaretleriyle çerçvelenenler) istediğiniz konuma taşıyın. Boyutu değiştirmek istiyorsanız, <INFO.> tuşuna basarak değiştirebilirsiniz. <SET> tuşuna basarak öğeyi yerleştirebilirsiniz. Aynı konumda zaten başka bir öğe bulunuyorsa, bu öğenin üzerine yazılır (öğe silinir).
- Öğeyi başka bir konuma taşımak için öğeyi seçin ve <☉> tuşuna basarak taşıyın.

Önce varsayılan olarak görüntülenen tüm öğeleri silmek istiyorsanız, 2. adımda [Clear all items] seçimi yapın ve sonra 4. adıma gidin.

Ornek düzen



- Diğer öğeleri istediğiniz gibi konumlandırmak için 4. ve 5. adımları tekrarlayın.
- Bir konuma yerleştirilmiş öğeyi silmek için, öğeyi seçin ve <🗑️> tuşuna basın.

Örnek ekran

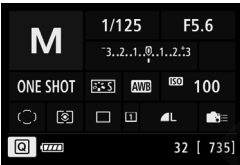

6 Ayardan çıkın.

- <MENU> tuşuna basarak ayardan çıkın. 2. adımın ekranı yeniden görüntülenir.

7 Ayar ekranını kontrol edin.

- [🔑3: INFO button display options] altında [Custom Quick Control screen] seçeneğinin işaretlendiğinden emin olun (s.442). <INFO.> tuşuna basarak Özel Hızlı Kontrol ekranını (s.442) görüntüleyin ve düzeni kontrol edin.
- Hızlı Kontrol ekranını kullanmak için <📄> tuşuna basın (s.61).

Özel Hızlı Kontrol Ekranını Sıfırlama veya Tüm Öğeleri Temizleme

2. adımda, [Revert layout to default] seçimi yapılırsa Özel Hızlı Kontrol ekranı varsayılan Özel Hızlı Kontrol ekranı düzenine geri çevrilir (s.427).

[Clear all items] seçildiğinde ayarlanan tüm öğeler silinir. Bu işlemden sonra ekran boş görünür.

Ekran Düzeni için Kullanılabilir Öğeler ve Görüntüleme Boyutları (Dikey x yatay hücreler)

Öge ve Boyut	1x1	1x2	1x3	2x2	2x3
Çekim modu	<input type="radio"/>			<input type="radio"/>	
Enstantane hızı	<input type="radio"/>	<input type="radio"/>			
Diyafram	<input type="radio"/>	<input type="radio"/>			
ISO hızı	<input type="radio"/>	<input type="radio"/>			
Poz telafisi/ AEB ayarı	<input type="radio"/>	<input type="radio"/>	<input type="radio"/>		
Flaş poz telafisi	<input type="radio"/>	<input type="radio"/>	<input type="radio"/>		
Resim Stili	<input type="radio"/>		<input type="radio"/>		
Beyaz ayarı	<input type="radio"/>	<input type="radio"/>			
Beyaz ayar değişimi/ braketleme	<input type="radio"/>	<input type="radio"/>			
Otomatik Işık İyileştirici	<input type="radio"/>				
Özel Kontroller	<input type="radio"/>				
AF işlemi	<input type="radio"/>	<input type="radio"/>			
AF nokta seçimi	<input type="radio"/>				<input type="radio"/>
Ölçüm modu	<input type="radio"/>				
Sürücü modu	<input type="radio"/>				
Kayıt işlevi/ kart seçimi	<input type="radio"/>	<input type="radio"/>		<input type="radio"/>	
Tarih/Saat/Saat Dilimi	<input type="radio"/>	<input type="radio"/>			<input type="radio"/>
Harici Speedlite kontrolü	<input type="radio"/>				
Vurgulu ton önceliği	<input type="radio"/>				
Vizör kılavuzu	<input type="radio"/>				
Sensör temizliği	<input type="radio"/>				

- Öğelere bağlı olarak Hızlı Kontrol için görüntülenebilir bilgi miktarı ve ayarlanabilir işlevler, görüntüleme boyutlarına göre farklılık gösterebilir.
- Aynı öğeyi ekranda birden fazla konuma yerleştiremezsiniz.

<A+> Mod Ayarları ve Görüntüleme Koşulları

<A+> modunda da Özel Hızlı Kontrolü ayarlayabilir ve Hızlı Kontrol ekranını görüntüleyebilirsiniz.

Ancak, <A+> modunda menü ekranında görüntülenmeyen [Expo.comp./AEB] gibi işlevler Özel Hızlı Kontrol ekranında görüntülenmez. Ayrıca, [ISO speed] ve <A+> modunda Hızlı Kontrol ekranı ile ayarlanamayan işlevler gri renkte gösterilir.

- **Görüntülenmez**
Poz telafisi/AEB, Flaş poz telafisi, Beyaz ayarı değiştirme/braketleme, Özel Kontroller, Harici Speedlite kontrolü, Vurgulu ton önceliği
- **Gri renkte**(Hızlı Kontrol ekranı ile ayarlanamaz)
Enstantane hızı, Diyafram, ISO hızı, Resim Stili, Beyaz ayarı, Otomatik Işık İyileştirici, AF işlemi, AF nokta seçimi, Ölçüm modu

MENU Menüm Kaydı ☆

Menüm sekmesi altında, ayarlarını sık sık değiştirdiğiniz menü öğelerinin ve Özel İşlevin kaydını yapabilirsiniz. Ayrıca kayıtlı menü sekmelerini adlandırabilir ve önce Menüm sekmesini görüntülemek için <MENU> tuşuna basabilirsiniz.

Menüm Sekmesine Ekleme

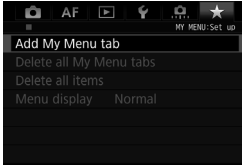

1 [Add My Menu tab] seçimi yapın.

- [★] sekmesi altında, [Add My Menu tab] seçimi yapın, sonra <SET> tuşuna basın.

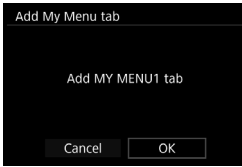

2 [OK]'i seçin.

- ▶ [MY MENU1] sekmesi oluşturulur.
- 1 ve 2. adımları tekrarlayarak en fazla beş menü sekmesi oluşturabilirsiniz.

Menüm Sekmesi Altına Menü Öğelerini Kaydetme



1 [Configure: MY MENU*] seçimi yapın.

- <☀> kadranını çevirin ve [Configure: MY MENU*] seçimi yapın (menü öğelerinin kaydedileceği sekme), sonra <SET> tuşuna basın.

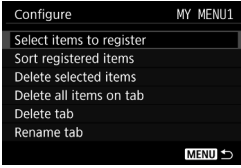

2 [Select items to register] seçimi yapın.

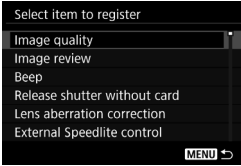

3 İsteddiğiniz öğeleri kaydedin.

- İsteddiğiniz öğeyi seçin, sonra <SET> tuşuna basın.
- Doğrulama diyalogunda [OK]'i seçin.
- En fazla altı öğe kaydı yapabilirsiniz.
- 2. adımdaki ekrana geri dönmek için <MENU> tuşuna basın.

Menü Sekmesi Ayarları

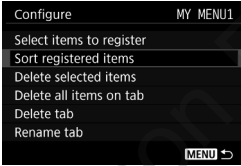

Menü sekmesi altında öğeleri sıralayabilir ve silebilirsiniz ve menü sekmesini yeniden adlandırabilir veya silebilirsiniz.

• Kayıtlı öğeleri sırala

Menü içinde kayıtlı öğelerin sırasını değiştirebilirsiniz. [Sort registered items] seçimi yapın ve sırasını değiştirmek istediğiniz öğeyi seçin. Sonra <SET> tuşuna basın. [◆] görüntülenirken <⊙> kadranını çevirerek düzeni değiştirin, sonra <SET> tuşuna basın.

• Seçilen öğeleri sil / Sekmedeki tüm öğeleri sil

Kayıtlı bir öğeyi silebilirsiniz. [Delete selected items] her seferinde bir öğe siler ve [Delete all items on tab] kayıtlı tüm öğeleri siler.

● Sekmeyi sil

Görüntülenen Menü sekmesini silebilirsiniz. **[Delete tab]**'i seçerek **[MY MENU*]** sekmesini silin.

● Sekmeyi yeniden adlandır

Menü sekmesini **[MY MENU*]**'den yeniden adlandırabilirsiniz.

1 **[Rename tab] seçimi yapın.**



2 **Metin girin.**

- Gereksiz karakterleri silmek için **<[Delete]>** tuşuna basın.
- **<[Q]>** tuşuna basın. Metin paleti bir renk çerçevesiyle vurgulanır ve metin girişi yapılabilir.
- **<[Left Arrow]>** kadranı veya **<[Right Arrow]>** ile **[Cursor]** ögesini taşıyın ve istediğiniz karakteri seçin. Sonra **<[SET]>** tuşuna basarak girin. En fazla 16 karakter girilebilir.

3 **Ayardan çıkın.**

- Metni girdikten sonra **<MENU>** tuşuna basın, sonra **[OK]**'i seçin.
- ▶ Ad kaydedilir.

Tüm Menü sekmelerini silme / Tüm öğeleri silme

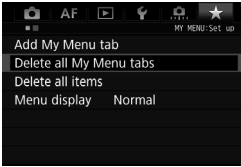

Tüm Menü sekmelerini ve tüm Menü öğelerini silebilirsiniz.

- **Tüm Menü sekmelerini sil**

Tüm Menü sekmelerini silebilirsiniz. **[Delete all My Menu tabs]** seçildiğinde, **[MY MENU1]** ile **[MY MENU5]** arasındaki tüm sekmeler silinir ve **[★]** sekmesi varsayılan ayarına geri döner.

- **Tüm öğeleri sil**

[MY MENU1] ile **[MY MENU5]** sekmeleri altında kayıtlı olan tüm öğeleri silebilir ve sekmeleri koruyabilirsiniz. Menü sekmeleri kalır. **[Delete all items]** seçildiğinde, oluşturulan tüm sekmeler altında kayıtlı olan öğeleri silinir.



[Delete tab] veya **[Delete all My Menu tabs]** işlemi yapıldığında, **[Rename tab]** ile yeniden adlandırılan sekmeler de silinir.

Menü Ekranı Ayarları



[**Menu display**]'i seçerek <MENU> tuşuna basıldığında ilk önce menü ekranının görüntülenmesini sağlayabilirsiniz.

- **Normal ekran**

En son görüntülenen menü ekranını gösterir.

- **Menüm sekmelerimden görüntüle**

Seçilen [**★**] sekmesiyle görüntüler.

- **Sadece Menüm sekmelerimi görüntüle**

Sadece [**★**] sekmesi görüntülenir. (📷, AF, ▶, ♪ ve 📶 sekmeleri görüntülenmez.)

C1: Özel Çekim Modlarını Kaydetme ☆

Geçerli fotoğraf makinesi ayarlarını, örneğin çekim modu, menü işlevleri ve Özel İşlev ayarlarını, Özel çekim modları olarak Mod Kadranı altında <C1>, <C2> ve <C3> konumlarına kaydedebilirsiniz.

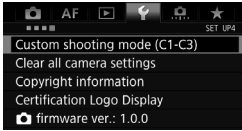

1 [Custom shooting mode (C1-C3)] seçimi yapın.

- [F4] sekmesi altında, [Custom shooting mode (C1-C3)] seçimi yapın, sonra <SET> tuşuna basın.

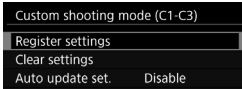

2 [Register settings] seçimi yapın.

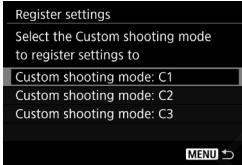

3 Özel çekim modunu kaydedin.

- Kaydedilecek Özel çekim modunu , sonra <SET> tuşuna basın.
- Doğrulama diyalogunda [OK]'i seçin.
- ▶ Geçerli fotoğraf makinesi ayarları (s.438-439), Mod Kadranı'nın C* konumu altına kaydedilir.

Otomatik Güncelleme

<C1>, <C2> veya <C3> modunda çekim yaparken bir ayarı değiştirirseniz, değiştirilen ayarların yansıtılması için ilgili Özel çekim modu otomatik olarak güncellenebilir. Bu otomatik güncellemeyi etkinleştirmek için 2. adımda [Auto update set.] seçeneğini [Enable] olarak ayarlayın.

Kayıtlı Özel Çekim Modlarını İptal Etme

2. adımda, [Clear settings]'yi seçerseniz, ilgili mod ayarları varsayılan ayarlarına geri döner ve kayıtlı Özel çekim modu kalmaz.

Kaydedilecek Ayarlar

● Çekim İşlevleri

Çekim modu, Enstantane hızı, Diyafram, ISO hızı, AF işlemi, AF alan seçim modu, AF noktası, Sürücü modu, Ölçüm modu, Poz telafisi miktarı, Flaş poz telafisi miktarı

● Menü İşlevleri

[📷1] Görüntü kalitesi, Görüntü inceleme süresi, Bip sesi, Kartsız çekim, Lens bozulma düzeltilmesi, Flaş patlaması, E-TTL II flaş ölçüm, Av modunda flaş senk hızı

[📷2] Poz telafisi/AEB, ISO hızı ayarları, Otomatik Işık İyileştirici, Beyaz ayarı, Özel Beyaz Ayarı, Beyaz Ayarı değiştirme/braketleme, Renk alanı

[📷3] Resim Stili, Uzun poz parazit azaltma, Yüksek ISO hızı parazit azaltma, Vurgulama tonu önceliği, Çoklu poz (ayarlar), HDR Modu (ayarlar)

[📷4] Enterval zamanlayıcı, Bulb zamanlayıcı, Titreme önlemeli çekim, Ayna kilidi, Kırpma-En/Boy oranı

[📷5 (Live View shooting)]

Canlı Görünüm çekimi, AF yöntemi, Sürekli AF, Kılavuz gösterimi, Poz simülasyonu

[📷6 (Live View shooting)]

Sessiz LV çekim, Ölçüm zamanlayıcı

[📷4 (Movie)]

Video Servo AF, AF yöntemi, Kılavuz gösterimi, Video kayıt boyutu, Ses kaydı

[📷5 (Movie)]

Sessiz LV çekim, Ölçüm zamanlayıcı, Video kaydı sayacı, Video oynatma sayacı, Sessiz kontrol, 📷 tuşu işlevi, Zaman aşımlı video (ayarları)

[AF1] Durum 1, Durum 2, Durum 3, Durum 4, Durum 5, Durum 6

[AF2] AI Servo 1. görüntü önceliği, AI Servo 2. görüntü önceliği

- [**AF3**] Lens elektronik MF, AF yardımcı ışığı yanması, Tek Çekim AF deklanşör önceliği
- [**AF4**] AF mümkün olmadığında lens sürücüsü, Seçilebilir AF noktası, AF alanı seç seçim modu, AF alanı seçim yöntemi, Yön bağlantılı AF noktası (☐) AI Servo AF, Otomatik AF noktası seçimi: EOS iTR AF
- [**AF5**] Manuel AF noktası seçim biçimi, Odaklanma sırasında AF nokta gösterimi, VF ekran aydınlatma, AF Mikro ayarı
- [▶**2**] Slayt gösterisi (ayarlar), ☀ ile görüntü atlama
- [▶**3**] Vurgulama uyarısı, AF noktası görüntüleme, İzleme kılavuzu, Histogram ekranı, Video izleme sayacı, Büyütme (yakl.)
- [🔍**1**] Dosya numaralandırma, Otomatik döndürme, Eye-Fi ayarları
- [🔍**2**] Otomatik kapanma, LCD parlaklığı, Vizör ekranı
- [🔍**3**] Otomatik temizleme, **INFO** tuşu görüntüleme seçenekleri, **RATE** tuşu işlevi
- [🔍**1**] Poz seviyesi artışları, ISO hızı ayarı artışları, Braketleme otomatik iptal, Braketleme sırası, Braketlenen çekim sayısı, Güvenli değişim, Yeni diyafram için aynı poz
- [🔍**2**] Enstantane hızı aralığı ayarlama, Diyafram aralığı ayarlama
- [🔍**3**] Tv/Av sırasında kadran yönü, Çoklu işlev kilidi, Özel Kontroller, Kırpma bilgileri ekleme, Varsayılan Silme seçeneği, Kapanma sonrası lens geri çekme



Menüm ayarları, Özel çekim modları altına kaydedilmez.



- Mod Kadranı <☑1>, <☑2> veya <☑3> olarak ayarlanırsa bile çekim işlevi bilgilerini ve menü ayarlarını değiştirebilirsiniz.
- <INFO.> tuşuna basarak <☑1>, <☑2> ve <☑3> altında kayıtlı çekim modunu kontrol edebilirsiniz (s.442-444).



Canon Eurasia 2015

14

Başvuru

Bu bölümde fotoğraf makinesinin özellikleri, sistem aksesuarlar vb. hakkında başvuru bilgileri yer almaktadır.



Sertifikasyon Logosu

[**14: Certification Logo Display**] seçimi yapar ve <SET> tuşuna basarsanız, fotoğraf makinesinin bazı sertifikasyon logoları görüntülenir. Diğer sertifikasyon logoları bu Kullanım Kılavuzu içinde ve makine kutusunda bulunabilir.

INFO. Tuş İşlevleri

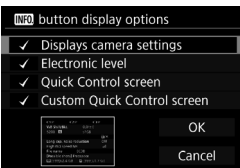

Makine çekim hazır olduğunda <INFO.> tuşuna basarak ekranı şu sırayla değiştirebilirsiniz: Fotoğraf makinesi ayarları, Elektronik seviye (s.75), Hızlı Kontrol ekranı (s.60) ve Özel Hızlı Kontrol ekranı (s.427).

[INFO] sekmesi altında, [INFO button display options], <INFO.> tuşuna bastığınızda görüntülenen seçenekleri seçmenizi sağlar.

- İstedığınız görüntüleme seçeneğini belirleyin ve <SET> tuşuna basarak bir [✓] işareti ekleyin.
- Seçimleri tamamladıktan sonra [OK]'i seçin.

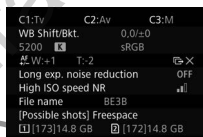

Kamera ayarları



Özel Hızlı Kontrol ekranı



Elektronik seviye



Hızlı Kontrol ekranı



- Elektronik seviye, Hızlı Kontrol ekranı veya Özel Hızlı Kontrol ekranı görüntüleniyorken cihaz gücünü kapatırsanız, cihazı yeniden açtığınızda aynı ekran görüntülenir. Bu işlevi iptal etmek için ekran boş kalana kadar <INFO.> tuşuna birkaç kez basın, sonra açma/kapama düğmesini kapatın.
- Dört görüntüleme seçeneğinden de [✓] işaretini kaldıramayacağınızı unutmayın.
- [Displays camera settings] örnek ekranı, tüm dil seçeneklerinde İngilizce görüntülenir.
- [Electronic level] seçeneğindeki işareti kaldırırsanız bile görüntülenmez. Ancak <INFO.> tuşuna bastığınızda Canlı Görünüm çekimi ve video çekimi için görüntülenebilir.
- Hızlı Kontrol ekranı veya Özel Hızlı Kontrol ekranı görüntülenirken, <Q> tuşuna basarsanız Hızlı Kontrol (s.61) ile bir işlevi ayarlayabilirsiniz.

Fotoğraf Makinesi Ayarları

Mod Kadranının

[C] **[M]** **[S]** (s.437)

seçenekleri altında
kayıtlı çekim modu

(s.178)

(s.134)

(s.44, 151)

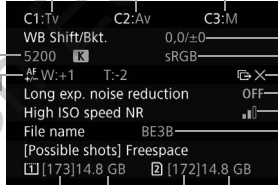

(s.179, 180)

(s.193)

Bazı görüntülerin
aktarımı
yapılamadı*

(s.185)

(s.183)

(s.196)

* Bu simge, bazı görüntülerin aktarımı yapılamadığında görüntülenir.

Hızlı Kontrol Ekranı

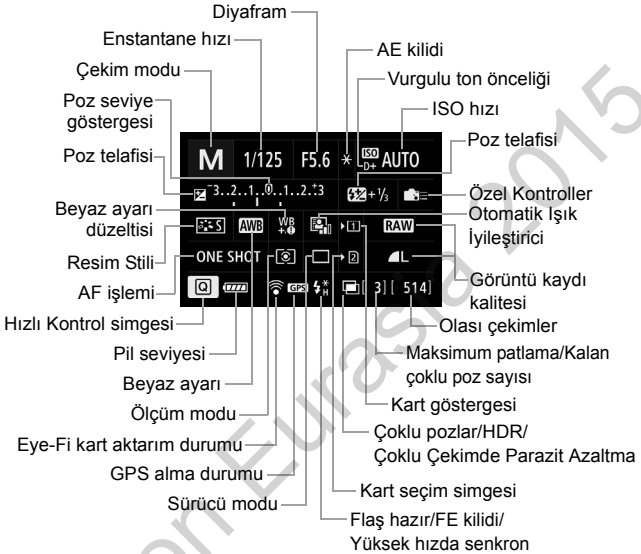

Özel Hızlı Kontrol Ekranı

Özel Hızlı Kontrol ekranı için bkz. s. 427.

Hızlı Kontrol ve Özel Hızlı Kontrol Ekranları için Tuş İşlevleri

<WB> , <DRIVE•AF> , <ISO> veya <AF-ON> tuşuna bastığınızda, ayar ekranı görüntülenir ve ayar yapmak için <AF-ON> , <AF-ON> , <AF-ON> veya <M-Fn> kullanılabilir.

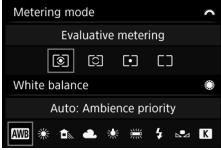

Ölçüm modu / Beyaz ayarı

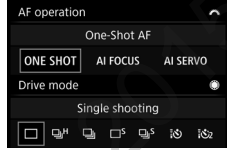

AF işlevi / Sürücü modu

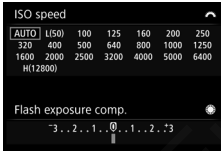

ISO hızı /
Flaş poz telafisi

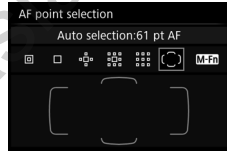

AF nokta seçimi

MENU Pil Bilgilerini Kontrol Etme

LCD monitörde pil durumunu kontrol edebilirsiniz. Her Pil Paketi LP-E6N/LP-E6'nın kendine özgü bir seri numarası vardır ve fotoğraf makinesine birden fazla pilleri kaydedebilirsiniz. Bu özelliği kullanırken, kayıtlı pillerin kalan pil kapasitesini ve işlem geçmişini kontrol edebilirsiniz.

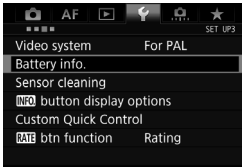

[Battery info.] seçimi yapın.

- [F3] sekmesi altında, [Battery info.] seçimi yapın, sonra <SET> tuşuna basın.
- ▶ Pil bilgisi ekranı görüntülenir.

Pil konumu

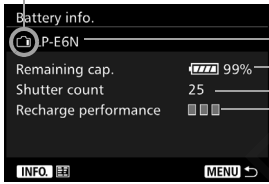

Kullanılan pil modeli veya şehir creyanı kaynağı.

%1'lik adımlarla gösterilen kalan pil seviyesiyle birlikte pil seviye göstergesi (s.48) görüntülenir.

Mevcut piller yapılan çekim sayısı. Pil değiştirildiğinde numara sıfırlanır.

Pilin şarj performans seviyesi üç seviyeden biriyle gösterilir.

- (Yeşil): Pilin şarj performansı iyi.
- (Yeşil): Pilin şarj performansı biraz düşük.
- (Kırmızı): Yeni bir pil satın almanızı öneririz.

⚠ Orijinal Canon Pil Paketi LP-E6N/LP-E6 kullanmanızı öneririz. Orijinal Canon ürünlerini kullanmazsanız, fotoğraf makinesinden en iyi performansı alamayabilirsiniz veya arızalanmalar görülebilir.

- Deklanşör sayısı, çekilen fotoğraf sayısıdır. (Videolar sayılmaz.)
- Ayrıca Batarya Sapı BG-E11 (ayrı satılır) ile kullanılan Pil Paketi LP-E6N/LP-E6 için de pil bilgileri görüntülenir. AA/LR6 piller kullanılırsa sadece kalan pil seviyesi görüntülenir.



Pil iletişim hatası mesajı görüntülenirse, mesajdaki talimatları uygulayın.

Pilin Fotoğraf Makinesine Kaydı

En fazla altı LP-E6N/LP-E6 pili fotoğraf makinesine kaydedebilirsiniz. Fotoğraf makinesine birden fazla pil kaydetmek için, her pil için aşağıdaki prosedürü uygulayın.

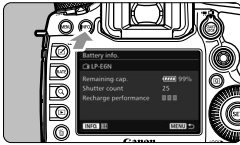

1 <INFO.> tuşuna basın.

- Pil bilgi ekranı görüntüleniyorken <INFO.> tuşuna basın.
- ▶ Pil geçmişi ekranı görüntülenir.
- ▶ Pil henüz kaydedilmemişse, gri renkte gösterilir.

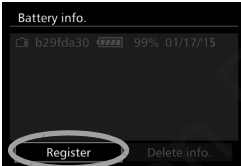

2 [Register] seçimi yapın.

- ▶ Onay iletişim kutusu görüntülenir.

3 [OK]'i seçin.

- ▶ Pil kaydedilir ve pil geçmişi ekranı yeniden görüntülenir.
- ▶ Gri renkli pil numarası, şimdi beyaz görüntülenir.
- <MENU> tuşuna basın. Pil bilgisi ekranı yeniden görüntülenir.



- Makineye AA/LR6 piller kullanılan Batarya Sapı BG-E11 (ayrı satılır) takıldığında veya makine AC Adaptör Kiti ACK-E6 (AA/LR6) ile beslendiğinde pil kaydedilemez.
- Şimdiye kadar zaten altı adet pil kaydedilmişse, [Register] seçimi yapılamaz. Gereksiz pil bilgilerini silmek için bkz. s. 449.

Pillere Seri Numaralarını Etiketleme

Kayıtlı tüm LP-E6N/LP-E6 PİL Paketlerinin üzerine piyasadan temin edebileceğiniz etiketlerle seri numaralarını etiketleyebilirsiniz.

Seri numarası

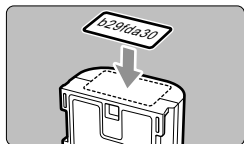
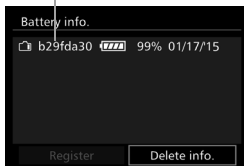

1 Seri numarasını bir etikete yazın.

- PİL geçmiş ekranında görüntülenen seri numarasını yaklaşık 25 mm x 15 mm boyutlarındaki bir etikete yazın.

2 Pili çıkarın ve etiketi yapıştırın.

- Açma/kapama düğmesini <OFF> konumuna getirin.
- PİL kompartımanı kapağını açın ve pili çıkarın.
- Etiket şekilde gösterildiği gibi takın (elektrik kontağı olmayan tarafa takın).
- Bu prosedürü tüm piller için tekrarlayarak, seri numaraların kolaylıkla görülmesini sağlayın.

- Etiket, 2. adımdaki şekilde gösterilenden farklı bir yere takmayın. Aksi halde, yanlış yere takılan etiket pili takmayı zorlaştıracak veya makinenin açılmasını imkansız hale getirecektir.
- Batarya Sapı BG-E11 (ayrı satılır) kullanırsanız, pİL paketini takıp çıkardıkça etiket soyulabilir. Etiket soyulursa, yeni bir etiket yapıştırın.

Kayıtlı Pillerin Kalan Kapasitesini Kontrol Etme

Bir pilin kalan kullanım kapasitesi (pil takılı olmasa bile) ve pilin en son ne zaman kullanıldığını istediğiniz zaman kontrol edebilirsiniz.

Seri numarası Son kullanım

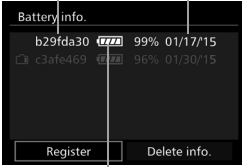

Pilin
kapasitesi

kalan

Seri numarasını bulun.

- Pilin seri numara etiketine başvurun ve pil geçmişi ekranında pil seri numarasını bulun.
- ▶ İlgili pilin kalan kapasitesi ve en son ne zaman kullanıldığını kontrol edebilirsiniz.

Kayıtlı Pil Bilgisini Silme

1 [Delete info.]'yu seçin.

- 447. sayfadaki 2. adımı uygulayarak [Delete info.]'yu seçin, sonra <SET> tuşuna basın.

2 Silinecek pil bilgisini seçin.

- Silinecek pil bilgisini seçin, sonra <SET> tuşuna basın.
- ▶ [✓] görüntülenir.
- Başka bir pilin bilgilerini silmek için bu prosedürü tekrarlayın.

3 <🗑️> tuşuna basın.

- ▶ Onay iletişim kutusu görüntülenir.

4 [OK]'i seçin.

- ▶ Pil bilgisi silinir ve 1. adımdaki ekran yeniden görüntülenir.

Şehir Cereyanını Kullanma

AC Adaptör Kiti ACK-E6 (ayrı satılır) fotoğraf makinesini şehir cereyanı prizine bağlayabilir ve pilin tükenmesi endişesi taşımadan çekim yapabilirsiniz.

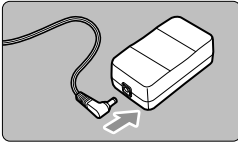

1 DC Bağlayıcı fişini takın.

- DC Bağlayıcı'nın fişini AC Adaptör soketine bağlayın.

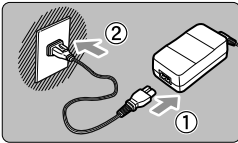

2 Elektrik kablosunu takın.

- Elektrik kablosunu illüstrasyonda gösterildiği gibi takın.
- Fotoğraf makinesini kullandıktan sonra, elektrik fişini prizden çekin.

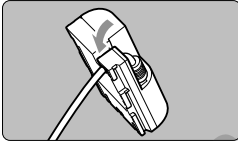

3 Kabloyu yuvaya yerleştirin.

- DC Bağlayıcıyı kabloya zarar vermeden dikkatlice yuvaya takın.

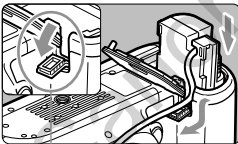

4 DC Bağlayıcıyı takın.

- Pil kompartıman kapağını açın ve DC Bağlayıcı kablo yuvası kapağını açın.
- DC Bağlayıcıyı yerine oturtun ve kabloyu delikten geçirin.
- Kapağı kapatın.

DC Bağlayıcı kablo yuvası

! Fotoğraf makinesinin açma/kapama düğmesi <ON> konumunda olduğu zaman elektrik kablosunu veya DC Bağlayıcıyı takmayın veya çıkarmayın.

Eye-Fi Kartları Kullanma

Piyasadan temin edebileceğiniz bir Eye-Fi karta, çekmiş olduğunuz görüntüleri otomatik olarak bilgisayara aktarabilir veya bunları kablosuz LAN üzerinden çevrimiçi hizmetlere yükleyebilirsiniz.

Görüntü aktarımı, Eye-Fi kartın bir özelliğidir. Eye-Fi kartı kurulması ve kullanılmasıyla ilgili veya görüntü aktarımı sorunlarının giderilmesiyle ilgili bilgiler için Eye-Fi kartın kullanma kılavuzuna başvurun veya kart üreticisiyle bağlantıya geçin.

⚠ Bu fotoğraf makinesinin Eye-Fi kart işlevlerini (kablosuz aktarım dahil) destekleme garantisi yoktur. Eye-Fi kartla ilgili bir sorun yaşandığında, lütfen kart üreticisine danışın. Ayrıca, birçok ülke veya bölgede, Eye-Fi kart kullanımının onaya bağlı olduğunu unutmayın. Onay alınmadan kart kullanımına izin verilmez. Kart kullanımının bulunduğu alanda onaylanıp onaylanmadığından emin değilseniz, lütfen kart üreticisine danışın.

1 Bir Eye-Fi kart takın (s.43).



[Eye-Fi settings]'i seçin.

- [1] sekmesi altında, [Eye-Fi settings]'i seçin, sonra <SET> tuşuna basın.
- Bu menü yalnızca fotoğraf makinesine bir Eye-Fi kart takıldığında görüntülenir.

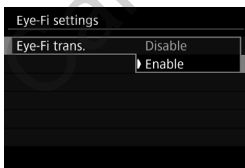

3 Eye-Fi aktarımını etkinleştirin.

- [Eye-Fi trans.]'i seçin, sonra <SET> tuşuna basın.
- [Enable]'i seçin, sonra <SET> tuşuna basın.
- [Disable] seçimi yaparsanız, Eye-Fi kart takılmış olsa bile otomatik aktarım gerçekleşmez (aktarım durumu simgesi ).

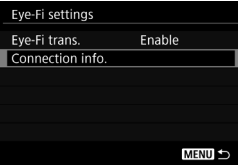

4 Bağlantı bilgilerini görüntüleyin.

- [Connection info.]'yu seçin, sonra <SET> tuşuna basın.



5 [Access point SSID:] kontrolü yapın.

- [Access point SSID:] için bir erişim noktası görüntülenip görüntülenmediğini kontrol edin.
- Ayrıca Eye-Fi kartın MAC adresini ve aygıt yazılımı sürümünü kontrol edin.
- <MENU> tuşuna basarak menüden çıkın.



Aktarım durumu

6 Resmi çekin.

- ▶ Resim aktarılır ve [Wi-Fi] simgesi gri renkten (bağlı değil) aşağıdaki simgelerden biriyle değişir.
- Aktarılmış görüntüler için çekim bilgileri ekranında [Wi-Fi] görüntülenir (s.323).

(Gri) **Bağlı değil**

: Erişim noktalı bağlantı yok.

(Yanıp söner) **Bağlanıyor...**

: Erişim noktasına bağlanıyor.

(Yanar) **Bağlı**



: Erişim noktasına bağlantı kuruldu.

(↑) **Aktarılıyor...**

: Erişim noktasına görüntü aktarımı devam ediyor.



Eye-Fi Kartların Kullanılması ile İlgili Önlemler

- “” simgesinin görüntülenmesi kart bilgilerinin alınmasında bir sorun yaşandığını gösterir. Fotoğraf makinesinin açma/kapama düğmesini tekrar kapatın ve açın.
- **[Eye-Fi trans.]**, **[Disable]** olarak ayarlansa bile aktarım sinyali vermeye devam edebilir. Kablosuz aktarımların yasaklandığı hastaneler, hava alanları ve diğer mekanlarda, Eye-Fi kartı fotoğraf makinesinden çıkarın.
- Görüntü aktarımı gerçekleşmezse, Eye-Fi kartın ve bilgisayarın ayarlarını kontrol edin. Ayrıntılar için, kartın kullanım kılavuzuna başvurun.
- Kablosuz LAN bağlantı durumuna bağlı olarak görüntü aktarımı uzun sürebilir veya kesintiye uğrayabilir.
- Eye-Fi kart aktarım sırasında ısınabilir.
- Pil gücü daha hızlı tükenebilir.
- Görüntü aktarımı sırasında güç kapatılmaz.
- Eye-Fi kartı dışında bir kablosuz LAN kartı takarsanız, **[Eye-Fi settings]** görünmez. Ayrıca aktarım durumu simgesi <  > görünmez.

Sistem Haritası

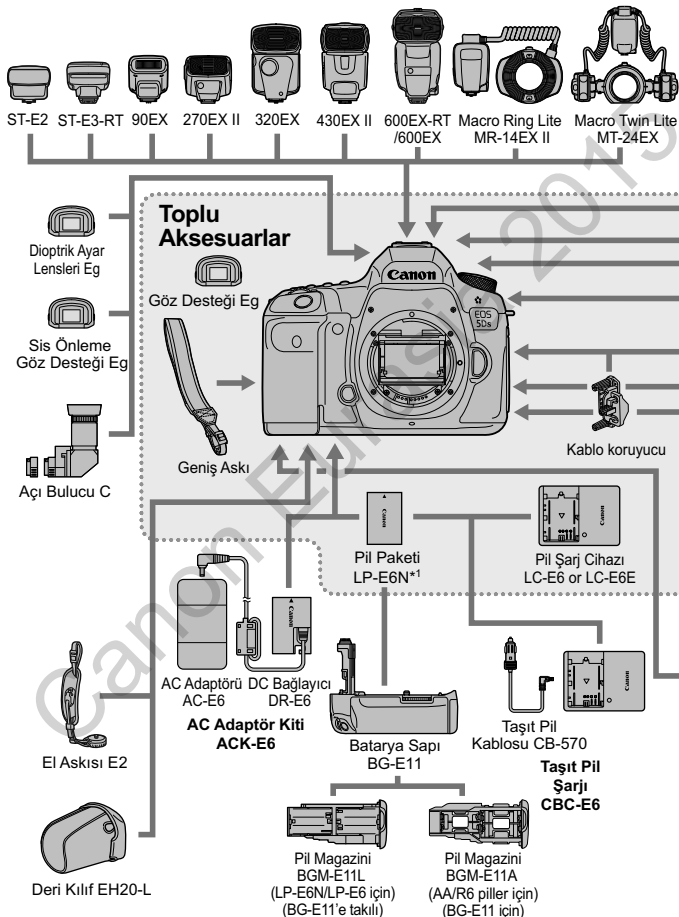

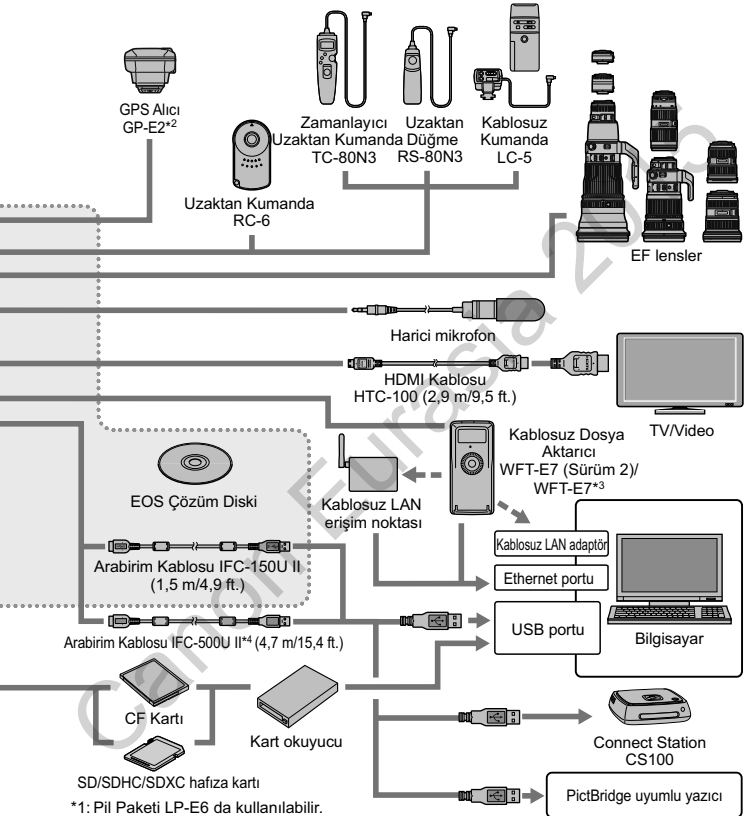

*1: Pil Paketi LP-E6 da kullanılabilir.

*2: Kablo ile GP-E2 kullanmak için öncelikle GP-E2'nin aygıt yazılımı sürümü 2.0.0 Sürümü veya üstüne güncellenmeli ve Kablo IFC-40AB II veya IFC-150AB II kullanılmalıdır.

*3: Eski model WFT-E7 (Sürüm 2 dışında) kullanmak için WFT-E7'nin aygıt yazılımı sürümü güncellenmeli ve Arabirim Kablosu IFC-40AB II veya IFC-150AB II kullanılmalıdır.

*4: IFC-500U II ile iletişim hızı Hi-Speed USB (USB 2.0) eşdeğeri olur.

* Tüm kablo uzunlukları yaklaşık değerlerdir.

Çekim Modlarına Göre Kullanılabilir İşlevler Tablosu

Fotoğraf Çekimi

●: Otomatik olarak ayarlanır ○: Kullanıcı tarafından seçilebilir □: Seçilemez/Devre dışı

İşlev		A ⁺	P	Tv	Av	M	B
Tüm görüntü kalitesi ayarları seçilebilir		○	○	○	○	○	○
Kırpma-en/boy oranı		□	○	○	○	○	○
ISO hızı	Otomatik olarak ayarlanır/	●	○	○	○	○	○
	Manuel ayarlanır	□	○	○	○	○	○
Resim Stili	Otomatik ayarlanır/Otomatik	●	○	○	○	○	○
	Manuel seçim	□	○	○	○	○	○
Beyaz ayarı	Otomatik	●	○	○	○	○	○
	Önayar	□	○	○	○	○	○
	Özel	□	○	○	○	○	○
	Renk sıcaklığı ayarı	□	○	○	○	○	○
	Düzeltilme/Braketleme	□	○	○	○	○	○
Otomatik ışık iyileştirici		●	○	○	○	○	○
Uzun poz parazit azaltma		□	○	○	○	○	○
Yüksek ISO hızı parazit azaltma		●	○	○	○	○	○
Vurgulu ton önceliği		□	○	○	○	○	○
Lens bozulma düzeltmesi	Periferik aydınlatma düzeltisi	○	○	○	○	○	○
	Kromatik bozulma düzeltisi	○	○	○	○	○	○
Titreme önleyicili çekim ¹		●	○	○	○	○	○
Renk alanı	sRGB	●	○	○	○	○	○
	Adobe RGB	□	○	○	○	○	○
AF	Tek Çekim AF ¹	□	○	○	○	○	○
	AI Servo AF ¹	□	○	○	○	○	○
	AI Focus AF ¹	●	○	○	○	○	○
	AF alan seçimi modu ¹	□	○	○	○	○	○
	AF noktası	●	○	○	○	○	○
	Manuel odak (MF)	○	○	○	○	○	○
	AF Mikro Ayarı ¹	□	○	○	○	○	○
	⌂ (yüz)+Takip ²	○	○	○	○	○	○
	FlexZone - Tekil ²	○	○	○	○	○	○
Sürekli AF ²	○	○	○	○	○	○	

İşlev		Ⓐ ⁺	P	Tv	Av	M	B
Ölçüm	Değerlendirmeli ölçüm	●	○	○	○	○	○
	Kısmi ölçüm		○	○	○	○	○
	Spot ölçüm		○	○	○	○	○
	Merkez ağırlıklı ortalamalı ölçüm		○	○	○	○	○
Poz	Program değişimi		○				
	Poz telafisi		○	○	○	○ ⁻³	
	AEB		○	○	○	○	
	AE kilidi		○	○	○	○ ⁻⁴	
	Alan derinliği önizleme		○	○	○	○	○
	HDR çekim		○	○	○	○	
	Çoklu pozlar		○	○	○	○	○
	Enterval zamanlayıcı ¹	○	○	○	○	○	
	Bulb zamanlayıcı						○
	Ayna Kilidi ¹		○	○	○	○	○
Sürücü	Tek tek çekim	○	○	○	○	○	○
	Yüksek hızda sürekli çekim:	○	○	○	○	○	○
	Düşük hızda sürekli çekim	○	○	○	○	○	○
	Sessiz tek çekim	○	○	○	○	○	○
	Sessiz sürekli çekim	○	○	○	○	○	○
	10 sn. otomatik zamanlayıcı/ Uzaktan kontrol	○	○	○	○	○	○
	2 sn. otomatik zamanlayıcı/Uzaktan	○	○	○	○	○	○
Harici Speedlite	Flaş poz telafisi		○	○	○	○	○
	FE kilidi ¹		○	○	○	○	○
	İşlev ayarları		○	○	○	○	○
	Özel İşlev ayarları		○	○	○	○	○
Canlı Görünüm çekimi		○	○	○	○	○	○
Hızlı Kontrol		○	○	○	○	○	○

*1: Sadece vizörlü çekimle ayarlanabilir.

*2: Sadece Canlı Görünüm çekimi sırasında ayarlanır.

*3: Sadece Otomatik ISO ile ayarlanabilir.

*4: Otomatik ISO ile sabit bir ISO hızı ayarlayabilirsiniz.

Video Çekim

●: Otomatik olarak ayarlanır ○: Kullanıcı tarafından seçilebilir □: Seçilemez/Devre dışı

İşlev		Videolar					Fotoğraflar ¹			
		△+	P/B	Tv	Av	M	△+	P/B/Tv/Av	M	
		⊠ ⁺	⊠	⊠ ^v	⊠ ^{Av}	⊠ ^M	⊠ ⁺	⊠ ^v	⊠ ^{Av}	⊠ ^M
Tüm görüntü kalitesi ayarları seçilebilir		○	○	○	○	○				
Tüm görüntü kalitesi ayarları seçilebilir							○	○	○	
Zaman aşımli video		○	○	○	○	○				
ISO hızı	Otomatik olarak ayarlanır/ Otomatik ISO	●	●	●	●	○	●	●	○	
	Manuel ayarlanır					○			○	
Resim Stili	Otomatik ayarlanır/ Otomatik ISO	●	○	○	○	○	●	○	○	
	Manuel seçim		○	○	○	○		○	○	
Beyaz ayarı	Otomatik	●	○	○	○	○	●	○	○	
	Önayar		○	○	○	○		○	○	
	Özel		○	○	○	○		○	○	
	Renk sıcaklığı ayarı		○	○	○	○		○	○	
	Düzeltilme		○	○	○	○		○	○	
	Braketleme							○	○	
Otomatik ışık iyileştirici		●	○	○	○	○	●	○	○	
Uzun poz parazit azaltma										
Yüksek ISO hızı parazit azaltma ²		●	○	○	○	○	●	○	○	
Vurgulu ton önceliği			○	○	○	○		○	○	
Lens bozulma düzeltmesi	Periferik aydınlatma düzeltisi	○	○	○	○	○	○	○	○	
	Kromatik bozulma düzeltisi	○	○	○	○	○	○	○	○	
Renk alanı	sRGB	●	●	●	●	●	●	○	○	
	Adobe RGB							○	○	
AF	∞+Takip	○	○	○	○	○	○	○	○	
	FlexiZone - Tekil	○	○	○	○	○	○	○	○	
	Manuel odak (MF)	○	○	○	○	○	○	○	○	
	Video Servo AF	○	○	○	○	○	○	○	○	

İşlev		Videolar					Fotoğraflar ¹			
		△+	P/B	Tv	Av	M	△+	P/B/Tv/Av	M	
		△+	P/B	Tv	Av	M	△+	P/B/Tv/Av	M	
Ölçüm		●	●	●	●	●	●		●	
Poz	Program değişimi									
	AE kilidi		○	○	○	*3		○	*3	
	Poz telafisi		○	○	○	○*4		○	○*4	
	AEB									
	Alan derinliği önizleme									
Sürücü	Tek tek çekim					○	○	○	○	
	Yüksek hızda sürekli çekim:					○	○	○	○	
	Düşük hızda sürekli çekim					○	○	○	○	
	Sessiz tek çekim					○	○	○	○	
	Sessiz sürekli çekim					○	○	○	○	
	10 sn. otomatik zamanlayıcı/Uzaktan					○	○	○	○	
	2 sn. otomatik zamanlayıcı/Uzaktan					○	○	○	○	
Harici Speedlite										
Ses kaydı		○	○	○	○	○				
Süre kodu		○	○	○	○	○				
Hızlı Kontrol		○	○	○	○	○	○	○	○	

*1: Video çekimi sırasında fotoğraf çekimini belirtir.

*2: Çoklu Çekim Parazit Azaltma ayarlanamaz.

*3: Otomatik ISO ile sabit bir ISO hızı ayarlayabilirsiniz.

*4: Sadece Otomatik ISO ile ayarlanabilir.

*5: Sadece video çekime başlamadan önce çalışır.

Menü Ayarları

Vizörlü Çekim ve Canlı Görünüm Çekimi

📷: Çekim 1 (Kırmızı)









Sayfa

Görüntü kalitesi	RAW / M RAW / S RAW	149
	▲ L / ▲ L / ▲ M1 / ▲ M1 / ▲ M2 / ▲ M2 / ▲ S1 / ▲ S1 / S2 / S3	
Görüntü gözden geçirme süresi	Kapalı / 2 sn. / 4 sn. / 8 sn. / Tut	70
Bip sesi	Etkin / Devre dışı	69
Kartsız çekim	Etkin / Devre dışı	44
Lens bozulma düzeltmesi	Periferik aydınlatma: Etkin / Devre dışı	188
	Kromatik bozulma: Etkin / Devre dışı	
Harici Speedlite kontrolü	Flaş patlaması / E-TTL II ölçüm / Av modunda flaş senkron hızı / Flaş işlevi ayarları / Flaş C.Fn ayarları / Ayarları temizle	247

- Gölge menü seçenekleri <A+> modunda görüntülenmez.
- [📷1: Image quality] altında görüntülenenler [Record func.] (s.146) ([📷1: Record func+card/folder sel.] altındadır.) [Rec. separately] seçimi yapılırsa, her kart için görüntü kalitesi ayarı yapılmalıdır.
- Video çekimde belirli menü öğeleri görüntülenmez. Ayrıca [📷6] sekmesi de görüntülenmez.









📷: Çekim 2 (Kırmızı)

Sayfa

Poz telafisi/ AEB ayarı*	1/3 duraklı ve 1/2 duraklı artışlar, ±5 durak (AEB ±3 durak)	214 215
ISO hızı ayarları	ISO hızı / ISO hızı aralığı / Otomatik ISO aralığı / Minimum enstantane hızı	158
Otomatik ışık iyileştirici	Devre dışı / Düşük / Standart / Yüksek	182
	M veya B modlarında devre dışı bırakılır	
Beyaz ayarı	AWB (Ambians önceliği) / AWBw (Beyaz önceliği) /  /  /  /  /  /  /  /  (Yaklaşık 2500 - 10000)	174
Özel Beyaz Ayarı	Beyaz ayarı için manuel ayar	176
Beyaz Ayar Değişimi/ Braketleme	Beyaz ayarı düzeltisi: B/A/M/G sapma, her biri için 9 seviye	179
	Beyaz ayarı braketleme: B/A ve M/G sapma, tek seviyeli artışlar, ±3 seviye	
Renk alanı	sRGB / Adobe RGB	193

* Video çekim sırasında, **[Expo.comp./AEB]** seçeneği **[Exposure comp.]** olur.

📷: Çekim 3 (Kırmızı)





Resim Stili	 Otomatik /  Standart /  Portre /  Manzara /  İnce Detay /  Nötr /  Aslı Gibi /  Tek Renkli /  Kullanıcı Tanımlı 1-3	164
Uzun poz parazit azaltma	Devre dışı / Otomatik / Etkin	185
Yüksek ISO hızı parazit azaltma	Devre dışı / Düşük / Standart / Yüksek / Çoklu Çekimde Parazit Azaltma	183
Vurgulu ton önceliği	Etkin / Devre dışı	187
Toz Silme Verisi	Toz partiküllerinin silinmesi için EOS yazılımı tarafından kullanılacak verileri toplayın	375
Çoklu poz	Çoklu poz / Çoklu poz kontrolü / Poz sayısı / Kaynak görüntüleri kaydet / Çoklu poza devam	226
HDR Modu	Dinamik aralık ayarı / Efekt / Sürekli HDR / Otomatik Görüntü Hizalama / Kaynak görüntüleri kaydet	221

📷: Çekim 4* (Kırmızı)

Enterval zamanlayıcı	Devre dışı / Etkin (Enterval / Çekim sayısı)	239
Bulb zamanlayıcı	Devre dışı / Etkin (Poz süresi)	219
Titreme önleyici çekim	Etkin / Devre dışı	191
Ayna kilidi	Devre dışı / Çekim için  tuşuna iki kez basın / Tuşa bastıktan 1/8 sn. sonra çek / Tuşa bastıktan 1/4 sn. sonra çek / Tuşa bastıktan 1/2 sn. sonra çek / Tuşa bastıktan 1 sn. sonra çek / Tuşa bastıktan s sn. sonra çek	234
Kırpma-en/boy oranı	Full-frame / 1,3x (kırpma) / 1,6x (kırpma) / 1:1 (en/boy oranı) / 4:3 (en/boy oranı) / 16:9 (en/boy oranı)	154

* <[A+]> modunda, bu menü seçenekleri [📷2] altında görüntülenir.

📷: Çekim 5* (Kırmızı)

Canlı Görünüm çekimi	Etkin / Devre dışı	257
AF yöntemi	☺ +izleme / FlexiZone - Tekli	268
Sürekli AF	Etkin / Devre dışı	264
Kılavuz gösterimi	Kapalı / 3x3  / 6x4  / 3x3+diyag 	265
Poz simülasyonu	Etkin /  sırasında / Devre dışı	265

* <[A+]> modunda, bu menü seçenekleri [📷3] altında görüntülenir.

📷: Çekim 6 (Kırmızı)

Sessiz LV çekim	Mod 1 / Mod 2 / Devre dışı	266
Ölçüm zamanlayıcı	4 sn. / 8 sn. / 16 sn. / 30 sn. / 1 dk. / 10 dk. / 30 dk.	267

AF: AF1 (Mor)

Sayfa

Durum 1	Çok yönlü çok amaçlı ayar	110
Durum 2	Konu takibine devam, olası engelleri ihmal et	110
Durum 3	Aniden AF noktasına giren konulara anında odaklanma	111
Durum 4	Anında hızlanan veya yavaşlayan konular için	111
Durum 5	Farklı yönlerde hızla hareket eden düzensiz konular	112
Durum 6	Hızını ve hareketini hızla ve düzensiz bir şekilde değiştiren konular.	113

AF: AF2 (Mor)









AI Servo 1. görüntü önceliği	Deklanşör önceliği / Eşit öncelik / Odak önceliği	118
AI Servo 2. görüntü önceliği	Çekim hızı önceliği / Eşit öncelik / Odak önceliği	119

AF: AF3 (Mor)

Lens elektronik MF	Tek Çekim AF sonrası etkin / Tek Çekim AF sonrası devre dışı / AF modunda devre dışı	120
AF-yardımcı ışığının yanması	Etkin / Devre dışı / Sadece IR AF yardımcı ışığı	121
Tek Çekim AF deklanşör önceliği	Deklanşör önceliği / Odak önceliği	122

AF: AF4 (Mor)

Sayfa

AF mümkün olmadığında lens sürücüsü	Odak aramaya devam / Odak aramayı durdur	123
Seçilebilir AF noktası	61 nokta / çapraz tipte AF noktaları / 15 nokta / 9 nokta	124
AF alanı seçim modunu seçin	Manuel seçim: Spot AF / Manuel seçim: 1 noktalı AF / AF alanını genişlet:  / AF alanını genişlet: Çevre / Manuel seçim: Bölge AF / Otomatik seçim: 61 noktalı AF	125
AF alanı seçim yöntemi	 → M-Fn tuşu /  → Ana Kadran	126
Yön bağlantılı AF noktası	Dikey/yatay için aynı / Ayrı AF noktaları: Alan+nokta / Ayrı AF noktaları: Sadece nokta	126
İlk AF noktası,  AI Servo AF	İlk  AF noktası seçildi / Manuel     AF noktası / Otomatik	128
Otomatik AF nokta seçimi: EOS iTR AF	Etkin / Devre dışı	129

AF: AF5 (Mor)

Manuel AF noktası seçimi biçimi	AF alanı kenarlarında durur / Sürekli	130
Otomatik odaklanma sırasında AF noktası	Seçilen (sabit) / Tümü (sabit) / Seçilen (AF önceki, odaklı) / Seçilen (odaklı) / Gösterim devre dışı	131
VF ekran aydınlatma	Otomatik / Etkin / Devre dışı	132
	AI Servo AF sırasında AF noktası: Yanmaz / Yanar	
AF Mikro ayar	Devre dışı / Hepsi aynı miktarda / Lensle ayar	134

▶: İzleme 1 (Mavi)



Sayfa

Resimleri korumaya al	Resimleri korumaya al	334
Resmi döndür	Resimleri döndür	333
Görüntüleri sil	Görüntüleri sil	358
Baskı emri	Yazdırılacak resimleri belirle (DPOF)	392
Foto Defteri Ayarı	Foto defteri için görüntü seçme	397
Görüntü kopyala	Kartlar arasında görüntü kopyala	354
RAW görüntüleri	RAW görüntüleri işle	364

▶: İzleme 2 (Mavi)

Kırpma	JPEG görüntüleri kısmen kırp	371
Yeniden Boyutlandır	JPEG görüntü çözünürlüğünü azalt	369
Derecelendirme	[OFF] / [•] / [••] / [•••] / [••••] / [•••••]	337
Slayt gösterisi	İzleme açıklamasını ayarla / Görüntüleme süresi / Tekrarla ve otomatik izleme başlat	348
Görüntü aktarımı	Görüntü seçimi/aktarım / RAW+JPEG aktarım	395
 ile resim atla	1 görüntü / 10 görüntü / 100 görüntü / Tarih / Klasör / Videolar / Fotoğraflar / Koruma /	328

▶: İzleme 3 (Mavi)

Vurgulama uyarısı	Etkin / Devre dışı	325
AF noktası gösterimi	Etkin / Devre dışı	325
İzleme kılavuzu	Kapalı / 3x3  / 6x4  / 3x3+diyag 	321
Histogram ekranı	Parlaklık / RGB	326
Video izleme sayacı*	Kayıt süresi / Süre kodu	304
Büyütme (yakl.)	1x (büyütme yok) / 2x (merkezden büyütme) / 4x (merkezden büyütme) / 8x (merkezden büyütme) / 16x (merkezden büyütme) / Gerçek boyut (seçilen noktadan) / Son büyütme ile aynı (merkezden)	331
HDMI kontrolü	Etkin / Devre dışı	352

* Ayar [📺 5 (Movie)] sekmesi altında [Time code]'un [Movie play count] ile bağlantılıdır.

☛: Ayar 1 (Sarı)

Sarı

Kayıt işlevi+kart/klasör seçimi	Kayıt işlevi: Standart / Otomatik kart değiştir / Ayrı kaydet / Çoklu kaydet	146
	Kayıt/izleme / İzleme: <input type="checkbox"/> / <input type="checkbox"/>	148
	Klasör: Klasör seçme ve oluşturma	194
Dosya numarası verme	Sürekli / Otomatik sıfırlama / Manuel sıfırlama	199
Dosya adı	Preset kodu / Kullanıcı tanımlı 1 / Kullanıcı tanımlı 2	196
Otomatik döndürme	Açık <input checked="" type="checkbox"/> <input type="checkbox"/> / Açık <input type="checkbox"/> / Kapalı	362
Kartı formatla	Formatlamayla karttaki verileri silin	67
Eye-Fi ayarları	Piyasadan satın alınan bir Eye-Fi kart takıldığında görüntülenir	451

☛: Ayar 2 (Sarı)

Otomatik kapanma	1 dk. / 2 dk. / 4 dk. / 8 dk. / 15 dk. / 30 dk. / Devre dışı	69
LCD parlaklığı	Otomatik: Üç parlaklık seviyesinden birine ayarlanabilir	361
	Manuel: Yedi parlaklık seviyesinden birine ayarlanabilir	
Tarih/Saat/Saat Dilimi	Tarih (yıl, ay, gün) / Saat (saat, dk., sn.) / Gün ışığından tasarruf ayarı / Saat dilimi	49
Dil 	Arayüz dilini seçin	51
Vizör ekranı	Elektronik seviye: Gizle / Göster	75
	Kılavuz gösterimi: Gizle / Göster	74
	Vizörde görüntüleme/gizleme: Pil / Beyaz ayarı / Sürücü modu / AF işlemi / Ölçüm modu / Görüntü kalitesi / Titreme tespiti	77
GPS cihazı ayarları	GPS Alıcısı GP-E2 (ayrı satılır) takıldığında kullanılabilir	-

⚡: Ayar 3 (Sarı)

Sarı

Video sistemi	NTSC için / PAL için	297 351
Pil bilgisi	Güç kaynağı / Kalan kapasite / Deklanşör sayısı / Şarj performansı / Pil kaydı / Seri numarası / Pil geçmişi	446
Sensör temizliği	Otomatik temizlik ☑ : Etkin / Devre dışı	374
	Şimdi temizle ☑	
	Manuel temizle	377
INFO tuşu görüntüleme işlevleri	Fotoğraf makinesi ayarlarını görüntüler / Elektronik seviye / Hızlı Kontrol ekranı / Özel Hızlı Kontrol ekranı	442
Özel Hızlı Kontrol:	Hızlı Kontrol ekranının işlevlerini ve düzenini özelleştirin	427
RATE tuşu işlevi	Derecelendirme / Koruma	337 336
İletişim ayarları	Kablosuz Dosya Aktarıcı WFT-E7 (Ver. 2, ayrı satılır) takıldığında görüntülenir.	-



GPS cihazı veya Kablosuz Dosya Aktarıcı kullanıldığında, bu cihazların kullanım izni olan ülke ve bölgeleri kontrol ettiğinizden emin olun ve cihazları mutlaka ilgili ülke veya bölgenin yasalarına veya düzenlemelerine uygun şekilde kullanın.

GPS Alıcı GP-E2 (ayrı satılır) bir kablo ile bağlandığında, aşağıdaki hazırlıkları yapmak gerektiğini unutmayın.

- GP-E2'nin aygıt yazılımını Sürüm 2.0.0 veya üstüne güncelleyin. (2.0.0 sürümünden daha eski aygıt yazılımı sürümleriyle kabloyla bağlantı kurmak mümkün değildir.)
- Arabirim Kablosu IFC-40AB II veya IFC-150AB II (her ikisi de ayrı satılır) kullanılmalıdır.

Aksesuar kızıağına takılı bir GP-E2 kullanıldığı zaman, yukarıdaki ayarları yapmak gerekmez. GP-E2'nin aygıt yazılımının nasıl güncelleneceğini öğrenmek için Canon'un web sitesine başvurun.

☛ : Ayar 4 (Sarı)

Sarı

Özel çekim modu (C1-C3)	Geçerli fotoğraf makinesi ayarlarını Mod Kadranının C1 , C2 ve C3 pozisyonları altına kaydet	437
Fotoğraf makinesi ayarlarını temizle	Fotoğraf makinesini varsayılan ayarlara çevirir	70
Telif hakkı bilgileri	Telif hakkı bilgilerini görüntüle / Yazar adını gir / Telif hakkı ayrıntılarını gir / Telif hakkı bilgilerini sil	201
Sertifikasyon Logosu Ekranı	Bazı makineler sertifika logoları görüntülenir	441
📷 aygıt yazılımı sürümü	Fotoğraf makinesi, lens, Speedlite veya Kablosuz Dosya Aktarıcının aygıt yazılımı sürümünü güncellemeyi seçin	-

🔴 : Özel İşlevler (Turuncu)

C.Fn1: Poz	Fotoğraf makinesi işlevlerini istediğiniz gibi özelleştirin	402
C.Fn2: Poz		408
C.Fn3: Diğerleri		409
C.Fn4: Temizle		Tüm Özel İşlev ayarlarını temizleyin

★ : Menü (Yeşil)

Menüme Ekle sekmesi	Menüme Ekle sekmesi 1-5	432
Tüm Menü sekmelerini sil	Tüm Menü sekmelerini sil	435
Tüm öğeleri sil	Menüme Ekle sekmesi 1-5 altındaki tüm öğeleri sil	435
Menü ekranı	Normal ekran / Menü sekmelerinden görüntüle /Sadece Menü sekmelerinden görüntüle	436

Video Çekim

📷: Çekim 4^{*1} (Video) (Kırmızı)

Sayfa











Video Servo AF	Etkin / Devre dışı	313
AF yöntemi	☺+İzleme / FlexiZone - Tekli	315
Kılavuz gösterimi	Kapalı / 3x3 卍 / 6x4 卐 / 3x3+diyag 卍	315
Video kaydı boyutu	<ul style="list-style-type: none"> • 1920x1080 / 1280x720 / 640x480 • NTSC: 59.94p / 29.97p / 23.98p • PAL: 50.00p / 25.00p • ALL-I (Düzenleme için) / IPB (Standart) 	297
Ses kaydı^{*2}	Ses kaydı: Otomatik / Manuel / Devre dışı	300
	Kayıt seviyesi	
	Rüzgar filtresi: Etkin / Devre dışı	
	Parazit azaltıcı: Etkin / Devre dışı	

*1: <[A+]> modunda, bu menü seçenekleri [📷2] altında görüntülenir.

*2: <[A+]> çekim modunda, [Sound recording] ayarı [On] [Off] olur.

📷: Shooting 5*1 (Movie) (Kırmızı)

Sayfa

Sessiz LV çekim	Mod 1 / Mod 2 / Devre dışı	315
Ölçüm zamanlayıcı	4 sn. / 8 sn. / 16 sn. / 30 sn. / 1 dk. / 10 dk. / 30 dk.	316
Süre kodu	İlerleme / Süre ayarını başlat / Video kayıt sayacı / Video izleme sayacı*2 / Kare düşürme*3	303
Sessiz Kontrol	Etkin  / Devre dışı 	302
👁️ tuşu işlevi	 /  /  /  /  /  /  / 	316
Zaman aşımli video	Devre dışı bırak / Etkinleştir (Enterval / Çekim sayısı / Gereken süre / Oynatma süresi / Kartta kalan süre)	306

*1: <A+> modunda, bu menü seçenekleri [**📷3**] altında görüntülenir.

*2: Ayar, [**▶3**] sekmesi altındaki [**Movie play count**] ile bağlantılıdır.

*3: **59.94P** (59,94 kare/sn) veya **29.97P** (29,97 kare/sn) ayarlandığında görüntülenir.

Arıza Tespiti Rehberi

Fotoğraf makinesiyle ilgili bir sorun olduğunda önce bu Arıza Tespiti Rehberi'ne başvurun. Bu Arıza Tespiti Rehberi sorunu gideremezse, bayinizle veya en yakın Canon Hizmet Merkezi ile bağlantıya geçin.

Güçle İlgili Sorunlar

Pil şarj olmuyor.

- Kalan pil şarjı kapasitesi %94 veya üstü değeri gösterirse, pil şarj edilmez (s.446).
- Orijinal Pil Paketi LP-E6N/LP-E6 dışında bir pili kullanmayın.

Şarj cihazının lambası çok hızlı yanıp sönüyor.

- (1) Pil şarj cihazı veya pille ilgili bir sorun olduğunda veya (2) pille iletişim kesildiğinde (Canon marka olmayan bir pille), koruma devresi şarj işlemi durdurur ve şarj lambası hızlı hızlı turuncu renkte yanıp söner. (1) durumunda, şarj cihazının fişini prizden çıkarın. Pili şarj cihazından çıkarın ve yeniden takın. Birkaç dakika bekleyin, sonra fişi yeniden prize takın. Sorun devam ederse, bayiniz veya en yakın Canon Hizmet Merkezi ile bağlantıya geçin.

Şarj cihazının lambası yanıp sönmüyor.

- Şarj cihazına takılı olan pilin iç ısısı yüksek olduğunda, şarj cihazı güvenlik nedeniyle pili şarj etmez (lamba kapanır). Şarj sırasında, pil sıcaklığı herhangi bir nedenle artarsa, şarj işlemi otomatik olarak durur (lamba yanıp söner). Pil sıcaklığı düştüğünde şarj işlemi otomatik olarak devam eder.

Açma/kapama düğmesi <ON> konumuna ayarlanmış olsa bile fotoğraf makinesi işlem yapmıyor.

- Pil kompartıman kapağının kapalı olduğundan emin olun (s.42).
- Pilin fotoğraf makinesine doğru bir şekilde takıldığından emin olun (s.42).
- Pili şarj edin (s.40).
- Kart yuvası kapağının kapalı olduğundan emin olun (s.43).

Açma/kapama düğmesi <OFF> konumuna ayarlanmış olsa bile erişim lambası hala yanıyor veya yanıp sönüyor.

- Karta görüntü kaydı yapılırken cihaz gücü kapatılırsa, erişim lambası bir süre daha açık kalır veya yanıp sönmeye devam eder. Görüntü kaydı tamamlandığında, güç otomatik olarak kapanır.

[Does this battery/do these batteries display the Canon logo?] görüntüleniyor.

- Orijinal Pil Paketi LP-E6N/LP-E6 dışında bir pili kullanmayın.
- Pili tekrar çıkarıp takın (s.42).
- Pil kontakları kirliyse, yumuşak ve temiz bir bezle temizleyin.

Pil çok çabuk tükeniyor.

- Tam şarjlı bir pil kullanın (s.40).
- Pil performansı düşmüş olabilir. [**☛3: Battery info.**]’ya bakarak pilin şarj performans seviyesini kontrol edin (s.446). Pil performansı azalmışsa, pili yenisiyle değiştirin.
- Olası çekim sayısı, aşağıdaki işlemlerin herhangi biriyle düşer:
 - Deklanşör tuşuna uzun süre yarım basılması.
 - Resim çekilmemesine rağmen AF'nin sık sık etkinleştirilmesi.
 - Lens Görüntü Sabitleyicisinin kullanılması.
 - LCD monitörün sık sık kullanılması.
 - Uzun süre Canlı Görünüm çekimi veya video çekim yapılması.
 - Eye-Fi kartın iletişim işlevi çalışıyor.

Fotoğraf makinesi kendiliğinden kapanıyor.

- Otomatik kapanma etkin. Otomatik kapanmanın devreye girmesini istemiyorsanız, [**☛2: Auto power off**]’u [**Disable**] (s.69) olarak ayarlayın.
- [**☛2: Auto power off**], [**Disable**] olarak ayarlanmış olsa bile, fotoğraf makinesi 30 dk. boş bırakıldıktan sonra LCD monitör otomatik olarak kapanıyor (Fotoğraf makinesi gücü kapanmaz.)

Çekimle İlgili Sorunlar

Lens takılamıyor.

- Fotoğraf makinesi EF-S veya EF-M lenslerle kullanılamaz (s.52).

Vizör karanlık.

- Fotoğraf makinesine şarj edilmiş bir pil takın (s.40).

Görüntü çekilemiyor veya kaydedilemiyor.

- Kart doğru takıldığından emin olun (s.43).
- Bir SD kartı kullanıyorsanız, kartın yazmaya karşı koruma düğmesini kaydırarak Yazma/Okuma ayarına getirin (s.43).
- Kart doluysa, kartı değiştirin ve gereksiz görüntüleri silerek yer açın (s.43, 358).
- Tek Çekim AF modunda odaklanmaya çalışırsanız ve vizörde odak göstergesi <●> yanıp sönerken resim çekilemez. Yeniden otomatik olarak odaklanmak için deklanşör tuşuna yarım basın veya manuel olarak odaklanın (s.55, 141).

Kart kullanılamıyor.

- Kartla ilgili bir hata mesajı görüntüleniyorsa bkz. s. 46 veya 487.

Odağı kilitleyemiyorum ve çekimi yeniden oluşturamıyorum.

- AF işlemini, Tek Çekim AF olarak ayarlayın (s.87). AI Servo AF veya AI Focus AF modunda servo etkinleştiğinde odak kilidi kullanılamaz (s.83).

Resim çekmek için deklanşöre iki kez tam basmam gerekiyor.

- [**4**: Mirror lockup], [Press  twice to shoot] olarak ayarlanmışsa [Disable] ayarına getirin.

Görüntü odak dışında veya bulanık.

- Lens odak modu düğmesini <AF> olarak ayarlayın (s.52).
- Makine sarsıntısını önlemek için deklanşör tuşuna sakince basın (s.54-55).
- Lensin bir Görüntü Sabitleyicisi varsa, IS düğmesini <ON> olarak ayarlayın.
- Düşük aydınlatma altında, enstantane hızında yavaşlama olabilir. Hızlı enstantane hızının kullanın (s.206), yüksek ISO hızı kullanın (s.158), flaş kullanın (s.244) veya tripod kullanın.
- 235. sayfadaki “Bulanık Fotoğrafları Azaltma” konusuna bakın.

AF noktası sayısı az.

- Makineye takılan lense bağlı olarak, kullanılabilen AF noktası sayısı ve biçimi farklılık gösterebilir. Lensler, A ile I arasında dokuz grupta kategorize edilir. Lensinizin ait olduğu grubu öğrenin. Grup F ile H aralığında bir lens kullanıldığında, daha az sayıda AF noktası görüntülenir (s.103-104).

AF noktası yanıp sönüyor veya iki AF noktası görüntüleniyor.

- < > tuşuna basıldığında AF noktalarının yanması ve yanıp sönmesi ile ilgili bilgi için bkz. s. 94.
- Kayıtlı alandaki AF noktası yanıp sönüyor (s.94, 418).
- Manuel olarak seçilen AF noktası (veya bölgesi) ve kayıtlı AF noktası görüntülenir (s.93, 418).

AF noktaları kırmızı renkte yanmaz.

- Odaklanma gerçekleştiğinde AF noktaları düşük aydınlatmalı ortamlarda kırmızı yanar.
- <P>, <Tv>, <Av>, <M> ve modlarında, odaklanma gerçekleştiğinde AF noktalarının kırmızı renkte yanmasını sağlayabilirsiniz (s.132).

Sürekli çekim hızı düşük.

- Enstantane hızına, diyaframa, konu koşullarına, parlaklığa, lens tipine, flaş kullanımına, sıcaklığa, pil tipine, kalan pil seviyesine, vb. bağlı olarak sürekli çekim hızında yavaşlama olabilir (s.143).
- AI Servo AF işleminde, konu koşullarına ve kullanılan lense bağlı olarak sürekli çekim hızı düşebilir (s.143).
- Pil Paketi LP-E6 kullanır ve düşük sıcaklık altında (düşük pil sıcaklığı) çekim yaparsanız, yüksek hızda sürekli çekim hızı yavaşlayabilir (s.143).
- Kalan pil seviyesi az olduğunda veya düşük aydınlatma altında çekim yaparken sürekli çekim hızı düşebilir (s.143).
- AA/R6 pillerle Batarya Sapı BG-E11 (ayrı satılır) kullanılırsa, yüksek hızda sürekli çekim için maksimum sürekli çekim hızı 3,0 kare/sn. olur.
- [📷4: Anti-flicker shoot.] seçeneği [Enable] olarak ayarlanır ve titreyen bir ışık kaynağı altında çekim yapılırsa, sürekli çekim hızı bir miktar düşebilir, çekim aralığı düzensiz olabilir veya deklanşör serbest bırakma süresi uzayabilir (s.191).

Sürekli çekim sırasında maksimum patlama azalıyor.

- İnce ayrıntıları olan (örn. çimenlik) bir çekim yaparken, dosya boyutu daha büyük olur ve gerçek maksimum patlama sayısı s. 151'de belirtilenden daha az olabilir.

4:3 veya 16:9 en/boy oranında çekim yapamıyorum.

- Vizörle çekim yaparken, 4:3 veya 16:9 en/boy oranı ayarı yaparsanız bile bu en/boy oranlarıyla çekim yapamazsınız. Canlı Görünüm çekimi yaparken 4:3 ve 16:9 en/boy oranlarında (s.154) çekim yapabilirsiniz.

ISO 100 ayarı yapılamıyor. ISO hızı genişletmesi seçilemez.

- [**📷3: Highlight tone priority**], [**Enable**] olarak ayarlanırsa, ayarlanabilir ISO hızı ISO 200 - ISO 6400 aralığında olur. Ayarlanabilir ISO hızı aralığını [**ISO speed range**] ile genişletmiş olsanız bile, L (ISO 50 eşdeğeri) veya H (ISO 12800 eşdeğeri) seçilemez. [**📷3: Highlight tone priority**] seçeneği [**Disable**] olarak ayarlanırsa, ISO 100/125/160, L veya H ayarlanabilir (s.187).

Poz telafisini azaltmama rağmen, görüntü parlak görünüyor.

- [**📷2: Auto Lighting Optimizer**]'ı [**Disable**] olarak ayarlayın. [**Low**], [**Standard**] veya [**High**] seçeneği ayarlandığında, poz telafisi veya flaş poz telafisi azaltılsa bile görüntü parlak çıkabilir (s.182).

Hem manuel poz hem de Otomatik ISO ayarlandığında poz telafisini ayarlayamıyorum.

- Poz telafisi ayarı için bkz. s. 211.
- Poz telafisi yapılsa bile flaşlı çekimde kullanılamaz.

Çoklu Çekim Parazit Azaltma ayarlanamaz.

- Görüntü kaydı kalitesi RAW veya RAW+JPEG olarak ayarlanırsa, [Multi Shot Noise Reduction] ayarı yapamazsınız.

Çoklu pozlu çekimde Canlı Görünüm çekimi veya video çekimi ekranda görüntülenmiyor.

- [On:ContShtng] ayarlanırsa, çekim sırasında Canlı Görünüm görüntülenmesi, görüntü gözden geçirmesi veya görüntü izlemesi mümkün değildir (s.226).

Çoklu pozlu çekim yapıldığında Canlı Görünüm çekimi sonlanıyor.

- [On:ContShtng] ile Canlı Görünüm çekimi yaparsanız, ilk poz alındıktan sonra Canlı Görünüm işlevi otomatik olarak durdurulur. İkinci ve sonraki çekimleri vizörden bakarken çekin.

Çoklu pozlu görüntü **RAW** kalitesinde çekilir.

- Görüntü kaydı kalitesi **M RAW** veya **S RAW** olarak ayarlanırsa, çoklu pozlu görüntü **RAW** kalitesinde kaydedilir (s.233).

Flaşa <Av> modunu kullandığımda enstantane hızı düşüyor.

- Gece, arka plan karanlıkken çekim yaparsanız, enstantane hızı otomatik olarak yavaşlar (yavaş senk çekimi) ve böylelikle hem konu hem de arka plan uygun şekilde pozlanır. Düşük enstantane hızının önlenmesi için [📷1: External Speedlite control] altında, [Flash sync. speed in Av mode] ayarını [1/200-1/60sec. auto] veya [1/200 sec. (fixed)] (s.248) olarak ayarlayın.

Flaş patlamaz.

- Flaşın (veya PC senk kablosunun) fotoğraf makinesine sağlam bir şekilde takıldığından emin olun.
- Canlı Görünüm çekiminde Canon marka olmayan bir flaş ünitesi kullanırsanız, [📷6: Silent LV shoot] seçeneğini [Disable] olarak ayarlayın (s.266).

Flaş tam çıkışta patlıyor.

- EX serisi Speedlite dışında bir flaş ünitesi kullanıyorsanız, flaş her zaman tam çıkışta patlar (s.245).
- Flaşın [Flash metering mode] Özel İşlevi, [TTL flash metering] (otomatik flaş) olarak ayarlanmışsa, flaş sadece tam çıkışta patlar (s.253).

Flaş poz telafisi ayarlanamıyor.

- Flaş poz telafisi zaten Speedlite ile ayarlandıysa, fotoğraf makinesiyle ayarlanamaz. Harici Speedlite'in flaş poz telafisi iptal edildiğinde (0'a ayarlandığında), fotoğraf makinesi ile ayarlanabilir.



<Av> modunda yüksek hızda senkron ayarı yapılamaz.

- [📷1: External Speedlite control] altında, [Flash sync. speed in Av mode] seçeneğini [Auto] olarak ayarlayın (s.248).

Canlı Görümün çekimi sırasında deklanşörden iki çekim sesi geliyor.

- Flaş kullanırsanız, her çekimde deklanşörden iki ses duyulur (s.257).

Canlı Görünüm veya video çekim sırasında, bir beyaz veya kırmızı simge görüntülenir.

- Bu, fotoğraf makinesinin iç sıcaklığının yükseldiğini gösterir. Beyaz <  > simgesi görüntülenirse, Fotoğraf görüntü kalitesi bozulabilir. Kırmızı <  > simgesi görüntülenirse, bu Canlı Görünüm veya video çekimin kısa süre sonra otomatik olarak durdurulacağını belirtir (s.277, 317).

Çekim kendiliğinden sonlandırılıyor.

- Kartın yazma hızı düşükse, video çekimi otomatik olarak durabilir. Video kaydı yapılabilecek kart seçeneklerini görmek için bkz. 5. Kartın yazma hızını kontrol etmek için kart üreticinin internet sitesine başvurun.
- Video çekim süresi 29 dk. 59 sn.'ye ulaşırsa, video çekim otomatik olarak durur.

Video çekim için ISO hızı ayarlanamıyor.

- Çekim modu <  >, < **P** >, < **Tv** >, < **Av** > veya < **B** > olarak ayarlanırsa, ISO hızı otomatik olarak ayarlanır. < **M** > modunda ISO hızını istediğiniz gibi ayarlayabilirsiniz (s.287).

Manuel olarak ayarlanan ISO hızı, video çekime geçilince değişir.

- Manuel poz L (ISO 50 eşdeğeri) ile video çekerseniz, ISO hız ayarı ISO 100'e geçer. Fotoğraf çekimine geri dönseniz bile, L konumuna geri dönemez.

Video çekim sırasında poz değişiyor.

- Video çekim sırasında enstantane hızı veya diyaframı değiştirirseniz, pozdaki değişimler kaydedilebilir.
- Video çekim sırasında lensin maksimum diyaframında değişiklik olsun veya olmasın, lensle zumlanmak poza zarar verebilir. Pozdaki değişimler de kayda geçebilir.

Video çekim sırasında görüntü titriyor ve yatay bantlar görülüyor.

- Video çekim sırasında floresan ışık, LED lambalar veya diğer ışık kaynakları nedeniyle titreme, yatay bantlar (parazit) veya düzensiz pozlanma görülebilir. Ayrıca, pozdaki (parlaklık) veya renk tonundaki değişiklikler de kaydedilebilir. <M> veya <Tv> modunda düşük bir enstantane hızının kullanılması sorunu hafifletebilir. Zaman aşımılı video çekiminde sorun daha belirgin olabilir.

Video çekim sırasında konu çarpık görünüyor.

- Fotoğraf makinesini sola/sağa doğru hareket ettirseniz (panlama) veya bir hareketli konu çekimi yapıyorsanız, görüntüde çarpılma görülebilir. Zaman aşımılı video çekiminde sorun daha belirgin olabilir.

Video çekim sırasında fotoğraf çektiğim zaman video çekim duruyor.

- Video çekim sırasında fotoğraf çekimi yapmak için, UDMA aktarımı yapabilen bir CF kartı veya UHS-I SD kartı kullanmanızı öneririz.
- Fotoğraflar için düşük görüntü kalitesi ayarlamak veya daha az sayıda süreli fotoğraf çekimi yapmak sorunu çözebilir.

Süre kodu kapalı.

- Video çekim sırasında fotoğraf çekimi yapıldığında, gerçek süre ile süre kodu arasında farklılık oluşur. Bir videoyu süre kodunu kullanarak düzenlerken, video çekim sırasında fotoğraf çekimi yapmamanız önerilir.

İşlemlerle İlgili Sorunlar

< >, < > veya < > ile ayarı değiştiremiyorum.

- <LOCK▶> düğmesini sola ayarlayın (kilit açma, s.59).
- [..3: Multi function lock] ayarını kontrol edin (s.410).

Makine tuşu veya kadranı beklendiği gibi çalışmıyor.

- [..3: Custom Controls] ayarını kontrol edin (s.413).

Ekran Sorunları

Menü ekranında az sayıda sekme ve seçenek görüntüleniyor.

- <A⁺> modunda sadece belirli menü sekmeleri ve seçenekleri görüntüleniyor. Çekim modunu <P>, <Tv>, <Av>, <M> veya olarak ayarlayın (s.64).
- [★] sekmesi altında, [Menu display] seçeneği [Display only My Menu tab] ayarında (s.436).

Dosya adının ilke karakteri bir alt tire (“_”).

- Renk alanını sRGB olarak ayarlayın. Adobe RGB ayarlanırsa, ilk karakter bir alt tire olabilir (s.193).

Dosya adındaki dördüncü karakter değişiyor.

- [1: File name] ile fotoğraf makinesinin kendine özgü dosya adını veya Kullanıcı ayarı 1 altında kayıtlı dosya adını seçin (s.196).

Dosya numaralandırma 0001'den başlamıyor.

- Kartta önceden kaydedilmiş görüntüler varsa, görüntü numarası 0001'den başlamayabilir (s.199).

Görüntülenen çekim tarihi ve saati yanlış.

- Doğru tarih ve saat ayarı yapıldığından emin olun (s.49).
- Saat dilimini ve gün ışığından tasarruf ayarını kontrol edin (s.49-50).

Resimde tarih ve saat yok.

- Resimde çekim tarihi ve saati görünmüyor. Tarih ve saat, çekim bilgileri olarak görüntü verisine kaydedilir. Baskı sırasında, çekim bilgilerine kaydedilen tarih ve saat verisini kullanarak resme tarih ve saat yazdırabilirsiniz (s.385, 389).

[###] görüntüleniyor.

- Kart içindeki görüntü sayısı fotoğraf makinesinin görüntüleyebileceği maksimum değeri aşarsa [###] görüntülenir (s.339).

Vizörde, AF nokta görüntüleme hızı yavaş.

- Düşük sıcaklıklarda AF noktası görüntüleme cihazının (likit kristal) özellikleri nedeniyle AF noktalarını görüntülenme hızı yavaşlayabilir. Ekran hızı oda sıcaklığında normale döner.

LCD monitör net bir resim görüntülenmiyor.

- LCD monitör kirliyse, yumuşak ve temiz bir bezle temizleyin.
- Düşük veya yüksek sıcaklıklarda LCD monitör gösterimi yavaşlayabilir veya ekran siyah görünebilir. Oda sıcaklığında normale döner.

[Eye-Fi settings] görüntülenmiyor.

- [Eye-Fi settings] fotoğraf makinesine bir Eye-Fi kartı takıldığı takdirde görüntülenir. Eye-Fi kartın yazmaya karşı koruma düğmesi **LOCK** (kilitli) konuma ayarlanmışsa, kart bağlantı durumunu kontrol edemez veya Eye-Fi aktarımını devre dışı bırakamazsınız (s.451).

İzleme Sorunları

Görüntünün bir parçası siyah renkte.

- [▶3: Highlight alert], [Enable] ayarında (s.325).

Görüntü üzerinde kırmızı bir kutu görüntülenir.

- [▶3: AF point disp.], [Enable] ayarında (s.325).

Görüntü silinmiyor.

- Görüntü koruma altındaysa silinmez (s.334).

Video izlenmiyor.

- Bilgisayarda düzenlenen videolar fotoğraf makinesiyle izlenemez.

Video oynatılırken makine işlem sesleri duyuluyor.

- Video çekimi yaparken fotoğraf makinesinin kadranları veya lensle işlem yaparsanız, işlem sesi de kaydedilir. Harici mikrofon (piyasadan temin edilebilir) kullanmanız önerilir (s.301).

Videoda durağan anlar var.

- Otomatik pozlu video çekiminde, poz seviyesinde belirgin bir değişiklik yapılırsa, parlaklık dengelenene kadar kayıta anlık duraklama olabilir. Bu durumda <M> modunda çekim yapın (s.286).

Televizyonda görüntü yok.

- [**3: Video system**] seçeneğinin [**For NTSC**] veya [**For PAL**] (televizyonunuzun video sistemine göre) olarak doğru ayarlandığından emin olun.
- HDMI kablosunun fişinin sağlam takıldığından emin olun (s., 351).

Tek video çekimi için birden fazla görüntü dosyası var.

- Video dosya boyutu 4 GB'a erişirse, otomatik olarak yeni bir video dosyası oluşturulur (s.299).

Kart okuyucum kartı tanımıyor.

- Kullanılan kart okuyucusuna ve bilgisayarın işletim sistemine bağlı olarak, yüksek kapasiteli CF kartlar veya SDXC kartlar düzgün şekilde tanınmayabilir. Böyle bir durum oluşursa, fotoğraf makinesini arayüz kablosuyla bilgisayara bağlayın, sonra EOS Yardımcı Programı'nı (EOS yazılımı, s.521) kullanarak görüntüleri bilgisayara aktarın.

RAW görüntüleri işlemde geçiremiyorum.

- **M RAW** ve **S RAW** görüntüleri bu fotoğraf makinesiyle işlemde geçirilemez. Bu görüntüleri işlemek için Digital Photo Professional'ı (EOS yazılımı, s.521) kullanın.

Görüntüyü yeniden boyutlandıramıyorum veya kırpamıyorum.

- Bu makineyle JPEG **S3**, **RAW**, **M RAW**, ve **S RAW** görüntüleri yeniden boyutlandırılmaz veya kırpılmaz (s.369, 371).

Sensör Temizleme Sorunları

Sensör temizleme sırasında deklanşör sesi duyuluyor.

- [Clean now ] seçimi yapıldığında, deklanşörden ses duyulabilir ancak resim çekilmez (s.374).

Otomatik sensör temizliği çalışmıyor.

- Güç düğmesi <ON> / <OFF> kısa süre içinde üst üste açılırsa, < > simgesi görüntülenmeyebilir (s.47).

Baskıyla İlgili Sorunlar

Kullanım kılavuzunda listelenenden daha az sayıda baskı efekti var.

- Ekranda görüntülenen içerik yazıcıya bağlı olarak değişir. Kullanma kılavuzunda mevcut baskı efektlerinin hepsi listelenmiştir (s.384).

Bilgisayarla İlgili Sorunlar

Birbirine bağlanan makine ve bilgisayar arasında iletişim yok.

- EOS Utility (EOS yazılımı) kullanılırken, [ 5: Time-lapse movie] ayarını [Disable] olarak ayarlayın (s.306).

Görüntüler bilgisayara aktarılamıyor.

- EOS yazılımını (EOS Çözüm Diski CD-ROM) bilgisayara kurun (s.521).
- EOS Yardımcı Programının ana penceresinin görüntülenip görüntülenmediğini kontrol edin.

Hata Kodları

Hata numarası

Fotoğraf makinesiyle ilgili bir sorun varsa, bir hata mesajı görüntülenir. Ekrandaki talimatları izleyin.

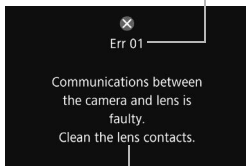

Neden ve önlemler

No	Hata Mesajı ve Çözümü
01	Kamera ve lens arasındaki iletişim hatalı. Lens kontaklarını temizle.
	✘ Makine ve lensteki elektrik kontaklarını temizleyin, bir Canon lensi kullanın veya pili yeniden çıkarıp takın (s.25, 26, 42).
02	Karta* erişilemiyor. Kartı* takıp çıkar veya makineyle formatla.
	✘ Kartı çıkarın ve yeniden takın, kartı değiştirin veya kartı formatlayın (s.43, 67).
04	Kayıt yapamıyor çünkü kart* dolu. Kartı* değiştir.
	✘ Kartı değiştirin, gereksiz görüntüleri silin veya kartı formatlayın (s.43, 67, 358).
06	Sensör temizliği yapılamadı. Makineyi kapat ve tekrar aç.
	✘ Açma/kapama düğmesiyle işlem yapın (s.47).
10, 20 30, 40 50, 60 70, 80 99	Hata nedeniyle çekilemiyor. Makineyi kapat ve tekrar aç veya pili tekrar tak.
	✘ Açma/kapama düğmesiyle işlem yapın, pili çıkarıp yeniden takın veya bir Canon lens kullanın (s.42, 47).

* Hata devam ederse, hata numarasını bir yere not edin ve en yakın Canon Hizmet Merkez ile bağlantıya geçin.

Teknik Özellikler

• Tip

Tip: Dijital, tek lensli refleks, AF/AE fotoğraf makinesi
Kayıt medyası: CF kartlar (Tip I, UDMA 7 desteklenir)
SD/SDHC*/SDXC* hafıza kartları
* UHS-I kartlarla uyumludur.

Görüntü sensörü boyutu: Yakl. 36,0 x 24,0 mm
Uyumlu lensler: Canon EF lensler
* EF-S ve EF-M lensler hariç
(Lens üzerinde gösterilen 35mm eşdeğeri lens odak uzunluğu)
Lens montesi: Canon EF yuvası

• Görüntü Sensörü

Tip: CMOS sensör
Etkin pikseller: Yakl. 50,6 megapiksel
* En yakın 10.000. değere yuvarlandı.
En/Boy oranı: 3:2
Toz temizleme verisi: Otomatik/Manuel, Toz Silme Verisi Ekleme

• Kayıt Sistemi

Kayıt formatı: Design rule for Camera File System (DCF) 2.0
Görüntü tipi: JPEG, RAW (14-bit Canon orijinal),
RAW+JPEG eşzamanlı kayıt yapılabilir

Kayıtlı pikseller (Full-frame ile):
L (Büyük) : Yakl. 50,3 megapiksel (8688 x 5792)
M1 (Orta 1) : Yakl. 39,3 megapiksel (7680 x 5120)
M2 (Orta 2) : Yakl. 22,1 megapiksel (5760 x 3840)
S1 (Küçük 1) : Yakl. 12,4 megapiksel (4320 x 2880)
S2 (Küçük 2) : Yakl. 2,5 megapiksel (1920 x 1280)
S3 (Küçük 3) : Yakl. 0,35 megapiksel (720 x 480)
RAW : Yakl. 50,3 megapiksel (8688 x 5792)
M-RAW : Yakl. 28,0 megapiksel (6480 x 4320)
S-RAW : Yakl. 12,4 megapiksel (4320 x 2880)

Kırpma-en/boy oranı: Kırpmalı çekim veya ayarlanan en/boy oranıyla yapılabilecek çekim.
Full-frame / Yaklaşık 1,3x (kırpma) / Yaklaşık 1,6x (kırpma) / 1:1 (en/boy oranı) / 4:3 (en/boy oranı) / 16:9 (en/boy oranı)

Kayıt işlevi:	Standart, Otomatik kart değiştir, Ayrı kaydet, Çoklu kaydet
Klasör oluşturma/ seçme:	Mümkün
Dosya adı:	Preset kodu / Kullanıcı tanımlı 1 / Kullanıcı tanımlı 2
Dosya numarası verme:	Süreklî, Otomatik sıfırlama, Manuel sıfırlama

• Çekim Sırasında Görüntü İşleme

Resim Stili:	Otomatik, Standart, Portre, Manzara, İnce Ayrıntı, Nötr, Aslı Gibi, Tek Renkli, Kullanıcı Tanımlı 1 - 3
Beyaz ayarı:	Otomatik (Ambiyans önceliği), Otomatik (Beyaz önceliği), Preset (Gün ışığı, Gölge, Bulutlu, Tungsten ışığı, Beyaz floresan ışığı, Flaş), Özel, Renk sıcaklığı ayarı (Yakl. 2500-10000 K), Beyaz ayar düzeltisi ve Beyaz ayar braketleme yapılabilir * Flaş renk sıcaklığı bilgisinin aktarılması mümkün
Gürültü azaltma:	Uzun pozlara ve Yüksek ISO hızındaki çekimlere uygulanabilir
Otomatik görüntü parlaklığı düzeltme:	Otomatik Işık İyileştirici mevcut
Vurgulama tonu önceliği:	Var
Lens bozulma düzeltmesi:	Periferik aydınlatma düzeltisi, Kromatik bozulma düzeltisi

• Vizör

Tip:	Göz seviyesinde penta prizma
Kapsam:	Dikey/Yatay yakl. %100 (yakl. 21 mm Göz noktası, full-frame ile)
Büyütme:	Yakl. 0,71x (-1 m ⁻¹ , 50mm lensle sonsuza)
Göz noktası:	Yakl. 21mm (-1 m ⁻¹ 'de göz desteği lens merkezinden)
Dahili dioptr ayarı:	Yakl. -3.0 - +1.0 m ⁻¹ (dpt)
Odaklanma ekranı:	Sabit
Kılavuz gösterimi:	Var
Elektronik seviye:	Var
İşlev ayarı ekranı:	Pil, Beyaz ayarı, Sürücü modu, AF işlemi, Ölçüm modu, Görüntü kalitesi: JPEG/RAW, Titreme tespiti, Uyarı sembolü !
Ayna:	Hızlı dönüş tipi
Alan derinliği önizleme:	Var

• Otomatik odak

Tip:	TTL ikincil görüntü kaydı, özel AF sensörüyle faz farkı tespiti
AF noktaları:	61 (Çapraz tipte AF noktası: Maks. 41 nokta) * Kullanılabilir AF noktaları, çapraz tipte noktalar ve Çift çapraz tipte AF noktalarının sayısı lense bağlı olarak değişir. * Çift çapraz tipte odaklanma (f/2.8'de, merkez dikey hizalanan 5 AF noktasıyla). (AF grubu: A Grup lensler kullanıldığında)
Odaklanma parlaklığı aralığı:	EV -2 - 18 (Koşullar: f/2.8 hassas merkez AF noktası, Tek Çekim AF, oda sıcaklığı, ISO 100)
Odaklanma işlemi:	Tek Çekim AF, AI Servo AF, AI Focus AF, Manuel odaklanma (MF)
AF alanı seçim modu:	Tek noktalı Spot AF (manuel seçim), Tek noktalı AF (manuel seçim), AF nokta genişletme (manuel seçim; yukarı, aşağı, sola, sağa), AF nokta genişletme (manuel seçim; çevre), Bölge AF (manuel bölge seçimi), 61 noktalı otomatik seçimli AF
AF noktası otomatik seçim koşulları:	EOS iTR AF ayarına göre (AF'nin kişi yüz/reng bilgilerini dahil etmesini sağlar) * iTR: Akıllı Takip ve Tanıma
AF Yapılandırma Aracı:	Durum 1 - 6
AI Servo AF karakteristikleri:	Takip hassasiyeti, Hızlanma/yavaşlama takibi, AF noktası otomatik değiştirme
AF Özel İşlevleri:	16 fonksiyon
AF ince ayarı:	AF Mikro ayar (Tüm lenslere aynı miktarda, Lensle ayarla)
AF yardımcı ışığı:	EOS uyumlu harici Speedlite kaynaklı

• Poz Kontrolü

Ölçüm modu:	Yakl. 150.000 piksel RGB+IR ölçüm sensörü ve maksimum diyaframda 252 bölge TTL ölçüm EOS iSA (Akıllı Konu Analizi) sistemi • Değerlendirmeli ölçüm (tüm AF noktalarına bağlı) • Kısmi ölçüm (vizörün yakl. %6,1'i, merkezde) • Spot ölçüm (vizörün yakl. %1,3'ü, merkezde) • Merkez ağırlık ortalamalı ölçüm
Parlaklık ölçüm aralığı:	EV 0 - 20 (oda sıcaklığında, ISO 100)

Poz kontrolü:	Program AE (Sahne Akıllı Otomatik, Program), Enstantane öncelikli AE, Diyafram öncelikli AE, Manuel poz, Bulb poz
ISO hızı(Önerilen poz indeksi):	Sahne Akıllı Otomatik: ISO 100 - ISO 3200 otomatik olarak ayarlanır P, Tv, Av, M, B: Otomatik ISO, ISO 100 - ISO14000 (1/3 veya tam duraklı artışlarla) veya L'ye ISO genişletme seçenekleri (ISO 50 eşdeğeri), H (ISO 12800 eşdeğeri)
ISO hızı ayarları:	ISO hızı aralığı, Otomatik ISO aralığı ve Otomatik ISO minimum enstantane hızı ayarlanabilir
Poz telafisi:	Manuel: 1/5 veya 1/3 duraklı artışlarla ± 2 durak AEB: ± 3 duraklı; 1/3 veya 1/2 duraklı artışlarla (Manuel poz telafisiyle birleştirilebilir)
AE kilidi:	Otomatik: Odaklanma gerçekleştiğinde Tek Çekim AF modu değerlendirmeli ölçümle uygulanır Manuel: AE kilidi tuşu ile
Titreme önleyici:	Mümkün
Enterval zamanlayıcı:	Ayarlanabilir çekim entervali ve çekim sayısı
Bulb zamanlayıcı:	Ayarlanabilir bulb poz süresi

•HDR Çekim

Dinamik aralık düzeltisi:	Otomatik, ± 1 , ± 2 , ± 3
Etkiler:	Doğal, Art standart, Art canlı, Art koyu, Art kabartmalı
Otomatik görüntü hizalama:	Var

•Çoklu Pozlar

Çekim yöntemi:	İşlev/kontrol önceliği, Sürekli çekim önceliği
Çoklu poz sayısı:	2 - 9 poz
Hassas poz kontrolü:	Eklemeli, Ortalama, Parlak, Karanlık

•Deklanşör

Tip:	Elektronik olarak kontrol edilen, odak düzlemi deklanşörü
Enstantane hızı:	1/8000 sn. - 30 sn. (toplam enstantane hızı aralığı; kullanılabilir aralık çekim moduna göre değişir), Bulb, X-sync; 1/200 sn.'de.

•Sürücü Sistemi

Sürücü modu:	Tek çekim, Yüksek hızda sürekli çekim, Düşük hızda sürekli çekim, Sessiz tek tek çekim, Sessiz sürekli çekim, 10 sn. otomatik zamanlayıcı/uzaktan kumanda, 2 sn. otomatik zamanlayıcı/uzaktan kumanda
--------------	---

Sürekli çekim hızı:	Yüksek hızda sürekli çekim: Maks. yaklaşık 5,0 kare/sn. Düşük hızda sürekli çekim: Maks. yaklaşık 3,0 kare/sn. Sessiz sürekli çekim: Maks. yaklaşık 3,0 kare/sn.
Maks. patlama (Full-frame ile):	JPEG Büyük/İyi: Yakl. 31 .çekim (yakl. 510 çekim) RAW: Yakl. 12 .çekim (yakl. 14 çekim) RAW+JPEG Geniş/İyi: Yakl. 12 .çekim (yakl. 12 çekim) * Rakamlar Canon'un test standartlarına göre elde edilmiştir (ISO 100 ve Standart Resim Stili) ve 8 GB CF kart. * Parantez içindeki rakamlar Canon'un test standartlarına göre UDMA mod 7, CF kart ile geçerlidir.

• Harici Speedlite

Uyumlu Speedlite flaşlar:	EX serisi Speedlite flaşlar
Flaş ölçümü:	E-TTL II otomatik flaş
Flaş poz telafisi:	1/3 veya 1/3 duraklı artışlarla ±2 durak
FE kilidi:	Var
PC terminali:	Var
Flaş kontrolü:	Flaş işlevi ayarları, Flaş C.Fn ayarları

• Canlı Görünüm Çekimi

Odak yöntemi:	Kontrast tespitli AF sistemi (Yüz+Takip, FlexiZone-Tekli) Manuel odak (odak kontrolü için yaklaşık 6x ve 16x büyütülmüş görünüm yapılabilir)
Sürekli AF:	Var
Odaklanma parlaklığı aralığı:	EV 0 - 18 (oda sıcaklığında, ISO 100)
Ölçüm modu:	Değerlendirmeli ölçüm (315 bölge), Kısmi ölçüm (Canlı Görünüm ekranının yakl. %6,4'ü), Spot ölçüm (Canlı Görünüm ekranının yakl. %2,8'i), Merkez ağırlık ortalamalı ölçüm
Parlaklık ölçüm aralığı:	EV 0 - 20 (oda sıcaklığında, ISO 100)
Sessiz çekim:	Var (Mod 1 ve 2)
Kılavuz gösterimi:	3 tip

• Video Çekim

Kayıt formatı:	MOV
Video:	MPEG-4 AVC / H.264
	Değişken (ortalama) bit oranı
Ses:	Lineer PCM
Kayıt boyutu ve çekim hızı:	Full HD (1920x1080): 29,97p/25,00p/23,98p HD (1280x720) : 59,94p/50,00p VGA (640x480) : 29,97p/25,00p
Sıkıştırma yöntemi:	ALL-I (Sadece Düzenleme/I için) / IPB (Standart)
Dosya boyutu:	Full HD (29,97p/25,00p/23,98p)/ALL-I : Yakl. 654 MB/dk. Full HD (29,97p/25,00p/23,98p)/IPB (Standart) : Yakl. 225 MB/dk. HD (59,94p/50,00p)/ALL-I : Yakl. 583 MB/dk. HD (59,94p/50,00p)/IPB (Standart) : Yakl. 196 MB/dk. VGA (29,97p/25,00p)/IPB (Standart) : Yakl. 78 MB/dk.
Kart gereksinimleri (Yazma/okuma hızı):	[CF card] ALL-I: 30 MB/sn. veya daha hızlı, IPB: 10 MB/sn. veya daha hızlı [SD card] ALL-I: 20 MB/sn. veya daha hızlı, IPB: 6 MB/sn. veya daha hızlı
Odak yöntemi:	Kontrast tespitli AF sistemi (Yüz+Takip, FlexiZone-Tekli) Manuel odak (odak kontrolü için yaklaşık 6x ve 16x büyütülmüş görünüm yapılabilir)
Video servo AF:	Mümkün
Odaklanma parlaklığı aralığı:	EV 0 - 18 (oda sıcaklığında, ISO 100)
Ölçüm modu:	Merkez ağırlıklı ortalama ve görüntü sensörüyle Değerlendirmeli ölçüm * Odaklanma yöntemi tarafından otomatik olarak ayarlanır.
Parlaklık ölçüm aralığı:	EV 0 - 20 (oda sıcaklığında, ISO 100)
Poz kontrolü:	Otomatik poz çekimi (Video çekim için Program AE), Enstantane Öncelikli AE, Diyafram Öncelikli AE, Manuel poz
Poz telafisi:	1/3 veya 1/2 duraklı artışlarla ±3 durak
ISO hızı (Önerilen poz indeksi):	Sahne Akıllı Otomatik, Tv: ISO 100 – ISO 6400 aralığında otomatik olarak ayarlanır P, Av, B: ISO 100 - ISO 6400 aralığında otomatik ayarlanır, H'ye (ISO 12800 eşdeğeri) genişletilebilir M: Otomatik ISO (ISO 100 – 6400 aralığında otomatik olarak ayarlanır), ISO 100 – 6400 manuel olarak ayarlanır (1/3 veya tam duraklı artışlarla), H'ye genişletilebilir (ISO 12800 eşdeğeri)
Süre kodu:	Desteklenir
Kare atlama:	59.94p/29.97p ile uyumlu

Ses kaydı:	Yerleşik mono mikrofon, harici stereo mikrofon terminali sağlanır Ses kayıt seviyesi ayarlanabilir, rüzgar filtresi sağlanır, parazit azaltıcı var
Kılavuz gösterimi:	3 tip
Zaman aşımli video:	Çekim entervali ve ayarlanabilir çekim sayısı Gerekli çekim süresi periyodu, oynatma uzunluğu ve kalan kart kapasitesi görüntülenebilir
Fotoğraf çekimi:	Mümkün
• LCD Monitör	
Tip:	TFT renkli, likit kristal monitör
Monitör boyutu ve noktalar:	Geniş, 8,1 cm (3.2-in.) (3:2); yakl. 1,04 milyon nokta ile
Parlaklık ayarı:	Otomatik (Karanlık, Standart, Parlak), Manuel (7 seviye)
Elektronik seviye:	Var
Arayüz dilleri:	25
Yardım ekranı:	Mümkün
• Oynatma	
Görüntüleme formatı:	Tek tek görüntü izleme (çekim bilgileri olmadan), Tek tek görüntü izleme (temel bilgilerle), Tek tek görüntü izleme (Görüntülenen çekim bilgileri: Detaylı bilgi, Lens/histogram, Beyaz ayarı, Resim Stili 1, Resim Stili 2, Renk alanı/parazit azaltma, Lens bozulması düzeltme), İndeks ekranı (4/9/36/100 görüntü), İki resimli ekran
Vurgulama uyarısı:	Aşırı pozlama vurgulamaları yanıp sönme
AF noktası gösterimi:	Var
Kılavuz gösterimi:	3 tip
Büyütülmüş görünüm:	Yakl. 1,5x-16x, ilk büyütme ve konum ayarı
Görüntü tarama yöntemi:	Tek tek gösterim, 10 veya 100 görüntü atla, Çekim tarihine göre atla, Klasöre göre atla, Videoya atla, Fotoğrafa atla, Korunmalı görüntüye göre atla, Derecelendirmeye göre atla
Görüntü döndürme:	Var
Sınıflandırma:	Var
Video izleme:	Etkin (LCD monitör, HDMI) Dahili hoparlör
Slayt gösterisi:	Tüm görüntüler, Tarihe göre, Klasöre göre, Videolar, Fotoğraflar veya Derecelendirmeye göre
Görüntü koruma:	Mümkün
Görüntü kopyalama:	Mümkün

• Görüntüleri Çekim Sonrası İşlemden Geçirme

Makine içinde RAW işleme:	Parlaklık düzeltme, Beyaz ayarı, Resim Stili, Otomatik Işık İyileştirici, Yüksek ISO hızı parazit azaltma, JPEG görüntü kaydı kalitesi, Renk alanı, Periferik aydınlatma düzeltisi, Çarpıklık düzeltisi ve Kromatik bozulma düzeltisi
Yeniden boyutlandır:	Var
Kırpma:	Var

• Direkt Baskı

Uyumlu yazıcılar:	PictBridge uyumlu yazıcılar
Yazdırılabilir görüntüler:	JPEG ve RAW resimler
Baskı emri:	DPOF Sürüm 1.1 uyumlu

• Görüntü Aktarımı

Aktarılabilir dosyalar:	Fotoğraflar (JPEG, RAW, RAW+JPEG görüntüler), Videolar
-------------------------	--

• Özel İşlevler

Özel İşlevler:	16
Özel Hızlı Kontrol:	Var
Menüm:	En fazla 5 ekran kaydedilebilir
Özel çekim modu:	Mod Kadranının C1, C2 veya C3'ü altına kaydedin
Telif hakkı bilgileri:	Metin girişi ve ekleme mümkün

• Arayüz

DIGITAL terminali:	SuperSpeed USB (USB 3.0) Bilgisayar iletişimi, direkt baskı, Kablosuz Dosya Aktarıcı WFT-E7 (Sürüm 2), GPS Alıcı GP-E2, Connect Station CS100 bağlantısı
HDMI mini OUT terminali:	Tip C (Otomatik çözünürlük değiştirme), CEC uyumlu
Harici mikrofon IN terminali:	3,5 mm çaplı stereo mini-jak
Uzaktan kumandalı terminali:	N3 tipi uzaktan kumanda ünitesi için
Kablosuz uzaktan kumanda:	Uzaktan Kumanda Cihazı RC-6 ile uyumlu
Eye-Fi kart:	Desteklenir

• Güç

Pil:	Pil Paketi LP-E6N/LP-E6, miktar 1 * AC Adaptör Kit ACK-E6 aracılığıyla AC gücü sağlanabilir. * Batarya Sapı BG-E11 takıldığında, AA/R6 piller kullanıldığında.
Pil bilgisi:	Kalan kapasite, Deklanşör sayısı, Şarj performansı ve Pil kaydı mümkün
Olası çekim sayısı:	Vizörlü çekim: Oda sıcaklığında (23°C/73°F) yaklaşık 700 çekim, düşük sıcaklıklarda (0°C/32°F) yaklaşık 660 çekim Canlı Görünüm çekimi: Oda sıcaklığında (23°C/73°F) yaklaşık 220 çekim, düşük sıcaklıklarda (0°C/32°F) yaklaşık 210 çekim * Tam şarjlı Pil Paketi LP-E6N ile.
Video çekim süresi:	Toplam yakl. 1 s. 30 dk. oda sıcaklığında (23°C / 73°F) Toplam yakl. 1 s. 25 dk. düşük sıcaklıklarda (0°C/32°F) * Tam şarjlı Pil Paketi LP-E6N ile.

• Boyutlar ve Ağırlık

Boyutlar (G x Y x E):	Yakl. 152,0 x 116,4 x 76,4 mm / 5,98 x 4,58 x 3,01 inç.
Ağırlık:	Yakl. 930 g / 32,80 oz. (CIPA Kılavuzlarına göre) Yakl. 845 g / 29,80 oz (Sadece gövde)

• Çalıştırma Ortamı

Çalışma sıcaklığı aralığı:	0°C - 40°C / 32°F - 104°F
Çalışma nemi:	85% veya daha az

• Pil Paketi LP-E6N

Tip:	Şarj edilebilir lityum iyon pil
Voltaj:	7,2 V DC
Pil kapasitesi:	1865 mAh
Çalışma sıcaklığı aralığı:	0°C - 40°C / 32°F - 104°F
Çalışma nemi:	85% veya daha az
Boyutlar (G x Y x E):	Yakl. 38,4 x 21,0 x 56,8 mm / 1,51 x 0,83 x 2,24 inç.
Ağırlık:	Yakl. 80 g / 2,82 oz. (koruyucu kapak hariç)

• Pil Şarj Cihazı LC-E6

Uyumlu pil:	Pil Paketi LP-E6N/LP-E6
Şarj süresi:	Yakl. 2 s. 30 dk.
Nominal giriş:	100 - 240 V AC (50/60 Hz)
Nominal çıkış:	8,4 V DC / 1.2 A
Çalışma sıcaklığı aralığı:	5°C - 40°C / 41°F - 104°F
Çalışma nemi:	85% veya daha az
Boyutlar (G x Y x E):	Yakl. 69,0 x 33,0 x 93,0 mm / 2,7 x 1,3 x 3,7 inç.
Ağırlık:	Yakl. 130 g / 4,6 oz.

• Pil Şarj Cihazı LC-E6E

Uyumlu pil:	Pil Paketi LP-E6N/LP-E6
Güç kablosu soketi:	Yakl. 1 m/3,3 ft.
Şarj süresi:	Yakl. 2 s. 30 dk.
Nominal giriş:	100 - 240 V AC (50/60 Hz)
Nominal çıkış:	8,4 V DC/1,2 A
Çalışma sıcaklığı aralığı:	5°C - 40°C / 41°F - 104°F
Çalışma nemi:	85% veya daha az
Boyutlar (G x Y x E):	Yakl. 69,0 x 33,0 x 93,0 mm / 2,7 x 1,3 x 3,7 inç.
Ağırlık:	Yakl. 125 g / 4,4 oz.(güç kablosu hariç)

- Yukarıdaki teknik özelliklerin tamamı EOS 5DS ve EOS 5DS R modellerinde ortaktır.
- Yukarıdaki tüm veriler Canon'un standart test yöntemlerine ve CIPA (Camera & Imaging Products Association) test standartları ve yönetmeliklerine dayanmaktadır.
- Yukarıda listelenen boyutlar ve ağırlık CIPA Yönetmeliklerini esas alır (sadece fotoğraf makinesi gövde ağırlığı hariç).
- Ürün özelliklerinde ve dış görünüşte önceden haber verilmeden değişiklik yapılabilir.
- Fotoğraf makinesine takılan Canon marka olmayan bir lensle ilgili sorun yaşanırsa lütfen ilgili lens üreticisine başvurun.

Ticari Marka Bilgileri

- Adobe, Adobe Systems Incorporated kuruluşunun ticari bir markasıdır.
- Microsoft ve Windows, Microsoft Corporation'ın ABD'de ve/veya diğer ülkelerde ticari markaları veya tescilli ticari markalarıdır.
- Macintosh ve Mac OS, Apple Inc. kuruluşunun ABD ve diğer ülkelerde tescilli ticari markalarıdır.
- CompactFlash, ScanDisk Corporation'ın ticari bir markasıdır.
- SDXC logosu, SD-3C, LLC kuruluşunun ticari bir markasıdır.
- HDMI, HDMI logo ve High-Definition Multimedia Interface, HDMI Licensing LLC kuruluşunun ticari veya tescilli ticari marka markalarıdır.
- Diğer tüm ticari markalar, ilgili sahiplerinin mülkiyetindedir.

MPEG-4 Lisansı Hakkında

"Bu ürün, MPEG-4 standardı için AT&T patentleri altında lisanslanmıştır ve MPEG-4 uyumlu videonun kodlanması ve/veya MPEG-4 uyumlu videonun kod çözümü için, söz konusu kodlama (1) kişisel ve ticari olmayan amaçla veya (2) MPEG-4 uyumlu video sağlamak üzere AT&T patentleri altında lisanslı bir video sağlayıcısı tarafından kullanılabilir. MPEG-4 standardının başka hiçbir türde kullanımına lisans verilmez veya ima edilmez."

* Gerekğinde bildirim İngilizce olarak gösterilir.

Orijinal Canon Aksesuarlarını Kullanmanızı Öneririz

Bu ürün, en üstün performansını orijinal Canon aksesuarları ile kullanıldığı zaman gösterecek şekilde tasarlanmıştır.

Canon, başka üreticilerin aksesuarlarının bu ürünle birlikte kullanılması durumunda oluşabilecek yangın gibi kazalardan, cihaza veya çevreye dönük herhangi bir zarardan (pillerin akması veya patlaması gibi) sorumlu tutulamaz. Başka üreticilerin aksesuarlarını kullanmaktan kaynaklanan arızalar da garanti kapsamı dışındadır. Bu gibi arızalar ancak tamir ücreti ödenerek giderilebilir.



Pil Paketi LP-E6N/LP-E6, sadece Canon ürünleriyle uyumludur. Uyumlu olmayan pil şarj cihazının veya ürünlerin kullanılmasından kaynaklanan arızalanmalar veya kazalar konusunda Canon hiçbir sorumluluk kabul etmez.

Sadece Avrupa Birliđi ve EEA (Norveç, İzlanda ve Liechtenstein)

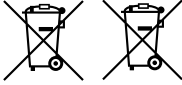

Ekranında bu sembollerin görünmesi ürünün WEEE Direktifi (2012/19/EU), PİL Direktifi (2006/66/EC) ve/veya ulusal mevzuat gereğince ev atıklarıyla birlikte elden çıkarılmaya uygun olmadığını gösterir.

PİL Direktifi uyarınca yukarıdaki sembol altında bir kimyasal sembolü belirtilmişse bu, pilde bir ağır metalin (Hg = Cıva, Cd = Kadmiyum, Pb = Kurşun)

bulunduğunu veya PİL Direktifi ile belirtilen miktarın üstünde ağır metal birikimi olduğunu gösterir.

Benzeri yeni bir ürün satın alındığında bu ürün, elektrikli ve elektronik ekipman (EEE), piller ve akümülatör atıklarının geri dönüşümü için belirlenen yetkili toplama noktasına teslim edilerek elde çıkarılmalıdır. Atıkların keyfi değerlendirilmesi sonucunda EEE ile ilişkili zararlı maddelerin çevreye ve insan sağlığına negatif etkileri oluşur. Zararlı atıkların bilinçli yok edilmesi doğal kaynakların dengeli kullanılmasına yardımcı olacaktır.

Bu ürünün geri dönüşümü hakkında daha ayrıntılı bilgi sahibi olmak için yerel bayiinizle, atık depolama yetkilisiyle, ülkenizdeki atık toplama noktalarıyla veya değerlendirme merkezleriyle iletişime geçin veya www.canon-europe.com/weee ya da

www.canon-europe.com/battery.

DİKKAT

PİL, YANLIŞ TİPTE PİLLE DEĞİŞTİRİLİRSE PATLAMA TEHLİKESİ OLUŞUR. KULLANILMIŞ PİLLERİ YEREL DÜZENLEMELERE UYGUN ŞEKİLDE ELDEN ÇIKARIN.



Canon Eurasia 2015



Canon Eurasia 2015



Canon Eurasia 2015



Canon Eurasia 2015



Canon Eurasia 2015



Canon Eurasia 2015



Canon Eurasia 2015



Canon Eurasia 2015

15

Görüntüleri Bilgisayara İndirme

Bu bölümde, görüntülerin kameradan bilgisayarınıza nasıl indirileceği anlatılır, EOS Çözüm Diski (CD-ROM) içindeki yazılım hakkında genel bilgi verilir ve yazılımın bilgisayara nasıl yükleneceği açıklanır.



EOS Çözüm Diski
(Yazılım)

Görüntüleri Bilgisayara İndirme

EOS yazılımını kullanarak fotoğraf makinenizdeki görüntüleri bilgisayarınıza aktarabilirsiniz. Bunun iki yöntemi vardır.

Fotoğraf Makinesini Bilgisayara Bağlayarak İndirme

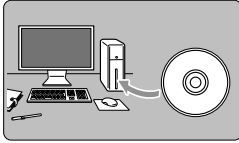

Yazılımı yükleyin (s.518).

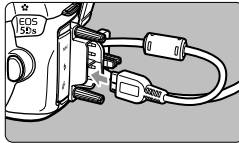

Size verilen arabirim kablosu ile fotoğraf makinesini bilgisayara bağlayın.

- Fotoğraf makinesiyle birlikte verilen arabirim kablosunu kullanın.
- Kabloyu makineye bağlarken, koruyucusunu kullanın (s.36). Kabloyu, fişin <SS<->> simgesi fotoğraf makinesi arkasına bakacak şekilde fotoğraf dijital terminale bağlayın.
- Kablonun fişini bilgisayarın USB terminaline bağlayın.

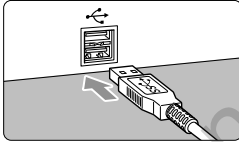

Görüntüleri indirmek için EOS Utility'yi kullanın.

Size verilen arabirim kablosunu veya Canon marka bir kablo kullanın (s.454). Arabirim kablosunu bağlarken, size verilen kablo koruyucusunu kullanın (s.36).

Bir Kart Okuyucuyla İndirin

Görüntüleri bilgisayarınıza indirmek için bir kart okuyucu kullanabilirsiniz.

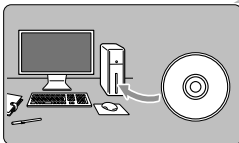

Yazılımı yükleyin (s.518).

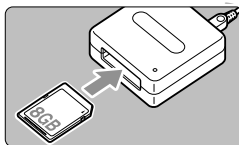

Kartı, kart okuyucuya takın.

3 **Görüntüleri indirmek için Digital Photo Professional'ı kullanın.**

 EOS yazılımını kullanmadan bir kart okuyucusuyla görüntüleri kameradan bilgisayarınıza indirirken, karttaki DCIM klasörünü bilgisayarınıza kopyalayın.

Yazılım Hakkında



EOS Çözüm Diski

Bu disk, EOS fotoğraf makineleri için çeşitli yazılımları içerir.



Eski fotoğraf makinesi modelleriyle birlikte verilen yazılımın, bu fotoğraf makinesiyle çekmiş olduğunuz fotoğraf ve video dosyalarını desteklemediğini (uyumlu olmadığını) aklınızda bulundurun. Lütfen bu fotoğraf makinesiyle verilen yazılımı kullanın.

a EOS Utility

Fotoğraf Makinesi ve Bilgisayar için İletişim Yazılımı

- Fotoğraf makinesiyle çektiğiniz görüntüleri (fotoğraflar/videolar) bilgisayara indirebilirsiniz.
- Fotoğraf makinesinin birçok işlevini bilgisayardan ayarlayabilirsiniz.
- Makinenizi bilgisayara bağlayarak uzaktan fotoğraf çekimi yapabilirsiniz.

b Digital Photo Professional

Görüntü İzleme ve Düzenleme Yazılımı

- Çektiğiniz görüntüleri bilgisayarınızda yüksek hızda izleyebilir, düzenleyebilir ve yazdırabilirsiniz.
- Orijinallerini değiştirmeden saklayarak görüntüleri düzenleyebilirsiniz.
- Amatörden profesyonele kadar çok farklı kullanıcılar tarafından kullanılabilir. Aslen RAW görüntü çekimi yapan kullanıcılara önerilir.

c Picture Style Editor

Resim Stili Dosyası Oluşturma Yazılımı

- Bu yazılım, görüntüleri işlemekten geçirme konusunda deneyimli ileri düzeydeki kullanıcılar içindir.
- Özgün görüntü özelliklerinize göre Resim Stilini düzenleyebilir, orijinal Resim Stili dosyası oluşturabilir ve kaydedebilirsiniz.

Yazılımı Yükleme

Yazılımı Windows'a Yükleme

Uyumlu İşletim Sistemi

Windows 8.1

Windows 8

Windows 7

1 Fotoğraf makinesini bilgisayarınıza bağlayın.



- **Yazılımı kurmadan önce, fotoğraf makinesini bilgisayara bağlamayın. Yazılım düzgün şekilde yüklenmez.**
- Eski sürüm yüklüyse, aşağıdaki adımları uygulayarak yazılımı güncelleyin. (Yeni sürüm, eski sürümün üzerine yazacaktır.)

2 **EOS Çözüm Diskini (CD-ROM) takın.**

3 Coğrafi bölgenizi, ülkenizi ve dilinizi seçin.

4 Kurulumu başlatmak için [**Easy Installation**]’ı tıklayın.

- Kurulum prosedürünü tamamlamak için ekran talimatlarını uygulayın.
- Sizden istenirse Microsoft Silverlight’ı yükleyin.

5 Kurulum tamamlandığında [**Finish**]’i tıklayın.

6 CD’yi çıkarın.

Yazılımı Macintosh'a Yükleme

Uyumlu İşletim Sistemi **MAC OS X 10.8 - 10.10**

1 Fotoğraf makinesini bilgisayarınıza bağlayın.



- **Yazılımı kurmadan önce, fotoğraf makinesini bilgisayara bağlamayın. Yazılım düzgün şekilde yüklenmez.**
- Eski sürüm yüklüyse, aşağıdaki adımları uygulayarak yazılımı güncelleyin. (Yeni sürüm, eski sürümün üzerine yazacaktır.)

2 EOS Çözüm Diskini (CD-ROM) takın.

- Bilgisayarınızın masaüstünde CD-ROM simgesini çift tıklayarak açın ve sonra **[setup]**'i çift tıklayın.

3 Coğrafi bölgenizi, ülkenizi ve dilinizi seçin.

4 Kurulumu başlatmak için **[Easy Installation]**'i tıklayın.

- Kurulum prosedürünü tamamlamak için ekran talimatlarını uygulayın.

5 Kurulum tamamlandığında **[Restart]**'i tıklayın.

6 Bilgisayar yeniden başlatıldıktan sonra CD'yi çıkarın.

Sayısal değerler

1:1 (en/boy oranı)	154, 262
1,3x (kırpma).....	154, 262
1,6x (kırpma).....	154, 262
2 sn./10 sn. oto zamanlayıcı	144
1280x720 (video)	297
16:9 (en/boy oranı)	154, 262
1920x1080 (video)	297
4:3 (en/boy oranı)	154, 262
61 noktalı oto seçim AF	91, 97
640x480 (video)	297

A

A+ (Sahne Akıllı Otomatik)	80
AC Adaptör Kiti	450
Adobe RGB	193
AE kilidi	217
AEB (Oto Poz Braketleme) ..	215, 403
AF	85
AF alan seçimi	
modu	90, 92, 95
AF yardımcı ışığı	121
AF Yapılandırma Aracı	109
AF grubu	100
AF yöntemi	268, 315
AF Mikro Ayarı	134
AF-ON (AF başlatma)	
tuşu	55, 414, 416
AF işlemi	86
AF noktası	90, 93, 95, 99
AF noktası genişletme	90, 95
AF noktası kaydı	418
AF noktası seçimi	93, 421
Alan AF çerçevesi	91, 97

Bip sesi	69
Renk bilgileri	129
Çapraz tipte odaklanma	99
Özelleştirme	118
Dorudan AF nokta seçimi	421
Çift çapraz tipte odaklanma	99
f/8 AF limiti	99, 104
Yüz bilgileri	129
Manuel odaklanma (MF) ..	141, 275
Odak dışı	54, 55, 474
Çekimi oluşturma	83, 217
Spot AF noktası	31, 95
AF zorluğu çıkaran konular	140, 273
AF noktasını doğrudan seçme	421
Aksesuarlar	3
Aksesuar kızıağı	26, 244
AI FOCUS (AI Focus AF)	88
AI SERVO (AI Servo AF)	88
Takibi	
hızlandırma/yavaşlatma	115
AF işlemi göstergesi	89, 132
AF noktası otomatik	
değiştirme	116
AF noktaları kırmızı	
renkte yanar	89, 132
AF sensörü	99
Takip hassasiyeti	114
ALL-I (Sadece düzenleme/	
için)	298
Alan AF çerçevesi	91, 97
Alan derinliği önizleme	209
Altçizgi " _ "	193, 198
Ambiyans önceliği (AWB)	175

Ana Kadran.....	56
Ardışık dosya numaralandırma.....	199
Arıza	471
Arıza tespiti rehberi.....	471
Aslı Gibi ([F])	166
Askı	35
Atlamalı ekran.....	328
Av (Diyafram öncelikli AE) ...	208, 282
Ayrıntılı bilgi (çekim).....	323
Aygıt yazılımı	468
Aydınlatma (AF noktası)	132
Aydınlatma (LCD panel).....	59
Ayna kilidi	234
Ayrı ayrı kaydetme (CF ve SD)	147
Ayarları sıfırlama.....	70
AI Servo AF özellikleri.....	117
Makine işlevi ayarları	70
Özel Kontroller (tuşlar ve kadranlar)	413
Özel İşlev ayarları	401
Özel Hızlı Kontrol ayarları	428
Flaş Özel İşlev ayarları	253
Menüm.....	435
B	
B (Bulb).....	218, 280
Batarya Sapı	48, 446, 454
Bir sesi	69, 81, 144
Beyaz ayarı (BA).....	174
Otomatik	175
Braketleme	180
Renk sıcaklığı ayarı	178
Düzeltilme	179

Özel	176
Kişisel	177
Beyaz ayarı öncelikli (AWB).....	175
Birinci perde senkronizasyonu	251
Bölge AF	91, 96
Braketleme	
AEB (Otomatik poz braketleme).....	215, 403
FEB (Flaş poz braketleme)	251
WB-BKT (Beyaz ayarı braketleme).....	180, 403
Bulb pozlar	218
Bulb zamanlayıcı	219
buSY (Meşgul).....	153
Büyük (görüntü kaydı kalitesi).....	151, 369
Büyütme	274, 275, 330
İlk konum	331

C

[] (Özel çekim)	437
Canlı Görünüm çekimi	84, 255
Kırpma-en/boy oranı	262
Poz simülasyonu.....	265
Yüz+İzleme.....	269
FlexiZone - Tekil	271
Kılavuz gösterimi	265
Bilgi ekranı	258
Manuel odaklanma (MF)	275
Ölçüm zamanlayıcı	267
Olası çekimler	257
Hızlı Kontrol	263
Sessiz çekim.....	266
Canon marka olmayan flaş üniteleri.....	245
CLn.....	377

Ç

Çapraz tipte odaklanma	99
Çekim hızı.....	297
Çekim alanı.....	154
Çekim işlevi ayarları.....	60, 444
Çekim bilgileri ekranı.....	322
Çekim modları.....	33
Av (Diyafram Öncelikli AE).....	208
B (Bulb).....	218
☑ (Özel çekim).....	437
M (Manuel poz).....	210
P (Program AE)	204
Tv (Enstantane Öncelikli AE)	206
☑ (Sahne Akıllı Otomatik)	80
Çekim yönü kaydı	126
Çekim moduna göre ayarlanabilir işlevler	456
Çift çapraz tipte odaklanma	99
Çoklu işlev kilidi	59, 410
Çoklu Çekimde Parazit Azaltma.....	183
Çoklu kumanda.....	58
Çoklu pozlar.....	226
Çoklu kaydetme.....	147

D

D+.....	187
Daraltılmış diyafram	209
DC Bağlayıcı.....	450
Deklanşör tuşu.....	55
Deklanşör senkronizasyonu	251
Değerlendirmeli ölçüm	212
Derecelendirme işareti.....	337

Diyafram öncelikli AE	208, 282
Dikey görüntüleri otomatik döndürme	362
Dijital terminal ..	27, 36, 380, 393, 519
Dil	51
Dioptrik ayar.....	54
Direkt baskı.....	379
DPOF (Dijital Baskı Emri Formatı)	389
Dosya uzantısı	198
Dosya adı	196
Altçizgi " _ ".....	193, 198
Dosya boyutu.....	151, 298, 323
Doğal (☑).....	165
Döndürme (resim).....	333, 362
Dokunmatik yüzey.....	58, 302
Düzenleme için (ALL-I)	298
Düşük hızda sürekli çekim	142

E

Elektronik seviye	75, 76
Erişim lambası	45, 46
En/boy oranı	154, 262
Enterval zamanlayıcı.....	239
Enstantane öncelikli AE	206, 281
Err.....	29, 487
exFAT	68
Eşik (Netlik).....	170
Eye-Fi kartlar	451

F

FE kilidi	244
FEB.....	251
Final görüntü simülasyonu ...	261, 292
Filtre etkileri	171

Flaş (Speedlite).....	243
FEB	
(Flaş poz braketleme)	251
FE kilidi	244
Flaş kontrolü	247
Flaş poz telafisi	244, 251
Flaş modu.....	249
Flaş senkron kontakları.....	26
Flaş senkron hızı	245, 248
Fotoğraf Makinesi	
Makine sarsıntısı.....	54
Ayarları sıfırlama.....	70
Fotoğraf makinesini tutma.....	54
Ayarlar ekranı	443
Formatlama (kart başlatma).....	67
Foto Defteri ayarı	397
Free run.....	303
Full High-Definition	
(Full HD) (video)	279, 297
Full-frame (3:2)	154, 262

G

Görüntüleri indirme	
(bilgisayara)	519
Görüntüleri Silme	358
Görüntüyü tozdan koruma	373
Görüntü kaydı kalitesi	149, 297
Görüntü inceleme süresi	70
Görüntüleri korumaya alma.....	334
Görüntüler	
AF noktası gösterimi	325
Otomatik izleme	348
Otomatik sıfırlama.....	200
Otomatik döndürme	362

Ardışık dosya	
numaralandırma.....	199
Kopyalama.....	354
Görüntüleri indirme	
(bilgisayara)	519
Silme.....	358
Vurgulama uyarısı	325
Histogram	326
Görüntü dosyası	
numaralandırma.....	199
İndeks ekranı	327
Görüntü Atlama	
(görüntü tarama)	328
Büyütme	330
Manuel sıfırlama	200
Manuel döndürme.....	333
İzleme	319
Koruma	334
Derecelendirme	337
Çekim bilgisi.....	322
Boyut	151, 298, 323
Slayt gösterisi	348
Aktarım	393
İkili görüntü izleme	332
Televizyonda İzleme	342, 351
Güç.....	47
Otomatik kapanma.....	47, 69
Pil bilgileri	446
Pil seviyesi	48, 446
Şehir ceryanı.....	450
Olası çekimler	48, 151, 257
Şarj performansı	446
Şarj	40
Gün ışığından tasarruf	50
Güvenlik önlemleri	20

Güvenli deęişim	405
Güç (Netlik).....	170

H

Hata kodları	487
HD (video)	297
HDMI	36, 342, 351
HDMI CEC.....	352
HDR.....	221
Ⓚ (Hızlı Kontrol) ...	61, 263, 296, 340
Hızlı Kontrol Kadranı.....	57
High-Definition (HD) videolar	297
Histogram	
(Parlaklık/RGB).....	258, 289, 326
Hoparlör.....	28, 344

I

ICC profili.....	193
INFO. tuşu	60, 258, 289, 320, 442
IPB (Standart).....	298
ISO hızı.....	158, 283, 287
Otomatik ayar (Otomatik).....	160
Otomatik ayar aralığı.....	162
ISO genişletme	161
Manuel ayar aralığı.....	161
Minimum enstantane hızı	163
Ayar artışları	402

i

İkinci perde senkronizasyonu.....	251
İkili görüntü izleme	332
İlk AF Noktası	128
İnce Detay (Ⓚ).....	165
İncelik (Netlik)	170
Özel İşlevler	253

Harici flaş.....	244
Av modunda flaş senk	
işlevler	248
Manuel flaş	249
Perde senkronizasyonu	
(1./2. perde)	251
İndeks ekranı	327
iTR AF	129
İyi (görüntü kaydı	
kalitesi)	149, 151
İzleme	319

J

JPEG	149, 151
------------	----------

K

Kablo	3, 351, 380, 393, 454, 519
Koruyucu	36
Kadranlar	
Ana Kadran.....	56
Hızlı Kontrol Kadranı.....	57
Karartılan menü öğeleri.....	66
Kayıt seviyesi.....	300
Kayıt işlevi	146
Kartsız çekim	44
Kartlar	5, 25, 43, 67
Kart hatırlatıcı	44
Formatlama.....	67
Düşük seviyede formatlama.....	68
Arıza Tespiti.....	46, 68
Yazma koruması.....	43
Kılıf	109
Kırpma (çekimde)	154, 262
Kırpma (baskı)	387
Kırpma (görüntüler).....	371

Kırpma bilgileri	411
Kılavuz	74, 265, 315, 321
Kısmi ölçüm	212
Klipli çekimler	325
Klasör oluşturma/seçme	194, 195
KİLİTLE	59, 410
Kişisel beyaz ayarı	177
Kromatik bozulma düzeltisi	189
Kontrast	170, 182
Koruyucu kapak	236
Kullanıcı Tanımlı (E-1)	166
Küçültülmüş ekran	327
Küçük (görüntü kaydı kalitesi)	151, 369

L

LCD monitör	24
Parlaklık ayarı	361
Elektronik seviye	75, 76
Görüntü izleme	319
Menü ekranı	64, 460
Çekim işlevi ayarları	60, 444
LCD panel	29
Aydınlatma	59
Lenle ayarla	136
Lens	25, 52
Kromatik bozulma düzeltmesi	189
Odak modu düğmesi	6, 52, 141, 275
Kullanılabilir AF noktası grubu	100
Kilit açma	53
Periferik aydınlatma düzeltmesi	188

M

M (Manuel poz)	210, 286
M-RAW (Orta RAW)	149, 151, 152
Manzara (E-1)	165
Manuel poz	210, 286
Manuel odaklanma (MF)	141, 275
Manuel sıfırlama	200
Manuel seçim (AF noktası)	90, 93, 95
Maksimum patlama	151, 153
Menü	64
Menüm	432
MENU simgesi	8
Merkez ağırlık ortalamalı ölçüm	213
Menüm	432
Ayar prosedürü	65
Ayarlar	460
M-Fn	92, 126, 415, 417
Mikro ayar	134
Mikrofon	280, 301
Mod Kadranı	33, 56
Multi işlev	92, 126, 415, 417

N

Netlik	170
Normal (görüntü kaydı kalitesi)	149, 151
NTSC	297, 351, 467

O

Odak göstergesi	80
Odak kilidi	83
Odak modu düğmesi	6, 52, 141, 275
Odak noktası (AF noktası)	90, 93, 95, 99

Olası kayıt süresi (video)	291, 298
Olası çekimler	48, 151, 257
ONE SHOT (Tek Çekim AF)	87
Orta (görüntü kaydı kalitesi)	151, 369
Ortam ışığı sensörü	28, 361
Otomatik (A)	165
Otomatik Işık İyileştirici	79, 182
Otomatik izleme	348
Otomatik kapanma	47, 69
Otomatik sıfırlama	200
Otomatik kart değiştirme	147
Otomatik seçim (AF)	91, 97
Otomatik ISO ile poz telafisi	91, 97
Otomatik zamanlayıcı	144, 238

Ö

Ölçüm modu	212
Ölçüm zamanlayıcı	55, 267, 316
Özel Kontroller	413
Özel işlevler	400, 402
Özel Hızlı Kontrol	427
Özel çekim modu	437
Özel BA	176
Özellik rehberi	78

P

P (Program AE)	204, 280
PAL	297, 351, 467
Parazit Azaltıcı	301
Parazit azaltma Yüksek ISO hızı	183
Uzun pozlar	185
Parça Kılavuzu	26
PC terminali	245

Periferik aydınlatma düzeltisi	188
PictBridge	379
Pikseller	149, 151, 157
Pil	40, 42, 48, 446
Poz telafisi	214
Poz seviyesi artışları	402
Poz seviyesi gösterge	30, 32, 258, 289
Poz simülasyonu	265
Portre (P)	165
Program AE	204, 280
Program değişimi	205

R

RAW	149, 151, 152
RAW görüntüleri işleme	364
RAW+JPEG	149, 151
Rec run	303
Renk doygunluğu	170
Renk alanı	193
Renk sıcaklığı	174, 178
Renk tonu	170
Resim Stili	164, 168, 172
Rüzgar filtresi	301

S

Sahne simgeleri	260, 285
Sahne Akıllı Otomatik	80
Saat dilimi	49
Siyah/Beyaz görüntüler	166, 171, 384
SD (VGA/video)	297
Sensör temizliği	373
Sepya (Tek renkli)	171
Servo AF	83, 88, 313

Sessiz çekim	
Sessiz sürekli çekim	142
Sessiz LV çekim	266, 315
Sessiz tek tek çekim	142
Ses seviyesi (video izleme).....	345
Sıcaklık uyarısı	277, 317
Sistem haritası	454
Simge	8
Slayt gösterisi	348
Spot AF noktası	31, 95
Spot ölçüm.....	213
S-RAW (Küçük RAW) ..	149, 151, 152
sRGB.....	193
Standart (IPB).....	298
Standart (S)	165
Sürekli AF	264
Sürekli çekim	142
Sürücü modu	142
Süre kodu	303
Ş	
Şarj.....	40
Şarj cihazı.....	34, 40
Şehir cereyanı.....	450
T	
Takibi hızlandırma/yavaşlatma.....	115
Tarih/Saat	49
Tam otomatik mod	80
Takip hassasiyeti	114
Tam basma.....	55
Telif hakkı bilgileri	201
Tek Renkli (M)	166
Tek renkli görüntüler	384
Tek Çekim AF.....	87

Tek dokunuşla görüntü kalitesi ayarı.....	153, 424
Tek tek çekim.....	142
Tek tek görüntü izleme.....	320
Tek noktalı AF.....	90, 95, 271
Tek noktalı Spot AF	90, 95
Teknik Özellikler	488
Televizyonda İzleme	342, 351
Temizleme (Görüntü sensörü)	373
Titreme önleyici çekim	191
Toz Silme Verisi.....	375
Tonlama efekti (Tek renkli).....	171
Tonlama önceliği.....	187
Tripod soketi	28
Tümünü aynı miktarda ayarla.....	134
Tv (Enstantane öncelikli AE) 206, 281	

U

Ultra DMA (UDMA)	44
USB (DIGITAL)	
terminal.....	27, 36, 380, 393, 519
Uyarı simgesi	409
Uzun poz parazit azaltma	185
Uzun pozlar.....	218
Uzaktan kumandalı çekim.....	237
Uzaktan kumanda düğmesi.....	237

V

Varsayılan ayarlar tabloları	70, 71, 72, 73
VGA (video)	297
Video sistemi	297, 351, 467
Vizör	31
Dioptrik ayar.....	54
Elektronik seviye.....	76
Kılavuz.....	74

Bilgi ekranı.....	77
Vizör koruyucu kapak.....	35, 236
Videolar	279
AE kilidi.....	284
AF yöntemi	295, 315
Diyafram Öncelikli AE	282
Parazit Azaltıcı.....	301
Otomatik poz çekimi	280
Sıkıştırma yöntemi.....	298
Sayaç	303
Kare düşürme	305
İlk ve son sahneleri düzenleme	346
Video keyfi	342
Dosya boyutu.....	298, 299
Çekim hızı.....	297
Free run.....	303
Kılavuz.....	315
Bilgi ekranı.....	289
Manuel poz çekimi	286
Ölçüm zamanlayıcı	316
Mikrofon.....	280, 301
Video çekim tuşu	280, 316
İzleme.....	342, 344
Hızlı Kontrol	296
Rec run.....	303
Kayıt boyutu.....	297
Çekim süresi	298
Kayıt/izleme sayacı.....	304
Yeniden boyutlandırma	369
Yeni diyafram için korunan poz.....	406
Yüksek ISO hızı parazit azaltma	183
Yüksek hızda sürekli çekim.....	142

Servo AF.....	313
Enstantane Öncelikli AE	281
Sessiz kontrol	302
Sessiz çekim.....	315
Ses kaydı.....	300
Başlatma zamanı ayarı	303
Fotoğraflar	293
Süre kodu	303
Zaman aşımli	306
Televizyonda İzleme	342, 351
Rüzgar filtresi.....	301
Vurgulama uyarısı.....	325
Vurgulu ton önceliği	187

Y

☆ (Yaratıcı Alan) simgesi	8
Yaratıcı fotoğraf	164, 221, 226
Yardım	78
Yarım basma	55
Yazdırma	379
Kırpma	387
Direkt baskı.....	379
Sayfa düzeni	383
Kağıt ayarları	383
Foto Defteri ayarı	397
Baskı emri (DPOF).....	389
Baskı efektleri.....	384
Eğrilik düzeltisi.....	387
Yazılım.....	521

Z

Zaman aşımli video.....	306
-------------------------	-----



Canon Eurasia

İTHALATÇI / İMALATÇI FİRMANIN

UNVANI :CANON EURASIA GÖRÜNTÜLEME VE OFİS SİSTEMLERİ A.Ş
MERKEZ ADRESİ :DEĞİRMEN SOK. NİDA KULE İŞ MERKEZİ NO:18
KADIKÖY-KOZYATAĞI /İSTANBUL
TEL / TELEFAKS : 0216 571 6800/0216 571 6899
VERGİ DAİRESİ : ANADOLU KURUMLAR
VERGİ NO : 2010364684
HİZMET KAPSAMI : TS 12907 Yetkili Servisler-Optik Alet ve Cihazlar İçin-Kurallar-
Standardına Uygun 7 Servis

YETKİLİ SERVİS İSTASYONUNUN

1• ERKAYALAR FOTOĞRAFÇILIK VE TİC. LTD. ŞTİ.	HOBYAR MH. MİMAR VEDAT CAD. NO:7 FATİH / İSTANBUL	0212 519 23 85
2• ERKAYALAR FOTOĞRAFÇILIK TİC. LTD. ŞTİ.	ATATÜRK BULVARI 117/13 KIZILAY / ANKARA	0312 425 47 94
3• SPACE TEKNİK SERVİS MURAT ŞAHİN	Z.HANIM MAH. 7400/6 SK. NO:2/A KARŞIYAKA / İZMİR	0232 368 15 95
4•DATATEKNİK ELEKTRONİK SERVİS HİZMETLERİ VE ISITMA SOĞUTMA SİSTEMLERİ İLETİŞİM BÜRO MAKİNALARI BİLGİSAYAR TİCARET LTD. ŞTİ.	MAHFESİĞMAZ MAH.TURGUT ÖZAL BULVARI AKASYA APT.NO:103 BODRUM KAT D:17 ÇUKUROVA / ADANA	0322 231 12 65
5• ACAR TEKNİK-NİHAT ACAR	BEYÇİLER MAH. 1698. SOK. PRESTİJ KONUTLARI NO:27P C-11 BLOK DAİRE:9 DÜZCE	0380 524 55 87
6• MERKEZ TEKNİK-RECEP BOĞA ESNAF	TEPEBAŞI MAHALLESİ SOBACILAR ÇARŞISI 642.SOKAK NO:1/A KIZILTEPE / MARDİN	0482 312 55 99
7• HALİM ELEKTRONİK-HALİM PARÇKANLI	SARAY MAH.DEVECEL SOK. NO:3/A KAT:1/2 MALATYA	0422 321 86 08

ÜRETİCİ FİRMA:

Canon Inc
30-2, Shimomaruko 3-chome, Ohta-ku
Tokyo 146-8501, JAPAN
Tel: +81-3-3758-2111
Faks: +81-3-5482-5135
www.canon.com

İTHALATÇI FİRMA:

Canon Eurasia
Nida Kule İş Merkezi Değirmen Sok
No: 18/10 K: 2 Kozyatağı - Kadıköy
İSTANBUL
Tel: +90 216 571 68 00
Faks: +90 216 464 29 49
www.canon.com.tr

KULLANIM ÖMRÜ 5 YILDIR

CANON EURASIA
GÖRÜNTÜLEME VE OFİS SİSTEMLERİ A.Ş.
Değirmen Sok. No:18/10
Nida Kule İş Merkezi
Kadıköy / İstanbul / Türkiye
Tel: +90 216 571 68 00
Faks: +90 216 464 29 49
Ticaret Sicil No: 278663

Malın enerji tüketimi açısından verimli kullanımına ilişkin bilgiler

Satın almış olduğunuz ürünün ömrü boyunca enerji tüketimi açısından verimli kullanımı için bakım hizmetlerinin yetkilendirilmiş sertifikalı elemanlarca yapılması, varsa periyodik bakımlarının aksatılmaması gerekmektedir. Cihazınızın bu kullanım kılavuzunda belirtilen çevresel karakteristiklere uygun ortamlarda çalıştırılması gerekmektedir. Pilin şarj olduktan sonra şarj cihazında uzun süre bekletilmemesi gerekmektedir.

Sadece Avrupa Birliği ve EEA (Norveç, İzlanda ve Liechtenstein)

Ekranda bu sembollerin görünmesi, ürünün WEEE Direktifi (2002/19/EU), Pil Direktifi (2006/66/EC) ve/veya bu Direktifleri yürürlüğe koyan ulusal mevzuat gereğince ev atıklarıyla birlikte elden çıkarılmaya uygun olmadığını gösterir.

Pil Direktifi uyarınca yukarıdaki sembol altında bir kimyasal sembolü belirtilmişse bu, pilde bir ağır metalin (Hg = Cıva, Cd = Kadmiyum, Pb = Kurşun) bulunduğunu veya Pil Direktifi ile belirtilen miktarın üstünde ağır metal birikimi olduğunu gösterir.

Benzeri yeni bir ürün satın alındığında bu ürün, elektrikli ve elektronik ekipman (EEE), piller ve akümülatör atıklarının geri dönüşümü için belirlenen yetkili toplama noktasına teslim edilerek elde çıkarılmalıdır. Bu tür atıkların keyfi değerlendirilmesi sonucunda EEE ile ilişkili zararlı maddelerin çevreye ve insan sağlığına negatif etkileri oluşur. Zararlı atıkların bilinçli yok edilmesi doğal kaynakların dengeli kullanılmasına yardımcı olacaktır.

Bu ürünün geri dönüşümü hakkında daha ayrıntılı bilgi sahibi olmak için yerel bayiinizle, atık depolama yetkilisiyle, ülkenizdeki atık toplama noktalarıyla veya değerlendirme merkezleriyle iletişime geçin veya www.canon-europe.com/weee veya www.canon-europe.com/battery adresini ziyaret edin.

ÖNLEM

PİL, YANLIŞ TİPTE PİLLE DEĞİŞTİRİLİRSE PATLAMA TEHLİKESİ OLUŞUR.
KULLANILMIŞ PİLLERİ YEREL DÜZENLEMELERE UYGUN ŞEKİLDE ELDEN ÇIKARIN.

EEE YÖNETMELİĞİNE UYGUNDUR

DECLARATION OF CONFORMITY

We

Manufacturer	CANON INC. 30-2, shimomaruko 3-chome, Ohta-ku, Tokyo 146-8501, Japan
Authorized representative in Europe	CANON EUROPA N.V Bovenkerkerweg 59-61 1185 XB Amstelveen The Netherlands

declare under our sole responsibility that the products

Digital Camera: Model DS126521 (Sales Name is EOS 5DS)

is in conformity with essential requirements of EC Directives

2004/108/EC

by applying the following standards

EC Directives	Reference of standards and amendments
2004/108/EC	EN55022: 2010 ClassB
	EN55024: 2010

- Note:
1. The CE marking of this model is affixed from the year ' 15 _.
 2. The quality system covering the production is implemented according to ISO 9000-series (EN 29000-series) or monitored based on appropriate measures.
 3. LVD is not applicable since the rated voltage of this equipment is less than DC75V.

Date: March 27, 2015



Ryoji Kon
Manager
ICP Product Regulatory Affairs Dept. 1
CANON INC.

Canon

CANON EURASIA

Görüntüleme ve Ofis Sistemleri A.S.
Değirmen Sokak Nida Kule İş Merkezi
No:18/10 K:1 Kozyatağı 34742
Kadıköy İstanbul

Tel: +90 (216) 571 68 00

Fax: +90 (216) 571 68 99

Website: www.canon.com.tr

Canon Eurasia 2015

Bu kılavuzdaki açıklamalar Mart 2015 tarihi itibarıyla geçerlidir. Bu tarihten sonra üretilen ürünlerin uyumluluk bilgileri için bir Canon Hizmet Merkezine başvurun.