

RICOH kullanım kılavuzları için tıklayınız.

SLR Dijital Fotoğraf Makinesi

PENTAX K-1

Kullanım Kılavuzu

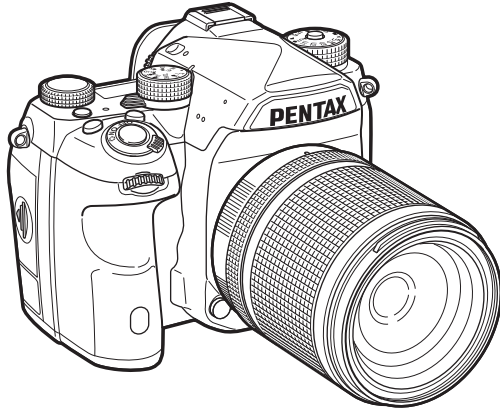

Giriş **1**

Başlarken **2**

Çekim **3**

Oynatım **4**

Paylaşma **5**

Ayarlar **6**

Ek **7**

Fotoğraf makinenzden en iyi performansı elde etmek için fotoğraf makinesini kullanmadan önce lütfen Kullanım Kılavuzunu okuyun.

Paketin İçindekilerin Kontrol Edilmesi



Flaş kızıağı kapağı Fk
(Fotoğraf makinesinde takılır)



Vizör lastiği Fı
(Fotoğraf makinesinde takılır)



ME vizör kapağı



Senk. yuvası 2P kapağı
(Fotoğraf makinesinde takılır)



Gövde yuva kapağı K II
(Fotoğraf makinesinde takılır)



Üçgen halka ve koruyucu kapak
(Fotoğraf makinesinde takılır)



Pil seti terminal kapağı
(Fotoğraf makinesinde takılır)

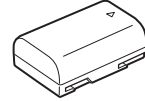

Şarj edilebilir lityum-iyon pil
D-LI90

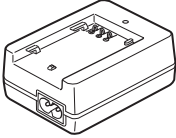

Pil şarj cihazı D-BC90



AC kablosu

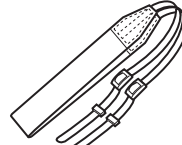

Askı O-ST162

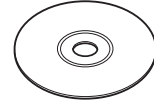

Program (CD-ROM) S-SW162



Kullanım Kılavuzu (bu kılavuz)

Kullanılabileceğiniz objektifler

Bu fotoğraf makinesi ile kullanılabilecek objektifler D FA, DA, DA L, FA ve FA J objektifleri ve açıklık halkasında bir **A** (Otomatik) konumu olan objektiflerdir. Başka bir objektifi veya aksesuarı kullanma ile ilgili olarak bkz p.111.

K-1'i Tanıyın	1
Başlarken	2
Fotoğraf Çekimi	3
Oynatım Fonksiyonları	4
Görüntü Paylaşma	5
Ayarların Değiştirilmesi	6
Ek	7

1

K-1'i Tanıyın s.7

K-1 hakkında size bir genel açıklama sunar.
K-1'inizi daha yakından tanımak için bunu okuyun!

- Çalışan Parçaların İsimleri ve İşlevleri s.7
- Ekran Göstergeleri s.11
- Fonksiyon Ayarları Nasıl Değiştirilir s.18
- Menü Listesi s.21

2

Başlarken s.31

K-1'ünüzün çekim ve temel işlemler için nasıl hazır hale getirileceği anlatılmaktadır.

- Askının Takılması s.31
- Bir Objektif Takma s.31
- Pil ve Şarj Cihazının Kullanımı s.32
- Bir Bellek Kartının Takılması s.34
- Başlangıç Ayarları s.35
- Temel Çekim İşlemi s.38
- Fotoğrafların Gözden Geçirilmesi s.41

3

Fotoğraf Çekimi s.42

Fotoğraf makinesinin düzgün şekilde çalıştığı teyit edildikten sonra, fotoğraf makinesini kullanmaya başlayın ve pek çok resim çekin!

- Çekim Ayarlarının Yapılandırılması s.42
- Fotoğraf Çekme s.43
- Video Kaydetme s.46
- Pozlamanın Ayarlanması s.48
- Odak Metodunun Ayarlanması s.50
- Geçiş Modunun Ayarlanması s.55
- Beyaz Dengesinin Ayarlanması s.62
- Bir Flaş Kullanma s.64
- Fotoğraf Tonunun Denetlenmesi s.65
- Fotoğrafların Düzeltilmesi s.68
- GPS'in Kullanımı s.72

4

Oynatım Fonksiyonları s.76

Fotoğrafların izlenmesi ve düzenlenmesi ile ilgili çeşitli işlemleri açıklar.

- Oynatım Modu Paleti Öğeleri s.76
- Oynatım Metodunun Değiştirilmesi s.77
- Fotoğraf Düzenleme ve İşlemden Geçirme .. s.81

5

Görüntü Paylaşma s.87

Fotoğraf makinenizi çalıştırmak ve fotoğraf makinesindeki görüntüleri kullanmak üzere K-1'inizi bir bilgisayara veya iletişim aygıtına nasıl bağlamanız gerektiğini açıklar.

- Fotoğraf Makinesinin bir Bilgisayarla Kullanılması s.87
- Fotoğraf Makinesinin bir İletişim Cihazıyla Kullanılması s.88

6

Ayarların Değiştirilmesi s.97

Diğer ayarların nasıl değiştirileceği anlatılmaktadır.

- Fotoğraf Makinesi Ayarları s.97
- Dosya Yönetimi Ayarları s.103

7

Ek s.107

K-1'inizden en iyi şekilde veri alabilmeniz için diğer kaynaklar sunar.

- Özel Fonksiyonların Kombinasyonları üzerindeki Sınırlamalar s.107
- Değişik Objektiflerle Mevcut olan İşlevler s.108
- Bir Harici Flaş Kullanıldığı zaman Mevcut Fonksiyonlar s.111
- Sorun Giderme s.112
- Temel Özellikler s.115
- Dizin s.123
- Fotoğraf Makinenizin Güvenli Biçimde Kullanımı için s.127
- Kullanım Esnasında Uygulanacak Bakım s.129
- GARANTİ POLİÇESİ s.133

Bu kılavuzdaki resimlerin ve monitörün ekran görüntülerinin, gerçekteki durumlarından farklı olma ihtimali mevcuttur.

Bu Kılavuz Nasıl Kullanılır 2**K-1'i Tanıyın 7****Çalışan Parçaların İsimleri ve İşlevleri7**

İşletim Düğmeleri	8
Monitör Açısının Ayarlanması	10

Ekran Göstergeleri.....11

Monitör	11
Vizör	16
LCD Panel	17

Fonksiyon Ayarları Nasıl Değiştirilir18

Doğrudan Tuşların Kullanımı	18
Akıllı İşlevin Kullanımı	18
Denetim Panelinin Kullanılması	19
Menü Düğmesinin Kullanımı	20

Menü Listesi21

Kayıt Modu Menüleri	21
Video Menüleri	25
Oynatım Menüsü	26
Ayar Menüleri	27
Özel Ayar Menüleri	29

Başlarken 31**Askının Takılması31****Bir Objektif Takma31****Pil ve Şarj Cihazının Kullanımı32**

Pilin Şarj Edilmesi	32
Pilin Takılması/Çıkarılması	33
AC Adaptörün Kullanımı	34

Bir Bellek Kartının Takılması34**Başlangıç Ayarları.....35**

Fotoğraf Makinesini Açma	35
Ekran Dilinin Ayarlanması	35
Tarih ve Saatin Ayarlanması	36

LCD Ekranın Ayarlanması	37
-------------------------------	----

Bir SD Bellek Kartını Biçimlendirme	37
---	----

Temel Çekim İşlemi 38

Vizörle Çekim	38
Live View ile çekim	39

Fotoğrafların Gözden Geçirilmesi 41**Fotoğraf Çekimi 42****Çekim Ayarlarının Yapılandırılması 42**

Bellek Kartı Ayarları	42
Fotoğraf Çekim Ayarları	42
Video Çekim Ayarları	42
Görüş Açısının Ayarlanması	42

Fotoğraf Çekme 43

Pozlama Modları	43
EV Telifisi	45

Video Kaydetme 46

Videoların Görüntülenmesi	47
---------------------------------	----

Pozlamanın Ayarlanması 48

Hassasiyet	48
AE Ölçme	49

Odak Metodunun Ayarlanması 50

Vizörle Çekim Yapıldığı Zaman AF Modunun Ayarlanması	50
Live View esnasında AF Modunun Ayarlanması	52
AF İnce Ayarı	53
Alan Derinliğinin Kontrol Edilmesi (Ön İzleme)	54

Geçiş Modunun Ayarlanması 55

Sürekli Çekim	56
Zamanlayıcı	56
Uzaktan Kumanda	57
Poz Taraması	58
Ayna Kilitli Çekim	59
Çoklu-pozlama	59
Aralıklı Çekim.....	60

Beyaz Dengesinin Ayarlanması	62
Beyaz Dengesinin Manuel Olarak Ayarlanması	63
Renk Isısı ile Beyaz Dengesinin Ayarlanması	63
Bir Flaş Kullanma	64
Bir Flaş Bağlama	64
Flaş Modunun Ayarlanması	64
Fotoğraf Tonunun Denetlenmesi	65
Özel Fotoğraf	65
Dijital Filtre	67
Fotoğrafların Düzeltilmesi	68
Parlaklık ayarı	68
Shake Reduction	68
Objektif Telifisi	69
Kalite Seviyesi ve Doku Ayarı	69
Kompozisyon Ayarı	71
GPS'in Kullanımı	72
Bir Kalibrasyon Gerçekleştirme	72
Fotoğraf Makinesi Güzergahının Kaydedilmesi (GPS Kaydı).....	73
Gök Cisimlerinin Fotoğrafının Çekilmesi (ASTROTRACER)	74
Oynatım Fonksiyonları	76
Oynatım Modu Paleti Öğeleri	76
Oynatım Metodunun Değiştirilmesi	77
Birden Çok Fotoğrafın Görüntülenmesi	77
Fotoğrafların Klasör bazında Görüntülenmesi	78
Fotoğrafların Çekim Tarihi bazında Görüntülenmesi ...	78
Fotoğrafların Sürekli Şekilde İzlenmesi (Slayt Gösterimi)	79
Döndürülen Fotoğrafların Görüntülenmesi	79
Fotoğraf Makinesinin bir AV Cihazına Bağlanması	80
Fotoğraf Düzenleme ve İşlemden Geçirme	81
Bir Fotoğrafı Kopyalama	81
Fotoğraf Boyutunun Değiştirilmesi	81
Renk Muare Düzeltme	82
Fotoğrafları Dijital Filtrelerle İşlemden Geçirme	83
Videoların Düzenlenmesi	84
RAW Fotoğraflarının Geliştirilmesi	85

Görüntü Paylaşma	87
-------------------------------	-----------

Fotoğraf Makinesinin bir Bilgisayarla Kullanılması	87
Bağlantı Modunun Ayarlanması	87
Görüntünün Bellek Kartına Kopyalanması	87
Fotoğraf Makinesinin Bilgisayarla Kullanılması	88
Fotoğraf Makinesinin bir İletişim Cihazıyla Kullanılması	88
Wi-Fi İşlevinin Etkinleştirilmesi	88
Fotoğraf Makinesinin bir İletişim Cihazıyla Çalıştırılması	89

Ayarların Değiştirilmesi	97
---------------------------------------	-----------

Fotoğraf Makinesi Ayarları	97
Düğme/E-kadran Fonksiyonlarının Kişiselleştirilmesi	97
Fotoğraf Makinesi Gövdesindeki Aydınlatmanın Ayarlanması	100
Sıkça Kullanılan Ayarların Kaydedilmesi	100
Belirli Bir Şehrin Yerel Tarih ve Saatini Görüntüleme	102
Fotoğraf Makinesinde Kaydetmek üzere Ayarların Seçilmesi	102
Dosya Yönetimi Ayarları	103
Fotoğrafların Silinmeye Karşı Korunması (Koruma)	103
Klasör/Dosya Ayarlarının Seçilmesi	103
Telif Hakkı Bilgilerinin Ayarlanması	106

Ek	107
-----------------	------------

Özel Fonksiyonların Kombinasyonları üzerindeki Sınırlamalar	107
Değişik Objektiflerle Kullanılan İşlevler	108
Açıklık Halkasının Kullanımı	109
Yakalama Odaklı Çekim Gerçekleştirme	110
Odak Uzunluğunun Ayarlanması	110
Bir Harici Flaş Kullanıldığı zaman Mevcut Fonksiyonlar	111

Sorun Giderme	112
Sensör Temizleme	113
Hata Mesajları	114
Temel Özellikler	115
USB Bağlantısı ve Tedarik Edilmiş olan Program için İşletim Ortamı	121
Dizin.....	123
Fotoğraf Makinenizin Güvenli Biçimde Kullanımı için	127
Kullanım Esnasında Uygulanacak Bakım	129
GARANTİ POLİÇESİ	133

Telif hakkı hakkında

Bu fotoğraf makinesi kullanılarak çekilen kişisel kullanım dışındaki herhangi bir görüntü, Telif Hakları Kanunu uyarınca izinsiz kullanılamaz. Kişisel amaçlar doğrultusunda gösterilerde, sunumlarda resim çekerken, çekilen resimlerin sergilenmesinde kısıtlama getirilecek durumlar olabileceği için, lütfen hassasiyet gösteriniz. Telif hakkı almak amacıyla çekilen görüntüler, Telif Hakları Kanununda belirtildiği üzere, bu amacın dışında kullanılamaz olup bu konuda da hassasiyet gösterilmelidir.

Bu fotoğraf makinesinin kullanıcılarına

- Bu fotoğraf makinesini güçlü elektromanyetik radyasyon veya manyetik alanlar üreten aygıtların yakınında kullanmayınız veya konumlamayınız. Radyo iletiler gibi aygıtlar tarafından üretilen güçlü statik yükler veya manyetik alanlar monitörün çalışmasını kesintiye uğratabilir, kayıtlı olan verileri hasara uğratabilir veya fotoğraf makinesinin dahili devrelerini etkileyip bunun bozulmasına neden olabilir.
- Monitörde kullanılan sıvı kristal panel, son derece hassas bir teknoloji kullanılarak üretilmiştir. İşlevsel piksel seviyesinin % 99,99 ya da daha yüksek olması karşın, piksellerin % 0,01'inin ya da daha azının çalışmayabileceği ya da çalışmaması gerekirken çalışabileceği ihtimalini göz önünde bulundurunuz. Ancak, bunun kaydedilen görüntü üzerinde herhangi bir etkisi bulunmamaktadır.
- Bu kılavuzda kullanılan, "bilgisayar(lar)" genel terimi bir Windows PC'ye veya bir Macintosh'a işaret edecektir.
- Bu kılavuzda, "pil(ler)" terimiyle bu fotoğraf makinesi ve ilgili aksesuarları için kullanılan her türden piller kastedilmektedir.

Kullanıcı Kaydı Hakkında

Size daha iyi hizmet verebilmemiz açısından, fotoğraf makinesi ile birlikte tedarik edilmiş olan CD-ROM'da ya da web sitemizde bulunan kullanıcı kaydını doldurmanızı rica ediyoruz. İşbirliğiniz için teşekkür ederiz.

<http://www.ricoh-imaging.com/registration/>

Çalışan Parçaların İsimleri ve İşlevleri

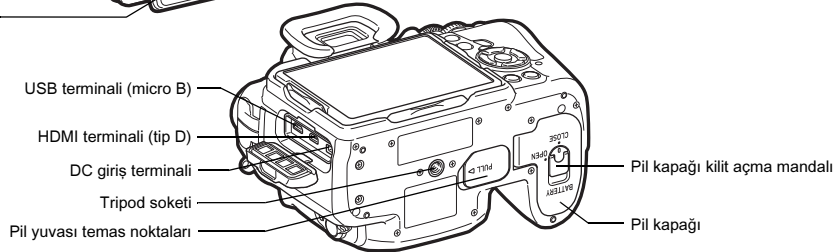
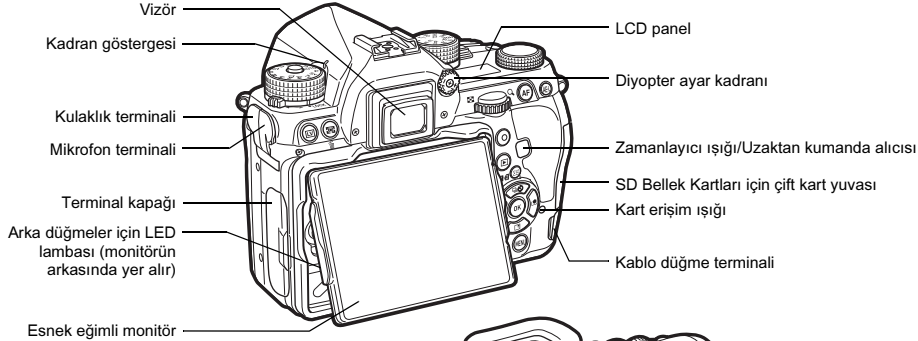
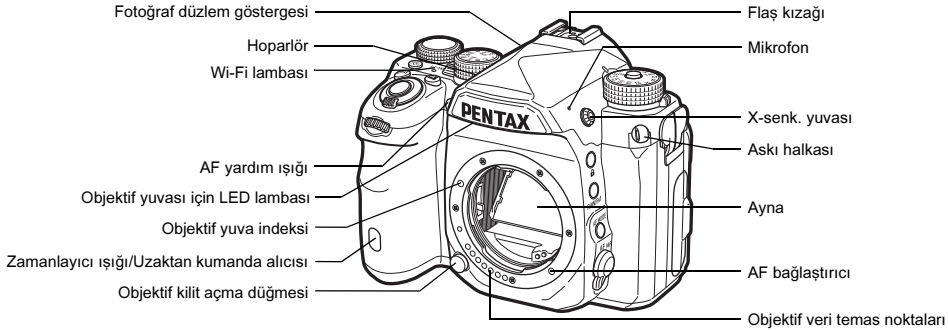

İşletim Düğmeleri

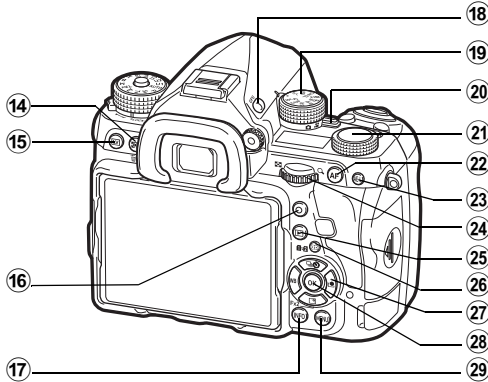
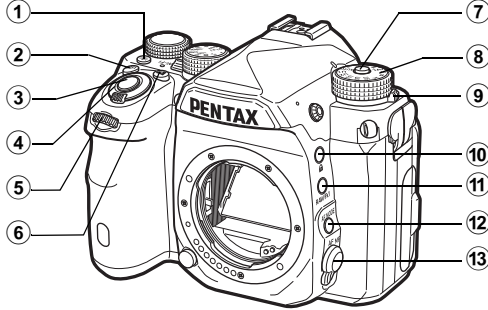

- ① **İşık düğmesi (☀️)**
LCD panel, arka düğmeler, objektif yuvası ve kart yuvası/konektör için aydınlatma sağlar. Her bir parça için ışığın açılıp açılmayacağını ayarlayabilirsiniz. (s.100)
- ② **ISO düğmesi (ISO)**
ISO hassasiyetini değiştirmek için basın. (s.48)

- ③ **Deklanşör düğmesi (SHUTTER)**
Fotoğraf çekimi için basın. (s.39)
Oynatım modunda, çekim moduna geçmek üzere yarıya kadar basın.
- ④ **Ana düğme**
Gücü açar ve kapatır veya ön izleme işlevini etkinleştirir. (s.35, s.54)
- ⑤ **Ön e-kadran (☀️)**
Pozlama gibi fotoğraf makinesi ayarlarının değerlerini değiştirir. (s.44)
Bir menü ekranı görüntülediği zaman menü kategorisini değiştirebilirsiniz. (s.20)
Oynatım modunda, farklı bir fotoğraf seçmek üzere bunu kullanın.
- ⑥ **EV telafisi düğmesi (☑️)**
Pozlama telafisi değerini değiştirmek üzere basın. (s.45)
- ⑦ **Mod kadranı kilit düğmesi**
Mod kadranının çevrilmesine imkan vermek üzere basınız. (s.38)
- ⑧ **Mod kadranı**
Çekim modunu değiştirir. (s.43)
- ⑨ **Mod kadranı serbest bırakma mandalı**
Mod kadranı kilit düğmesine basılmaksızın mod kadranını kullanmak için, mod kadranı kilidini serbest bırakmak üzere bu mandalı kullanın. (s.40)
- ⑩ **Kilit düğmesi (🔒)**
Yanlış çalıştırmayı önlemek için kadran ve düğme işlemlerini geçici olarak devre dışı bırakır. (s.40)
- ⑪ **RAW/Fx1 düğmesi (Fxi)**
Bu düğmeye bir fonksiyon atayabilirsiniz. (s.97)
- ⑫ **AF Modu düğmesi (M/AF)**
Otomatik odak modunu veya odaklama alanını değiştirmek için basın. (s.50)
- ⑬ **Odak modu düğmesi**
Odak modunu değiştirir. (s.50)

- 14 AE Ölçme/Silme düğmesi (AE/ME)**
Ölçme metodunu değiştirmek üzere basın. (s.49)
Oynatım modunda, fotoğrafları silmek üzere basın. (s.41)
- 15 Live View düğmesi (LVI)**
Live View görüntüsü belirir. (s.39)
- 16 Yeşil düğme (O)**
Ayarlanmakta olan değeri resetler.
Hassasiyet ayarlandığı zaman ISO AUTO'ya geçiş yapar.
- 17 INFO düğmesi (INFO)**
Monitörde ekran tarzını değiştirir. (s.11, s.14)
- 18 GPS düğmesi (GPS)**
GPS işlevini açık veya kapalı konuma getirir. (s.72)
- 19 İşlev kadranı**
Ayar kadranıyla ayarları değiştirilecek işlevi seçer. (Akıllı İşlev, s.18)
- 20 Çekim modu seçim düğmesi**
📷 (fotoğraf) modu ve 📹 (video) modu arasında geçiş yapar. (s.38)
- 21 Ayar kadranı**
İşlev kadranıyla seçilen işlevin ayarlarını değiştirir.
- 22 AF düğmesi (AF)**
SHUTTER düğmesine yarım basılması yerine, odağın ayarlanması için kullanılır. (s.50)
- 23 AE Kilit düğmesi (AE-L)**
Çekim öncesinde pozlamayı kilitlet.
Oynatım modunda, en son çekilmiş olan JPEG fotoğrafı RAW formatında da kaydedilebilir. (s.41)
- 24 Arka e-kadran (AE-L/AF-ON)**
Pozlama gibi fotoğraf makinesi ayarlarının değerlerini değiştirir. (s.44)
Bir menü ekranı görüntülediği zaman menü sekmelerini değiştirebilirsiniz. (s.20)
Denetim paneli görüntülediğinde fotoğraf makinesi ayarlarını değiştirebilirsiniz. (s.19)
Oynatım modunda, bir fotoğrafı büyütme veya eş zamanlı olarak pek çok fotoğrafı görüntülemek için bunu kullanın. (s.41, s.77)

- 25 Oynatım düğmesi (▶)**
Oynatım moduna geçiş yapar. (s.41) Çekim moduna geçiş yapmak üzere düğmeye tekrar basın.
- 26 AF Noktası değiştir/Kart yuvası geçiş düğmesi (AF-ON/1+2)**
Odak alanını değiştirmeyi mümkün kılar. (s.51)
Oynatım modunda, iki yuvaya, SD1 ve SD2, takılı olan bellek kartları arasında geçiş yapmak üzere bu düğmeye basın. (s.41)
- 27 Çoklu seçici (▲▼◀▶)**
Geçiş Modu, Beyaz Dengesi veya Özel Fotoğraf ayar menüsünü görüntüler. (s.18)
Bir menü veya denetim paneli görüntülediği zaman, imleci hareket ettirmek veya ayarlı öğeyi değiştirmek için bu düğmeyi kullanın.
▼ düğmesine bir işlev atayabilir ve bunu Fx2 düğmesi gibi kullanabilirsiniz (Fx2). (s.97)
Oynatım modu paletini görüntülemek üzere, oynatım modunun tek kare ekranında ▼ düğmesine basın. (s.76)
- 28 OK düğmesi (OK)**
Bir menü veya denetim paneli görüntülediği zaman, seçilen öğeyi teyit etmek için bu düğmeye basın.
- 29 MENU düğmesi (MENU)**
Bir menüyü görüntüler. Bir önceki ekrana dönmek için bir menü ekranı görüntülediği esnada bu düğmeye basın. (s.20)

Çoklu Seçici Hakkında

Bu kılavuzda, çoklu seçicinin her bir düğmesi sağdaki resimde gösterildiği şekilde temsil edilir.

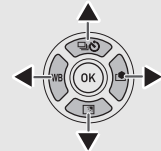

Gösterge Lambaları Hakkında

Wi-Fi lambası, GPS gösterge lambası, zamanlayıcı lambası ve uzaktan kumanda alıcı lambası için aydınlatma ayarlarını 📷2 menüsünün [Gösterge Işıkları] öğesini kullanarak yapılandırabilirsiniz. (s.100)

Monitör Açısının Ayarlanması

1 Giriş

Monitör dört yönde (yukarı, aşağı, sola ve sağa) hareket ettirilebilir.

1 Fotoğraf makinesini bir elinizle tutun ve diğer elinizle monitörün hem sağından hem solundan tutarak dışarı doğru çekin.

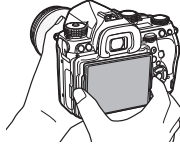

2 Monitör açısını ayarlayın.

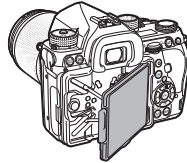
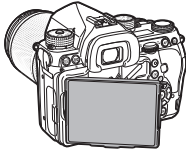
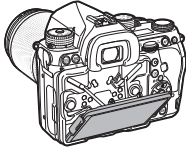

Monitör açısı yukarı ve aşağı doğru yaklaşık 44°'ye ve sola ve sağa doğru yaklaşık 35°'ye kadar ayarlanabilir.



⚠ Dikkat

- Monitörü zorlayarak dışarı çekmeye çalışmayın ve monitör üzerine aşırı kuvvet uygulamayın.
- Fotoğraf makinesini taşıırken monitörü kapalı konuma getirin.

⚠ Not

- Ana kaide üzerine yerleştirildikten sonra monitör dört yönde hareket ettirilebilir. Monitör, sağ taraftaki şekilde gösterildiği gibi ana kaideden yukarı doğru çekildiğinde fotoğraf makinesini bel hizanızda bir konumda tutarak fotoğraf çekebilirsiniz.
- Monitör dışarı çekildiğinde,  düğmesine basarak arka düğmeleri aydınlatabilirsiniz. (Varsayılan ayar: Kapalı)  2 menüsünde [Işık Ayarları] altındaki [Arka Düğmeler] öğesinden ayarı değiştirebilirsiniz. (s.100)
- Monitörü geri çekerken ana kaide üzerine yerleştirin ve monitörün sağ ve sol kenarlarını fotoğraf makinesi gövdesine bastırın.

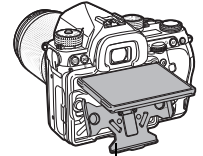

Ana kaide

Ekran Göstergeleri

Monitör

Çekim Modu

Bu fotoğraf makinesi ile, vizörden baktığınız esnada veya monitörde görüntüyü izlerken resimler çekilebilirsiniz. Vizörün kullanırken, monitörde ve vizörden bakıldığında görüntülenen durum ekranını kontrol ettiğiniz esnada resimler çekilebilirsiniz. (s.38) Vizör kullanılmadığında, monitörde görüntülenen Live View görüntüsünü izlerken resimler çekilebilirsiniz. (s.39) Durum ekranı ve Live View görüntüsü belirdiğinde olduğu gibi, çekime hazır olduğunda fotoğraf makinesi "bekleme modundadır". "Denetim panelini" görüntülemek ve ayarları değiştirmek üzere bekleme modunda **INFO** düğmesine basın. (s.19) Denetim paneli görüntülendiği esnada **INFO** düğmesine basarak, bekleme modunda görüntülenen bilgilerin türünü değiştirebilirsiniz. (s.13)

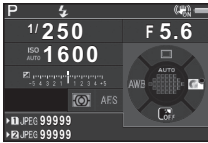

Bekleme modu
(Durum Ekranı)

INFO



Denetim paneli



INFO



Çekim Bilgileri Görüntü
seçim ekranı

Not

- "Başlangıç Ayarları" (s.35) altından durum ekranının, denetim panelinin ve menü imlecinin rengini ayarlayabilirsiniz.

Monitör Parlaklığının Ayarlanması

Açık mekanda veya benzer koşullarda monitör ekranınızı zor görüyorsanız, **1** menüsünün [Dış Mekan Grntü Ayarı] öğesinden monitörün parlaklığını ayarlayabilirsiniz. **Fx1** veya **Fx2** düğmesine [Dış Mekan Grntü Ayarı] öğesini atarsanız, monitör parlaklığını yalnızca tek bir düğmeye basarak ayarlayabilirsiniz. (s.97) Varsayılan olarak, **Fx2** düğmesine [Dış Mekan Grntü Ayarı] öğesi atanmıştır (▼).



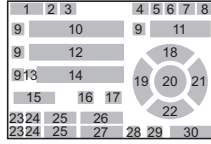

- | | |
|--|---|
| 1 Çekim modu (s.43) | 16 AE Ölçme (s.49) |
| 2 AE Kilidi | 17 Odaklama Yöntemi (s.50) |
| 3 Flaş Modu (s.64) | 18 Geçiş Modu (s.55) |
| 4 Netlik (s.69)/Ten Tonu (s.69)/Dijital Filtre (s.67)/YDM Çekimi (s.68)/Piksel Öteleme Çöz. (s.69) | 19 Beyaz Dengesi (s.62) |
| 5 GPS konumlama durumu (s.72) | 20 Odaklama alanı (AF noktası) (s.51) |
| 6 Kablosuz LAN durumu (s.88) | 21 Özel Fotoğraf (s.65) |
| 7 Shake Reduction (s.68)/Ufuk Düzeltme | 22 İşletim kılavuzu (s.97) |
| 8 Pili seviyesi | 23 Kart yuvası numarası |
| 9 E-kadran kılavuzu | 24 Dosya Formatı (s.42) |
| 10 Obtüratör Hızı | 25 Fotoğraf depolama kapasitesi |
| 11 Açıklık değeri | 26 Flaş Pozlama Telifisi (s.64) |
| 12 Hassasiyet (s.48) | 27 Beyaz Dengesi ince ayarı (s.62) |
| 13 EV Telifisi (s.45)/Poz Taraması (s.58) | 28 İşletim düğmeleri devre dışı (s.40) |
| 14 EV çubuk ölçeği | 29 ÖÖ Filtre Simülatörü (s.70) |
| 15 Akıllı İşlev İşletim Kılavuzu (s.18) | 30 Çoklu Pozlama veya Aralıklı Çekim sırasında seçim sayısı |

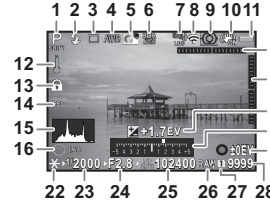

- | | |
|--|---|
| 1 Çekim modu (s.43) | 16 Akıllı İşlev İşletim Kılavuzu (s.18) |
| 2 Flaş Modu (s.64) | 17 Elektronik Seviye (yatay eğim) (s.17) |
| 3 Geçiş Modu (s.55) | 18 Elektronik Seviye (dikey eğim) (s.17) |
| 4 Beyaz Dengesi (s.62) | 19 EV Telifisi (s.45) |
| 5 Özel Fotoğraf (s.65) | 20 EV çubuk ölçeği |
| 6 Netlik (s.69)/Ten Tonu (s.69)/Dijital Filtre (s.67)/YDM Çekimi (s.68)/Piksel Öteleme Çöz. (s.69) | 21 İşletim kılavuzu |
| 7 GPS konumlama durumu (s.72) | 22 AE Kilidi |
| 8 Kablosuz LAN durumu (s.88) | 23 Obtüratör hızı |
| 9 AE Ölçümü (s.49) | 24 Açıklık değeri |
| 10 Shake Reduction (s.68)/Ufuk Düzeltme/Movie SR | 25 Hassasiyet (s.48) |
| 11 Pili seviyesi | 26 Dosya Formatı (s.42) |
| 12 Sıcaklık uyarısı | 27 Kullanım halindeki kart yuvasının numarası |
| 13 İşletim düğmeleri devre dışı (s.40) | 28 Fotoğraf depolama kapasitesi |
| 14 Kırp (s.42) | 29 Yüz algılama çerçevesi ([Kontrast AF] [Yüz Algılama]) olarak ayarlandığında (s.52) |
| 15 Histogram | |

Not

- Kamera ve Live View menülerinin [Live View] ögesinden, Live View ekran ayarlarını değiştirebilirsiniz. (s.23, s.25)
- Akıllı İşlevi kullanarak Live View ekranında izgara çizgileri görüntüleyebilirsiniz. (s.18)

Denetim paneli

Varsayılan ayarlarda aşağıdaki işlevler görüntülenir.

modu

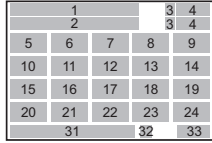

modu

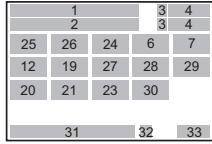

- 1 Fonksiyon ismi
- 2 Ayar
- 3 Kart yuvası numarası
- 4 Kaydedilebilir fotoğraf sayısı/Kaydedilebilir video süresi
- 5 AUTO ISO (Maksimum) (s.48)
- 6 Vurgu Telifisi (s.68)
- 7 Gölge Telifisi (s.68)
- 8 Düşük Obtrtör Hızı NR (s.45)
- 9 Yüksek-ISO NR (s.48)
- 10 Netlik (s.69)
- 11 Ten Tonu (s.69)
- 12 Dijital Filtre (s.67)
- 13 YDM Çekimi (s.68)
- 14 Piksel Öteleme Çöz. (s.69)
- 15 Bozulma Telifisi (s.69)
- 16 Çevresel Işık Telifisi (s.69)
- 17 YILDIZ TAKİPÇİSİ (s.74)
- 18 ÖÖ Filtre Simülâtörü (s.70)
- 19 Shake Reduction (s.68)/Movie SR
- 20 Bellek Kart Seçen. (s.42)
- 21 Kırp (s.42)
- 22 Dosya Formatı (s.42)
- 23 JPEG Piksel Ayarı (s.42)/Video Piksel Ayarı (s.42)
- 24 AF Yardım Işığı (s.50)
- 25 Kontrast AF (s.52)
- 26 Odak İnce Ayarı (s.53)
- 27 Kayıt Sesi Seviyesi (s.46)
- 28 Rüzgar Sesi Azaltma (s.46)
- 29 Oynatım Ses Seviyesi
- 30 Karesayısı (s.42)
- 31 Mevcut tarih ve saat
- 32 Gidilen yer (s.102)
- 33 Kontrol panelinin özelleştirilmesi için işletim kılavuzu (s.19)

Not

- İşletim panelinin kullanımı hakkında bilgi için bkz. "Denetim Panelinin Kullanılması" (s.19).
- İşletim panelinde görüntülenen işlevler özelleştirilebilir. (s.19)

Çekim Bilgisi Ekranı

Denetim paneli görüntülediği esnada **INFO** düğmesine basarak, bekleme modunda görüntülenmekte olan bilgilerin türünü değiştirebilirsiniz. Türü seçmek üzere ◀▶ düğmesini kullanın ve **OK** düğmesine basın.

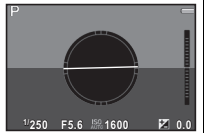

Vizörle çekim yapıldığı zaman

Durum Ekranı	Vizörle çekim için ilgili ayarları görüntüler. (s.12)
Elektronik Seviye	<p>Fotoğraf makinesi açısını görüntüler. Yatay fotoğraf makinesi açısını gösteren bir çubuk ölçer, ekranın ortasında belirir ve dikey fotoğraf makinesi açısını gösteren bir çubuk ölçer de sağ ve sol tarafta belirir. Açılı, çubuk ölçekte görüntülenebilecek olan aralığı aştığı zaman, ölçekteki gösterge bölümleri kırmızıya döner.</p>  <p>Örnek: 1,5° sola eğik (sarı) Dikey olarak düz (yeşil)</p>

Ekran Kapalı	Monitörde hiçbir şey görüntülenmez.	
Elektronik Pusula	GPS işlevini açar ve mevcut enlem, boylam, rakım, objektif yönü, Koordine Edilmiş Evrensel Saat (UTC), çekim modu ve diğer bilgileri görüntüler.	

Live View ile çekim yapıldığı zaman

Standart Bilgi Ekranı	Live View görüntüsü ve Live View ile çekim yapılırken kullanılan ayarlar görüntülenir. (s.12)
Elektronik Seviye	Elektronik seviye, Standart Bilgi Ekranında görüntülenir.
Bilgi Ekranı Yok	Çekim modu ve geçiş modu için olanlar gibi bazı simgeler görüntülenmez.

● Not

- Fotoğraf makinesi kapatılıp tekrar açıldığında, Çekim Bilgisi Ekranı seçim ekranından seçilen ekran görüntülenir.

Fotoğraf Makinesi Dikey olarak Tutulduğu zaman

Fotoğraf makinesi dikey konuma döndürüldüğünde zaman, durum ekranı da dikey olarak görüntülenir. Durum ekranının dikey görüntülenmemesi için **5** menüsünde [Diğer Ekran Ayarları] altındaki [Otom. Ekran Döndürme] öğesini (Kapalı) konuma ayarlayın. (s.24)



Oynatım Modu

Çekilen fotoğraf ve çekim bilgileri, oynatım modunun tek kare ekranında görüntülenir. Tek kare ekranında görüntülenen bilgilerin türünü değiştirmek üzere **INFO** düğmesine basın. Türü seçmek üzere **◀** düğmesini kullanın ve **OK** düğmesine basın.



Tek kare ekranı
(Standart Bilgi Ekranı)



Oynatım Bilgileri Ekranı
seçim ekranı

Standart Bilgi Ekranı	Çekilmiş olan fotoğraf, dosya formatı, pozlama parametreleri ve işletim kılavuz göstergeleri görüntülenir.
Ayrıntılı Bilgi Ekranı	Fotoğrafın nasıl ve ne zaman çekilmiş olduğu ile ilgili ayrıntılı bilgiler. (s.15)
Histogram Ekranı	Çekilen fotoğraf ve parlaklık histogramı görüntülenir. (s.16) Video oynatımı esnasında mevcut değildir.
RGB Histogram Ekranı	Çekilen fotoğraf ve RGB histogramı görüntülenir. (s.16) Video oynatımı esnasında mevcut değildir.
Bilgi Ekranı Yok	Yalnızca çekilen fotoğraf görüntülenir.

Not

- Aşırı pozlanan alanları Standart Bilgiler Ekranında ve Histogram Ekranında kırmızı yanıp sönecek şekilde ayarlayabilirsiniz. [M]1 menüsünde [Fotoğraf Ekranı] altındaki [Vurgu Uyarısı] öğesini kullanarak ayarlayın.
- Oynatım Bilgileri Ekran seçiminde seçilen görüntü, fotoğraf makinesi kapatılıp, tekrar açıldığında oynatım modunda görüntülenir. [M]5 menüsünde [Hafıza] altındaki [Oynatım Bilgisi Ekranı] öğesi (Kapalı) konumuna ayarlanırsa fotoğraf makinesi açık konuma getirildiğinde daima öncelikle Standart Bilgiler Ekranı görüntülenir. (s.102)

Ayrıntılı Bilgi Ekranı

Resimler



Videoolar



Sayfa 2

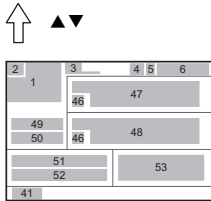

- 1 Çekilen fotoğraf
- 2 Döndürme bilgileri (s.79)
- 3 Çekim modu (s.43)
- 4 Koruma ayarı (s.103)
- 5 Kullanım halindeki kart yuvasının numarası
- 6 Klasör numarası-Dosya numarası (s.103)
- 7 Geçiş Modu (s.55)
- 8 Flaş Modu (s.64)
- 9 Flaş Pozlama Telifisi (s.64)
- 10 Odaklama Yöntemi (s.50)
- 11 AE Ölçümü (s.49)
- 12 Odaklama alanı (AF noktası) (s.51)
- 13 Obtüratör Hızı
- 14 Açıklık değeri
- 15 Hassasiyet (s.48)
- 16 EV Telifisi (s.45)
- 17 Beyaz Dengesi (s.62)
- 18 Beyaz Dengesi ince ayarı (s.62)
- 19 Dijital Filtre (s.67)
- 20 YDM Çekimi (s.68)/Piksel Öteleme Çöz. (s.69)
- 21 Netlik (s.69)
- 22 Ten Tonu (s.69)
- 23 Bozulma Telifisi (s.69)
- 24 Çevresel Işık Telifisi (s.69)
- 25 Yan-Kromik-Spma Ayar (s.69)
- 26 Sapma Telifisi (s.69)
- 27 Renk Saçağı Telifisi (s.86)
- 28 Vurgu Telifisi (s.68)
- 29 Gölge Telifisi (s.68)
- 30 ÖÖ Filtre Simülatorü (s.70)
- 31 Shake Reduction (s.68)/Ufuk Düzeltme/Movie SR
- 32 Kırp (s.42)
- 33 Dosya Formatı (s.42)
- 34 JPEG Piksel Ayarı (s.42)/Video Piksel Ayarı (s.42)
- 35 JPEG Kalite Ayarı (s.42)
- 36 Renk Boşluğu (s.42)
- 37 Renk Muare Düzeltme (s.82)
- 38 Objektif odak uzunluğu
- 39 Özel Fotoğraf ayarı (s.65)
- 40 Özel Fotoğraf parametreleri
- 41 İşletim kılavuzu
- 42 Çekim tarihi ve zamanı
- 43 Kayıtlı videonun zaman olarak uzunluğu
- 44 Kayıt Sesi Seviyesi (s.46)
- 45 Karesayısı (s.42)
- 46 Oynanmış fotoğraf uyarısı
- 47 Fotoğrafçı (s.106)
- 48 Telif Hakkı Sahibi (s.106)
- 49 Rakım
- 50 Objektif yönü
- 51 Enlem
- 52 Boylam
- 53 Evrensel Koordine Edilmiş Saat

Histogram Ekranı

Parlaklık histogramı ve RGB histogramı arasında geçiş yapmak için ▲▼ düğmesini kullanın.

Parlaklık histogramı

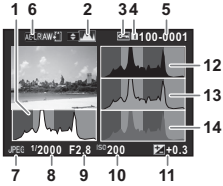
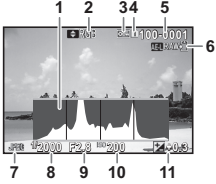

RGB histogramı

- 1 Histogram (Parlaklık)
- 2 RGB histogramı/Parlaklık histogramı
- 3 Koruma ayarı
- 4 Kullanım halindeki kart yuvasının numarası
- 5 Klasör numarası-Dosya numarası
- 6 RAW verilerini kaydet
- 7 Dosya Formatı
- 8 Obtüratör Hızı
- 9 Açıklık değeri
- 10 Hassasiyet
- 11 EV Telafisi
- 12 Histogram (R)
- 13 Histogram (G)
- 14 Histogram (B)

Vizör

Vizörle çekim yaptığınız zaman, bilgiler vizörde belirir.

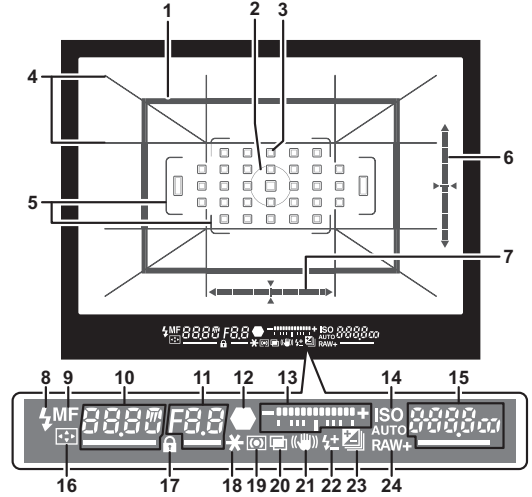

- 1 Kırpma karesi (s.42)
- 2 Spot Ölçme Çerçevesi (s.49)
- 3 AF noktası (s.51)
- 4 Çizgi Ekranı
- 5 AF Çerçevesi (s.39)
- 6 Elektronik Seviye (dikey eğim) (s.17)
- 7 Elektronik Seviye (yatay eğim) (s.17)
- 8 Flaş göstergesi
- 9 Odaklama Yöntemi (s.50)
- 10 Obtüratör Hızı/Düşük Obtüratör Hızı NR için kalan işleme süresi (s.45)/AF Modu (s.50)/Poz Taraması için çekim sayısı (s.58)
- 11 Açıklık değeri/Parantez Değeri (s.58)
- 12 Odak göstergesi
- 13 EV çubuk ölçüğü
- 14 ISO/ISO AUTO

- 15** Hassasiyet (s.48)/Pozlama telafî değeri/Fotoğraf kayıt kapasitesi/Odaklama alanı seçim modu (s.51)
 8-33 Auto (33 AF Noktası)
 8-9 Bölge Seç
 55:1 Seç
 55:2 Genişletilmiş Alan AF (S)
 55:3 Genişletilmiş Alan AF (M)
 55:4 Genişletilmiş Alan AF (L)
 5P:ot Spot
- 16** AF Noktası Değiştir (s.51)
17 İşletim düğmeleri devre dışı (s.40)
18 AE Kilidi
19 AE Ölçme (s.49)
20 Çoklu-pozlama (s.59)
21 Shake Reduction (s.68)
22 Flaş Pozlama Telafisi (s.64)
23 EV Telafisi (s.45)/Poz Taraması (s.58)
24 Dosya Formatı (s.42)

Not

- **SHUTTER** düğmesine yarıya kadar basıldığı zaman veya ölçme çalışma süresi (fabrika ayarı: 10 san.) esnasında bilgiler vizörde görüntülenir.
- Otomatik odaklama için kullanılan AF noktası, **SHUTTER** düğmesine yarım basıldığında vurgulanır.
- Vizör görüntü keskinliğini diopter ayar kadranını kullanarak ayarlayabilirsiniz.
- Izgara Ekranı, Elektronik Seviye, AF Çerçevesi, Nokta Ölçme Çerçevesi ve AF Noktaları ekranı **5** menüsünün [Vizör Katmanı] ögesi kullanılarak açık veya kapalı konuma ayarlanabilir. (s.23)
- Karanlık bir ortamda bir konuya odaklanıldığında veya odaklama alanı değiştirildiğinde vizör aydınlatılır. Aydınlatma yöntemini değiştirmek için, **C2** menüsünün [9 Vizör Işığı] ögesini kullanın. (s.29)

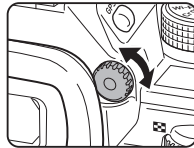

Elektronik Seviye

Elektronik seviyeyi görüntülenerek, fotoğraf makinesinin eğik olup olmadığını kontrol edebilirsiniz. Düşey ve yatay fotoğraf makinesi açılırları için elektronik seviyeler, vizörde ve Live View ekranında görüntülenebilir. (s.12)

Elektronik seviyenin görüntülenip görüntülenmeyeceğini **5** menüsünün [Vizör Katmanı] ve [Live View] öğelerini kullanarak seçin. (s.23)

Not

- [Elektronik Seviye] ögesi, **Fx1** veya **Fx2** konumuna atandığında, elektronik seviye ekranını yalnızca bir düğmeye basarak açık veya kapalı konuma getirebilirsiniz. (s.97)

LCD Panel

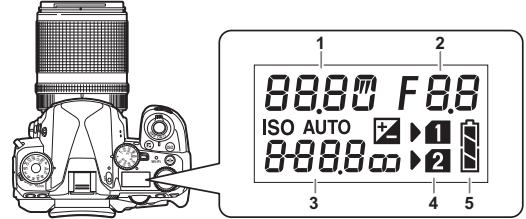

- 1 Obtüratör Hızı/Poz tarama için çekim sayısı (s.58)/USB bağlantı modu (s.87)/Sensör temizleniyor (s.113)
- 2 Açıklık değeri/Poz tarama değeri (s.58)
- 3 Hassasiyet (s.48)/EV Telafisi (s.45)
- 4 Kart yuvası numarası
- 5 Pil seviyesi

Not

- **5** düğmesine basıldığında LCD paneli aydınlatılır. **2** menüsünün [Işık Ayarları] ögesi seçiliyken **5** düğmesine basarak LCD panelinin parlaklığını ayarlayabilirsiniz. (s.100)

Fonksiyon Ayarları Nasıl Değiştirilir

Doğrudan Tuşların Kullanımı

Bekleme modunda ▲▼◀▶ düğmesine basın.

▲	Geçiş Modu	s.55
▼	Fx2 Düğmesi	s.97
◀	Beyaz Dengesi	s.62
▶	Özel Fotoğraf	s.65

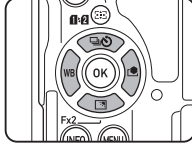

▼ düğmesine bir işlev atayabilir ve bunu Fx2 düğmesi gibi kullanabilirsiniz (Fx2). Varsayılan olarak, [Dış Mekan Grntü Ayarı] atanmıştır. (s.11)

Akıllı İşlevin Kullanımı

İşlev kadranı ve ayar kadranı olmak üzere, iki kadranı kullanarak ayarları kolayca değiştirebilirsiniz. İstediğiniz işlevi seçmek için işlev kadrancını (1) kullanın ve seçtiğiniz işlevin ayar değerini değiştirmek için ayar kadrancını (2) kullanın.

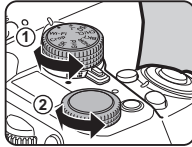

Aşağıdaki işlevler seçilebilir.

İşlev Kadranı	Fonksiyon	Sayfa
●	Ayar kadranı çalışmasını devre dışı bırakır.	s.39
+/-	Pozlama telafi değerini değiştirir.	s.45
ISO	ISO hassasiyetini değiştirir.	s.48
CH/CL	Sürekli Çekim ile Tek Kare Çekim arasında geçiş sağlar ve Sürekli Çekim için çekim hızını değiştirir.	s.56

İşlev Kadranı	Fonksiyon	Sayfa
BKT	Poz taraması değerini değiştirir.	s.58
HDR	HDR Çekim türünü değiştirir.	s.68
Grid	Vizörle çekim yapılırken vizördeki ızgara ekranını açık veya kapalı konuma getirir. Live View ile çekim yapılırken Live View ekranında görüntülenen ızgara tipini değiştirir.	s.23
SR	Shake Reduction ve Video SR işlevlerini açar/kapatır.	s.68
Crop	Kırpmayı ayarını değiştirir.	s.42
Wi-Fi	Wi-Fi işlevini açık veya kapalı konuma getirir.	s.89

Durum ekranında ve Live View ekranında Akıllı İşlev işletim kılavuzu görüntülenir.

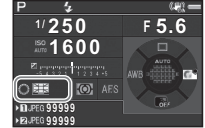

Denetim Panelinin Kullanılması

Bekleme modunda **INFO** düğmesine basın.

Bir öge seçmek üzere ▲▼◀▶ düğmesini kullanın.

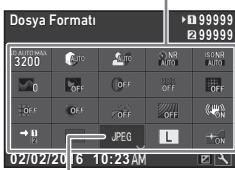

Ayarları değiştirmek üzere **OK** düğmesini kullanın.

Ayrıntılı ayarları gerçekleştirmek üzere **OK** düğmesine basın.

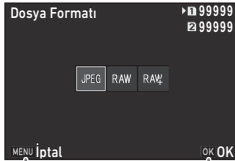

Ayar işlemini iptal etmek üzere **MENU** düğmesine basın.

Seçili öğeyi teyit etmek ve denetim paneline dönmek üzere **OK** düğmesine basın.

Not

- Seçilebilecek işlevler, mevcut fotoğraf makinesi ayarlarına bağlı olarak değişir.
- Eğer denetim paneli görüntülediği esnada yaklaşık 1 dakika içerisinde hiçbir işlem gerçekleştirilmezse, fotoğraf makinesi bekleme moduna döner.

Denetim Panelinin Özelleştirilmesi

İşletim panelinde görüntülenen işlevler özelleştirilebilir.

1 Bekleme modunda **INFO düğmesine basın.**
Kontrol paneli belirir.

2 **OK düğmesine basın.**
Özelleştirme ekranı görüntülenir.

3 ▲▼◀▶ düğmelerini kullanarak, değiştirecek işlevi seçin.
Varsayılan ayarlara sıfırlamak için **0** düğmesine basın.



4 **OK düğmesine basın.**
Seçilebilecek işlevler, açılır menüde görüntülenir.

5 ▲▼ düğmelerini kullanarak, kaydedilecek işlevi seçin.
Herhangi bir işlevi kaydetmek istemiyorsanız [-] öğesini seçin.

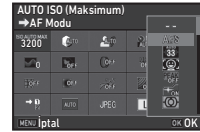

6 **OK düğmesine basın.**
3. Adımdaki ekran yeniden belirir.

7 **OK düğmesine basın.**
Denetim paneli tekrar belirir.

8 **MENU düğmesine basın.**
Fotoğraf makinesi bekleme moduna döner.

Menü Düğmesinin Kullanımı

Birçok işlev menülerden ayarlanır.

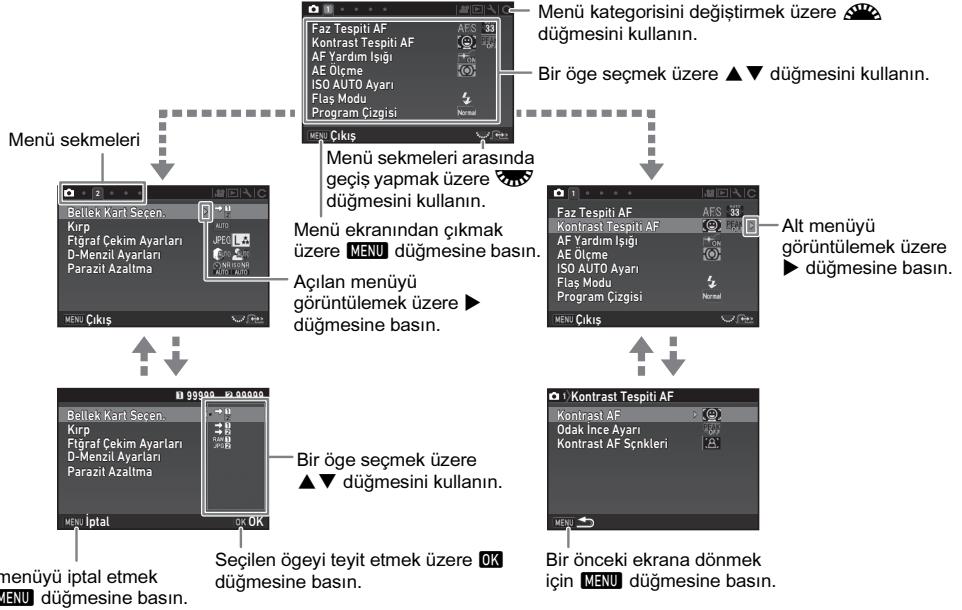

Not







- Özel Ayar menüleri için (C1-4), mevcut olarak seçili öğenin alt menüsü görüntülediği esnada,  düğmesini çevirerek menülerde bir sonraki sırada gelen öğenin ayar ekranını monitörde görüntüleyebilirsiniz.
- Bu andaki fotoğraf makinesi ayarları için ilgili menülerin ilk sekmesini görüntülemek üzere **MENU** düğmesine basın. En son seçilen menü sekmesini ilk göstermek üzere, **C4** menüsünün [23 Menü Konumunu Kaydet] öğesini ayarlayın.
- Doğrudan tuşlar, Akıllı İşlev, denetim paneli ve menüler ile değiştirilen ayarlar **C4** menüsünün [Sıfırla] öğesiyle varsayılan değerlerine sıfırlanır. Özel Ayar menülerindeki ayarları varsayılan değerlerine sıfırlamak için, **C4** menüsünün [Özel Fonk. Resetle] öğesini kullanın. (Bazı ayarlar geçerli değildir.)

Kayıt Modu Menüleri

Menü	Seçenek	Fonksiyon	Fabrika Ayarı	Sayfa
Faz Tespiti AF	AF Modu *1	Vizörle çekim yapılırken otomatik odak yöntemini seçer.	A.F.S	s.50
	AF Aktif Alanı *1	Vizörle çekim yapılırken odağın ayarlanacağı alanı seçer.	Auto (33 AF Noktası)	s.51
	AF.S Ayarı	Otomatik odak modunun A.F.S olarak ayarlandığı ve SHUTTER düğmesine tam basıldığı durum için işlem önceliğini belirler.	Odak-öncelikli	s.52
	AF.C'deki 1. Kare İşlemi	Otomatik odak modu A.F.C olarak ayarlandığında ve SHUTTER düğmesine tam basıldığı durumda ilk kare için işlem önceliğini belirler.	Otom.	s.52
	AF.C Sürekli'de İşlem	Otomatik odak modu A.F.C olarak ayarlandığında Sürekli Çekim esnasındaki işlem önceliğini belirler.	Otom.	s.52
	AF Durumunu Tut	Odaklama sonrasında, nesnenin seçili odaklama alanının dışına çıktığı durumlarda, belli bir süre için odağı muhafaza eder.	Düşük	s.52
Kontrast Tespiti AF	Kontrast AF *1	Live View ile çekim için otomatik odak modunu ayarlar.	Yüz Algılama	s.52
	Odak İnce Ayarı *1	Odaktaki nesnenin dış çizgilerini vurgular ve odağı kontrol etmeyi daha kolay hale getirir.	Kapalı	s.53
	Kontrast AF Seçimleri	SHUTTER düğmesine tam basıldığında işlem önceliği ayarlanır.	Odak-öncelikli	s.53
AF Yardım Işığı *1	Karanlık koşullarda otomatik odaklama yapılırken yardımcı ışığı patlatır.	Açık	s.50	
AE Ölçme *1	Parlaklığın ölçülmesi ve pozlamanın belirlenmesi için kullanılacak sensörü seçer.	Çoklu-segment	s.49	
ISO AUTO Ayarı *1	ISO AUTO ve AUTO ISO Parametreleri dahilinde otomatik düzeltme aralığını ayarlar.	ISO 100 ila ISO 3200/ Standard	s.48	
Flaş Modu *1	Flaş modunu ayarlar.	Flaş Açık veya Otomatik Flaş Pat.	s.64	
Program Çizgisi *1	Program Satırı ayarını seçer.	Normal	s.45	

Menü	Seçenek		Fonksiyon	Fabrika Ayarı	Sayfa
📷1	Pozlama Modu *2	Pozlama Modu	Mod kadranı, U1 ile U5 arasındaki modlardan birinin seçilmesi için ayarlandığında geçici olarak pozlama modunu değiştirir.	P	s.101
		Program Çizgisi	Mod kadranı, U1 ile U5 arasındaki modlardan birinin seçilmesi için ayarlandığında Program Çizgisi ayarını seçer.	Normal	
📷2	Bellek Kart Seçen. *1		İki bellek kartının takılı olduğu durum için kayıt metodunu ayarlar.	Ardışık Kullanım	s.42
	Kırp *1		Çekim için görüş açısını ayarlar.	Otom.	s.42
	Fotoğraf Çekim Ayarları	Dosya Formatı *1	Fotoğrafların dosya formatını ayarlar.	JPEG	s.42
		JPEG Piksel Ayarı *1	JPEG fotoğraflarının kayıt boyutunu ayarlar.	[L]	
		JPEG Kalite Ayarı *1	JPEG fotoğraflarının kalitesini ayarlar.	★★★	
		RAW Dosya Formatı	RAW dosya formatını ayarlar.	PEF	
		Renk Boşluğu	Kullanılacak renk alanını ayarlar.	sRGB	
	D-Menzil Ayarları	Vurgu Telifisi *1	Dinamik menzili genişletir ve aşırı pozlanmış alanların oluşmasını önler.	Otom.	s.68
		Gölge Telifisi *1	Dinamik menzili genişletir ve düşük pozlanmış alanların oluşmasını önler.	Otom.	
	Parazit Azaltma	Düşük Obtüratör Hızı NR *1	Düşük obtüratör hızı ile çekim yapıldığında Parazit Azaltma ayarını belirler.	Otom.	s.45
Yüksek-ISO NR *1		Yüksek bir ISO hassasiyeti ile çekim yapıldığında Parazit Azaltma ayarını belirler.	Otom.	s.48	
📷3	Netlik *1		Bir görüntü işleme işlevi kullanarak fotoğrafların netliğini değiştirir.	±0	s.69
	Ten Tonu *1		Bir görüntü işleme işlevi kullanarak fotoğraflardaki cilt tonunu değiştirir.	Kapalı	s.69
	Dijital Filtre *1		Resimler çekilirken bir dijital filtre efekti uygular.	Filtre yok	s.67
	YDM Çekimi *1		Yüksek dinamik menzilli çekimi ayarlar.	Kapalı/±2EV/ Açık	s.68
	Piksel Öteleme Çöz. *1		Piksellerine göre ötelenmiş dört fotoğrafı birleştirir ve yüksek çözünürlüklü bir fotoğraf ortaya çıkarır.	Kapalı	s.69
	YILDIZ TAKIPIÇSİ *1		Gök cisimlerinin takip edilmesini ve fotoğrafının çekilmesi için gerekli ayarları yapılandırır.	Kapalı	s.74

Menü	Seçenek	Fonksiyon	Fabrika Ayarı	Sayfa	
☑4	ÖÖ Filtre Simülatorü *1	Shake Reduction mekanizmasını kullanarak bir düşük geçiş filtre efekti uygular.	Kapalı	s.70	
	Shake Reduction *1	Shake Reduction işlevini etkin kılar.	Açık	s.68	
	Ufuk Düzeltme *1	📷 modunda yatay eğikliği düzeltir.	Kapalı	-	
	Oluşturma Ayarı *1	Shake Reduction mekanizmasını kullanarak fotoğrafınızın kompozisyonunu ayarlamaya imkan verir.	Kapalı	s.71	
	Objektif Telifisi	Bozulma Telifisi *1	Objektif özelliklerinden dolayı ortaya çıkan bozulmaları düzeltir.	Kapalı	s.69
		Çevresel Işık Telifisi *1	Objektif özelliklerinden dolayı ortaya çıkan çevresel ışık düşüşünü azaltır.	Kapalı	
Yan-Kromik-Spma Ayar *1		Objektif özelliklerinden dolayı ortaya çıkan yan kromatik bozulmaları azaltır.	Açık		
Sapma Telifisi *1		Küçük bir açıklık değeri kullanıldığında sapmanın neden olduğu bulanıklığı düzeltir.	Açık		
	Giriş Odaksal Uzunluğu *1	Odak uzunluğu bilgisinin elde edilemediği bir objektif kullanıldığında odak uzunluğu ayarını gerçekleştirir.	35mm	s.110	
☑5	Vizör Katmanı	Çizgi Ekranı *1	Vizörde ızgara çizgilerini görüntüler.	Açık	s.17
		Elektronik Seviye *1	Vizörde elektronik seviyeyi görüntüler.	Açık	
		AF Çerçevesi	Vizörde AF çerçevesini görüntüler.	Açık	
		Spot Ölçme Çerçevesi	Vizörde nokta ölçüm çerçevesini görüntüler.	Açık	
		AF Noktaları	Vizörde AF noktalarını görüntüler.	Açık	
Live View	Çizgi Ekranı *1	Live View sırasında görüntülenen ızgara çizgilerinin türünü ve rengini ayarlar.	Kapalı/Siyah	s.12	
	Elektronik Seviye *1	Live View esnasında elektronik seviyeyi görüntüler.	Açık		
	Histogram Ekranı	Live View esnasında histogramı görüntüler.	Kapalı		
	Vurgu Uyansı	Live View esnasında aşırı pozlanmış alanların kırmızı renkte yanıp sönmesini sağlar.	Kapalı		
	Titreme Azaltma	Güç frekansını ayarlayarak Live View ekran titremesini azaltır.	50Hz		
Hızlı İzleme	Ekran Zamanı	Hızlı İzleme görüntüleme süresini ayarlar.	1sn.	s.40	
	İzlemeyi Büyüt	Hızlı İzleme esnasında büyütülmüş fotoğrafı görüntüler.	Açık		
	RAW verilerini kaydet	Hızlı İzleme esnasında RAW verilerini kaydeder.	Açık		
	Sil	Hızlı İzleme esnasında görüntülenen fotoğrafı siler.	Açık		
	Histogram Ekranı	Hızlı İzleme esnasında histogramı görüntüler.	Kapalı		
	Vurgu Uyansı	Hızlı İzleme esnasında aşırı pozlanmış alanların kırmızı renkte yanıp sönmesini sağlar.	Kapalı		











Menü	Seçenek		Fonksiyon	Fabrika Ayarı	Sayfa	
5	Diğer Ekran Ayarları	Kılavuz Ekranı	Çekim modu değiştirildiği zaman işletim kılavuzlarını görüntüler.	Açık	s.38	
		Otom. Ekran Döndürme	Fotoğraf makinesinin dikey olarak tutulması halinde durum ekranını dikey olarak görüntüler.	Açık	s.14	
		Ekran Rengi	Durum ekranı, denetim paneli ve menü imlecinin ekran rengini ayarlar.	1	s.37	
	Düğme Kişiselleştirme	E-Kadran Programlama	Fx1 Düğmesi	Fx1 düğmesine basıldığında uygulanacak işlevi ayarlar.	Tek Tuş Dosya Formatı	s.97
			Fx2 Düğmesi	Fx2 (▼) düğmesine basıldığında uygulanacak işlevi ayarlar.	Dış Mekan Grntü Ayarı	
			AF Düğmesi	AF düğmesine basıldığı zaman için işlevi ayarlar.	AF1'i etkin kıl	
			Ön İzleme Kadranı	Ana düğmenin  konumuna çevrilmiş olduğu durum için fotoğraf makinesi işlemini ayarlar.	Optik Ön-izleme	s.54
		E-Kadran Programlama	P	Her bir pozlama modu için  /  /  işletimini ayarlar.	Tv, Av, P	s.99
			Sv		-, ISO, -	
			Tv		Tv , -, -	
			Av		-, Av , -	
			TAv		Tv, Av, PLINE	
			M		Tv, Av, PLINE	
	B		-, Av , -			
	X	-, Av , -				
Döndürme Yönü	 veya  döndürüldüğü zaman elde edilen efekti geri çevirir.	Sağa Döndür				
Hafıza		Güç kapatıldığı zaman fotoğraf makinesinde hangi ayarların kaydedileceğini belirler.	Netlik, Ten Tonu, Dijital Filtre, YDM Çekimi, Piksel Öteleme Çöz. ve Dış Mekan Grntü Ayarı dışındaki ayarlar içindir	s.102		
USER Modunu Kaydet		Sık kullanılan çekim ayarlarını mod kadranında U1 ile U5 arasındaki düğmelere kaydedebilirsiniz.	-	s.100		

*1 Denetim panelinde bir işlev olarak mevcuttur.

*2 İşlev yalnızca mod kadranı, **U1** ile **U5** arasındaki modlardan birine ayarlandığında görüntülenir.

Video Menüleri

Menü	Seçenek	Fonksiyon	Fabrika Ayarı	Sayfa	
1	Kontrast Tespiti AF	Kontrast AF *1	Otomatik odaklama modunu ayarlar.	Yüz Algılama	s.52
		Odak İnce Ayarı *1	Odaktaki nesnenin dış çizgilerini vurgular ve odağı kontrol etmeyi daha kolay hale getirir.	Kapalı	s.53
	AF Yardım Işığı *1	Karanlık koşullarda otomatik odaklama yapılırken yardımcı ışığı patlatır.	Açık	s.50	
	AE Ölçme *1	Parlaklığın ölçülmesi ve pozlamanın belirlenmesi için kullanılacak sensörü seçer.	Çoklu-segment	s.49	
	Bellek Kart Seçen. *1	Videoların kaydedilmesi için SD1 ve SD2 yuvalarına takılı bellek kartlarından birini seçer.	SD1	s.42	
	Kırp *1	Çekim için görüş açısını ayarlar.	Otom.	s.42	
	Video Çekim Ayarları	Kaydedilen Piksel *1	Videonun kaydedilen piksel sayısını ayarlar.	FullHD	s.42
		Karesayısı *1	Videonun kare sayısını ayarlar.	30p	
	Ses Seviyesi Ayarı	Kayıt Sesi Seviyesi *1	Kayıt için ses seviyesini ayarlar.	Otom.	s.46
		Rüzgar Sesi Azaltma *1	Rüzgar sesini azaltır.	Kapalı	
Kulaklık Sesi *1		Bir mikrofon bağlandığında ses hacmini ayarlar.	10		
2	D-Menzil Ayarları	Vurgu Telifisi *1	Dinamik menzili genişletir ve aşırı pozlanmış alanların oluşmasını önler.	Otom.	s.68
		Gölge Telifisi *1	Dinamik menzili genişletir ve düşük pozlanmış alanların oluşmasını önler.	Otom.	
	Dijital Filtre *1	Bir video kaydedildiği zaman, bir dijital filtre efekti uygular.	Filtre yok	s.67	
	Movie SR *1	Shake Reduction işlevini etkin kılar.	Açık	-	
	Live View	Çizgi Ekranı *1	Live View sırasında görüntülenen ızgara çizgilerinin türünü ve rengini ayarlar.	Kapalı/Siyah	s.12
		Elektronik Seviye *1	Live View esnasında elektronik seviyeyi görüntüler.	Açık	
		Histogram Ekranı	Live View esnasında histogramı görüntüler.	Kapalı	
Vurgu Uyarısı		Live View esnasında aşırı pozlanmış alanların kırmızı renkte yanıp sönmesini sağlar.	Kapalı		
Titreme Azaltma		Güç frekansını ayarlayarak Live View ekran titremesini azaltır.	50Hz		

Menü	Seçenek		Fonksiyon	Fabrika Ayarı	Sayfa	
2	Düğme Kişiselleştirme	AF Düğmesi (Video)	AF düğmesine basıldığı zaman için işlevi ayarlar.	AF'i etkin kıl	s.97	
		E-Kadran Programlama		Her bir pozlama modu için  /  /  işletimini ayarlar.	-, -, -	s.99
					Tv, -, PLINE	
					-, Av, PLINE	
					Tv, Av, PLINE	
			Tv, Av, PLINE			
Döndürme Yönü	 veya 	döndürüldüğü zaman elde edilen efekti geri çevirir.	Sağa Döndür			





*1 Denetim panelinde bir işlev olarak mevcuttur.

Oynatım Menüsü

Menü	Seçenek	Fonksiyon	Fabrika Ayarı	Sayfa	
1	Slayt gösterimi	Ekran Süresi	Bir fotoğraf görüntüleme aralığı belirler.	3sn.	s.79
		Ekran Efekti	Bir sonraki fotoğraf görüntülenirken kullanılacak bir geçiş efekti belirler.	Kapalı	
		Oynatımı Tekrarla	En son fotoğraf görüntüledikten sonra slayt gösterimini tekrar en baştan başlatır.	Kapalı	
		Otom. Video Oynatımı	Slayt gösterimi esnasında videoları görüntüler.	Açık	
1	Tüm Fotoğrafları Korum	Kayıtlı tüm fotoğrafları bir seferde korur.	-	s.103	
	Tüm Fotoğrafları Sil	Kayıtlı fotoğrafların tamamını bir seferde siler.	-	-	
	Hızlı Zoom	Fotoğrafların büyütülmesinde başlangıç büyütmesini ayarlar.	Kapalı	s.41	
	Oynatım Ses Seviyesi	Video oynatımı sırasında ses seviyesini ayarlar.	10	s.47	
	Fotoğraf Ekranı	Otomatik Döndürme	Fotoğraf makinesi dikey tutularak çekilmiş veya döndürme bilgileri değiştirilmiş olan fotoğrafları döndürür.	Açık	s.79
		Çizgi Ekranı	Izgara çizgilerinin türünü ve rengini ayarlar.	Kapalı/Siyah	s.41
Vurgu Uyansı		Oynatım modunda iken Standart Bilgiler Ekranı veya Histogram Ekranında aşırı pozlanmış alanların kırmızı renkte yanıp sönmesini sağlar.	Kapalı	s.15	

Ayar Menüleri

Menü	Seçenek	Fonksiyon	Fabrika Ayarı	Sayfa	
1	Language/言語	Ekran dilini değiştirir.	English	s.35	
	Tarih Ayarlar	Tarih ve saat ile ekran formatını ayarlar.	01/01/2016	s.36	
	Dünya Saati	Bulunulan yerin ve belirtilen şehrin tarih ve saat ekranı arasında geçiş yapar.	Bulunulan yer	s.102	
	Metin Boyutu	Bir menü ögesi seçildiği zaman yazı boyutunu büyütür.	Standart	s.36	
	Ses Efektleri	İşletim sesini açık veya kapalı konuma getirir ve Odakta, AE Kilidi, Zamanlayıcı, Uzaktan Kumanda, Ayna Yukarı, AF Aktif Alanı ve ayrıca FX1 ve FX2 öğelerine atanan işlevler (Tek Tuş Dosya Formatı, Piksel Öteleme Çöz., Shake Reduction, Ufuk Düzeltme ve Elektronik Seviye) için ses seviyesini değiştirir.	Ses Seviyesi 3/ Tümü Açık	-	
	LCD Ekran Ayarları	Monitördeki parlaklığı, doygunluğu ve rengi ayarlar.	0	-	
	Dış Mekan Gmtü Ayan	Dış mekandaki çekimler için monitörün parlaklığını ayarlar.	Kapalı	s.11	
2	Işık Ayarları	LCD Ekran	☀ düğmesine basıldığında LCD panelinin aydınlatılıp aydınlatılmayacağını ayarlar.	Yüksek	s.100
		Arka Düğmeler	Monitör dışarı çekildikten sonra ☀ düğmesine basıldığında arka düğmelerin aydınlatılıp aydınlatılmayacağını ayarlar.	Kapalı	
		Objektif Yuvası	☀ düğmesine basıldığında objektif yuvasının aydınlatılıp aydınlatılmayacağını ayarlar.	Kapalı	
		Kart Yuvası/ Konnektör	☀ düğmesine basıldığında kart yuvalarının ve konektörün aydınlatılıp aydınlatılmayacağını ayarlar.	Kapalı	
	Gösterge Işıklar	Wi-Fi	Wi-Fi lambasının parlaklığını ayarlar.	Yüksek	s.100
		GPS	GPS gösterge lambasının parlaklığını ayarlar.	Yüksek	
		Zamanlayıcı	Zamanlayıcı ile çekim yapılırken zamanlayıcının aydınlatılıp aydınlatılmayacağını ayarlar.	Açık	
		Uzaktan Kumanda	Uzaktan kumanda ile çekim yapılırken zamanlayıcı lambasının yakılıp yakılmayacağını ayarlar.	Açık	
	Wi-Fi *1	Wi-Fi işlevini etkinleştirir.	Kapalı	s.89	
	GPS/ E-Pusula	GPS Günlüğü	GPS kaydı sırasında fotoğraf makinesinin çalışmasını ayarlar.	Açık	s.73
		GPS Saat Senk.	Tarih ve saat ayarlarını otomatik olarak yapılandırır.	Açık	
Kalibrasyon		Yönlendirme bilgilerinin kalibrasyonunu gerçekleştirir.	-		
USB Bağlantısı	Bir bilgisayara bağlantı yapıldığında USB bağlantı modunu ayarlar.	MSC	s.87		

Menü	Seçenek	Fonksiyon	Fabrika Ayarı	Sayfa	
2	HDMI Çıkışı	HDMI giriş terminali olan bir AV cihazına bağlantı yapıldığında çıkış formatını ayarlar.	Otom.	s.80	
	Otomatik Kapanma	Belirli bir süre için hiçbir işlem yapılmadığı zaman, fotoğraf makinesinin otomatik olarak kapanacağı süreyi ayarlar.	1dk	s.35	
3	Yeni Klasör Oluştur	Bellek kartında yeni bir klasör oluşturur.	-	s.103	
	Klasör İsmi	Fotoğrafların dahilinde kayıtlı olduğu klasörü ayarlar.	Tarih	s.103	
	Dosya İsmi	Bir fotoğrafa atanmış olan dosya ismini ayarlar.	IMG/IMG	s.105	
	Dosya No.	Ardışık Sıy Nmrlandırma	Yeni bir klasör oluşturulduğu zaman dosya ismi için ardışık numaralandırmaya devam eder.	Açık	s.105
		Dosya Num. Resetle	Dosya numarası ayarını resetler ve her bir yeni klasör oluşturulduğunda 0001'e döner.	-	
	Telif Hakkı Bilgileri	Exif verilerinde gömülü olan fotoğrafçı ve telif hakkı bilgilerini ayarlar.	Kapalı	s.106	
Formatla	Bir bellek kartını biçimlendirir.	-	s.37		
4	Piksel Haritalama	Sensördeki bozuk pikselleri ortadan kaldırır ve düzeltir.	-	s.112	
	Toz Sökme	Yüksek frekanslı (ultrasonik) titreşimleri uygulayarak sensörü temizler.	Açık/Kapalı	s.112	
	Sensör Temizleme	Bir üfleyici ile sensörün temizlenmesi için aynayı yukarı pozisyona kilitler.	-	s.113	
	Pil Seçin	Fotoğraf makinesine bir opsiyonel pil seti yerleştirildiği durum için, fotoğraf makinesi işlemini ayarlar.	Otomatik Seç/ Otomatik tarama	s.33	
	Sertifikasyon İşaretleri	Kablosuz teknik standartlara uyumluluk sertifikasyon işaretlerini görüntüler.	-	s.130	
	Yazılım Bilgisi/Seçenkr	Fotoğraf makinesinin yazılım bilgileri sürümünü görüntüler. Bir güncelleme yürütmeden önce mevcut yazılım bilgileri sürümünü kontrol edebilirsiniz.	-	-	
	Sıfırla	Doğrudan tuşların ve Akıllı İşlevin ayarlarını ve  menülerinin,  menülerinin,  menüsünün,  menülerinin, işletim panelinin ve oynatım modu paletinin ayarlarını sıfırlar.	-	-	

*1 Denetim panelinde bir işlev olarak mevcuttur.

Özel Ayar Menüleri

Menü	Seçenek	Fonksiyon	Fabrika Ayarı	Sayfa
C1	1 EV Adımları	Pozlama için ayar adımlarını ayarlar.	1/3 EV Adımı	s.44
	2 Hassasiyet	ISO hassasiyeti için ayar adımlarını ayarlar.	1 EV Adımı	s.48
	3 Ölçü İşletim Süresi	Ölçme işletim süresini ayarlar.	10sn.	-
	4 Otomatik EV Telifisi	Düzgün pozlama mevcut ayarlarla elde edilemediği zaman, pozlamayı otomatik olarak telif eder.	Kapalı	-
	5 AE ve AF Nktası Bağı. Kur	Odaklama alanında pozlama değeri ve AF noktasının birleştirilip birleştirilmeyeceğini ayarlar.	Kapalı	-
	6 Ampul (B) Modu Seçenklri	B modunda SHUTTER düğmesine basıldığında gerçekleştirilecek fotoğraf makinesi işlemini ayarlar.	Tip1	-
	7 Flaş Senk Hızı	Flaş senkronizasyon hızını ayarlar.	1/200	s.111
C2	8 AF Kilitli AE-L	Odaklama kilitli olduğu durumda pozlama değerinin kilitlenip kilitlenmeyeceğini ayarlar.	Kapalı	-
	9 Vizör Işığı	Konuya odaklanıldığında veya odaklama alanı değiştirildiğine vizörün aydınlatılıp aydınlatılmayacağını ayarlar.	Otom.	s.17
	10 Uzaktan Kumandayla AF	Bir uzaktan kumanda ünitesi ile çekim yapılırken otomatik odaklamanın kullanılıp kullanılmayacağını belirler.	Kapalı	s.57
	11 Poz Taraması Düzeni	Poz Taramalı çekim için sırayı ayarlar.	0 - +	s.58
	12 Tek Tuşla Poz Taraması	Poz Taraması kullanılırken deklanşöre tek bir basışla tüm kareleri çeker.	Kapalı	s.58
	13 Aralıklı Çekim Seçenekleri	Aralıklı Çekim, Aralıklı Kompozit ve Aralıklı Video Kaydı için aralık süresini geriye saymanın pozlama başladığı veya pozlama bittiği zamandan itibaren başlatılıp başlatılmayacağını ayarlar.	Aralık	s.61
14 Aralıklı Çekimde AF	Aralıklı Çekim, Aralıklı Kompozit, Aralıklı Video Kaydı ve Yıldız Akışı için ilk fotoğraf çekildiğinde kullanılan odaklama konumunun kilitlenmesini veya her bir pozlama için otomatik odaklama gerçekleştirilmesini ayarlar.	Odağı 1. pozlamada kilitler	s.61	

Menü	Seçenek	Fonksiyon	Fabrika Ayarı	Sayfa
C3	15 BD Ayarlanabilir Aralığı	Beyaz dengesi ayarı için ışık kaynağı belirlendiği zaman, beyaz dengesinin otomatik olarak ince ayara tabi tutulup tutulmayacağını belirler.	Sabit	s.62
	16 Tungsten Işıқта OBD	Beyaz dengesi [Otomatik Beyaz Dengesi] olarak ayarlandığında, tungsten ışık rengi tonu belirler.	Güçlü Düzeltme	s.62
	17 Flaş Kullanıldığında BD	Bir flaş kullanıldığı durum için, beyaz dengesi ayarını belirler.	Otomatik Beyaz Dengesi	s.62
	18 Renk Isısı Adımları	Beyaz dengesinin Renk Isısı seçeneği için ayar kademelerini ayarlar.	Kelvin	s.63
	19 Etk Kıl/Dvrdş Brk	Seçilen düğme ve kadran grubunun çalışmasını etkinleştirir veya devre dışı bırakır.	Tip1	s.40
	20 AF Noktası Değiş.Düğm.	Odaklama alanı seçim modu, belirli seçim tipi seçeneklerinden birine ayarlandığında AF işlemini seçer.	Tip1	s.52
	21 Otomatik SR Kapalı	Geçiş modu, [Zamanlayıcı] veya [Uzaktan Kumanda] konumuna ayarlandığında Shake Reduction işlevini otomatik olarak kapalı konuma getirir.	Otm. SR Kplı işlevini etkin kıl	s.55
C4	22 Döndürme Bilg. Kaydetme	Çekim esnasında döndürme bilgisini kaydeder.	Açık	s.79
	23 Menü Konumunu Kaydet	Monitörde görüntülenmiş olan en son menü sekmesini kaydeder ve bir dahaki sefer MENU düğmesine basıldığında bunu tekrar görüntülenir.	Menü Konumunu Resetle	s.20
	24 Yakalama Odağı	Eğer bir manuel odaklı objektif takılıysa, Yakalama Odaklı çekimi etkin hale getirir. Nesne odağa geldiği zaman obtüratör otomatik olarak serbest bırakılır, yani çekim yapılır.	Kapalı	s.110
	25 AF İnce Ayarı	Fotoğraf makinesinin otomatik odak sistemi ile objektiflerinizde ince ayar yapmanıza imkan verir.	Kapalı	s.53
	26 Açıklık Halkası Kull.	Objektif açıklık halkası, A (Otom.) haricindeki bir konuma ayarlandığı zaman deklanşör düğmesini etkin kılar.	Devredışı bırak	s.109
	Özel Fonk. Resetle	Özel Ayarın tüm ayarlarını fabrika ayarlarına resetler.	-	-

Askının Takılması

- 1 Askının ucunu üçgen halka üzerinden geçirin.

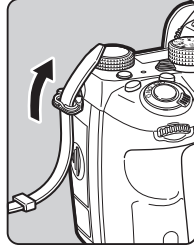

- 2 Askının ucunu kelepçenin içerisinde sabitleyin.

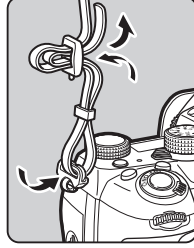

Pil Seti kullanılıyorsa

Opsiyonel D-BG6 Pil Seti kullanılıyorsa askının bir ucunu pil setine takabilirsiniz.

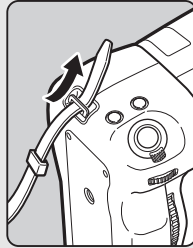

Bir Objektif Takma

- 1 Fotoğraf makinesinin kapalı olduğundan emin olun.

- 2 Gövde yuva kapağını (1) ve objektif yuva kapağını (2) çıkarn.

Objektif kilit açma düğmesini (3) basılı tutarken gövde yuva kapağını saat yönünün tersine çevirin.

Kapağı çıkarttıktan sonra, objektif yuva tarafı yukarı doğru bakacak şekilde objektifi yerleştirdiğinizden emin olun.



- 3 Fotoğraf makinesi ve objektif yuva indeksini (kırmızı noktalar: 4) eşleştirin ve tık sesi gelene kadar objektifi saat yönünde çevirerek sabitleyin.

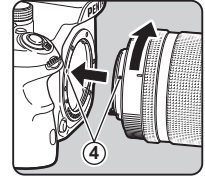

Objektifi çıkarmak için

Objektif kapağını takın ve ardından objektif kilit açma düğmesine basılı tutarken objektifi saat yönünün tersi yöne çevirin.

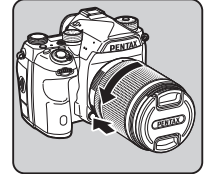



⚠ Dikkat

- Bir objektifi takarken veya çıkarırken, tozdan veya kirden göreceli olarak arındırılmış olan bir ortam seçin.
- Bir objektif takılı olmadığı zaman fotoğraf makinesindeki gövde yuva kapağını takılı bırakın.

- Fotoğraf makinesinden çıkarma sonrasında objektif yuva kapağını ve objektif kapağını objektife taktığınızdan emin olun.
- Fotoğraf makinesindeki objektif yuvasının içine parmaklarınızı sokmayın veya aynaya dokunmayın.
- Fotoğraf makinesi gövdesi ve objektif yuvası üzerinde objektif veri temas noktaları mevcuttur. Temas noktalarındaki kir, toz veya paslanma elektrikli sisteme zarar verebilir. Profesyonel temizleme için size en yakın servis merkezi ile irtibat kurun.
- Bir geri çekilebilir objektif takıldığında ve uzatılmadığında, resimler çekemezsiniz ve bazı işlevleri kullanamazsınız. Eğer çekim esnasında objektif geri çekilirse, fotoğraf makinesinin çalışması durur. Ayrıntılar için bkz. "Bir Geri Çekilebilir Objektif Nasıl Kullanılır" (s.40).
- Diğer üreticiler tarafından imal edilmiş objektiflerin kullanımından kaynaklanan kazalar, hasarlar ve işlev bozuklukları ile ilgili olarak hiçbir sorumluluk ve yükümlülük kabul etmemekteyiz.

Not

- Her bir objektifin işlevleri ile ilgili ayrıntılar için, bkz. "Değişik Objektiflerle Mevcut olan İşlevler" (s.108).
-  düğmesine basarak objektif yuvasını aydınlatabilirsiniz. (Varsayılan ayar: Kapalı) Fotoğraf makinesi kapalı olsa dahi objektif yuvası aydınlatılır. Ayarı  2 menüsünde [Işık Ayarları] altından [Objektif Yuvası] ögesini kullanarak değiştirebilirsiniz. (s.100)

Pil ve Şarj Cihazının Kullanımı

Bu fotoğraf makinesi için özel olarak geliştirilmiş olan D-LI90 pili ve D-BC90 pil şarj cihazını kullanın.

Pilin Şarj Edilmesi

1 AC kablosunu şarj cihazına takın.

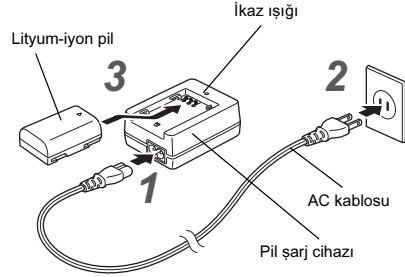

2 AC kablosunun fişini elektrik prizine takın.

3 Pildeki ▲ işaretini yukarıya doğru tutun ve bunu pil şarj cihazına takın.

Şarj etme esnasında gösterge ışığı yanar ve pil tam olarak şarj edildiği zaman gösterge ışığı kapanır.

Dikkat

- D-BC90 pil şarj cihazını, D-LI90 dışındaki pilleri şarj etmek için kullanmayın. Diğer pillerin şarj edilmesi hasara veya ısınmaya yol açabilir.
- Aşağıdaki durumlarda pili yeni bir pille değiştirin:
 - Eğer gösterge ışığı yanıp sönüyorsa veya pil düzgün bir şekilde takıldıktan sonra yanmıyorsa
 - Eğer pil şarj edildikten sonra bile çok daha hızlı bir şekilde tükeniyorsa (pil, kullanım ömrünün sonuna ulaşmış olabilir)

● Not

- Maksimum şarj etme süresi yaklaşık olarak 390 dakikadır (bu sıcaklığa ve kalan pil gücüne göre değişir). Pili sıcaklığın 0°C ve 40°C (32°F ve 104°F) arasında olduğu bir yerde şarj edin.

Pilin Takılması/Çıkarılması

● Dikkat

- Pili doğru şekilde yerleştirin. Eğer pil yanlış şekilde yerleştirilirse, yerinden çıkarılamayabilir.
- Takmadan önce pilin elektrotlarını yumuşak kuru bir bezle silin.
- Fotoğraf makinesi açık halde iken pil kapağını açmayın ya da pili çıkarmayın.
- Fotoğraf makinesi, sürekli şekilde uzun bir zaman süreci için kullanılmış olduğu zaman fotoğraf makinesi veya pil ısınabileceği için dikkatli olun.
- Eğer fotoğraf makinesini uzun bir süre için kullanmayacaksanız, pili yerinden çıkarın. Fotoğraf makinesi uzun bir süre için kullanılmadığı halde pilin içerisinde terk edilmesi halinde pili akabilir ve fotoğraf makinesine zarar verebilir. Eğer çıkarılan pil altı ay veya daha fazla bir süre için kullanılmayacaksa, saklamadan önce pili yaklaşık 30 dakika boyunca şarj edin. Pili her altı ila on iki ayda bir yeniden şarj etmeyi unutmayın.
- Pili, sıcaklığın oda sıcaklığında veya bunun altında kalacağı bir yerde saklayın. Yüksek sıcaklıklara sahip mekanlardan kaçının.
- Eğer pili uzun süre boyunca fotoğraf makinesinin dışında muhafaza ederseniz, tarih ve saat ayarları resetlenebilir. Böyle bir durumda mevcut tarih ve saati tekrar ayarlayın.

1 Pili kapağını açın.

Pil kapağı kilit açma mandalını kaldırın, kilidi açmak üzere bunu OPEN yönüne çevirin ve sonrasında kapağı açmak üzere çekin.

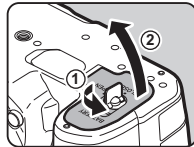

2 Pildeki ▲ işareti fotoğraf makinesinin dışına doğru bakacak şekilde, tam olarak yerine oturana dek pili itin.

Pili çıkarmak için, pil kilit mandalını ③ yönünde itin.

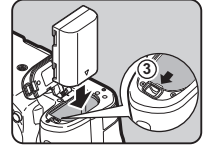

3 Pili kapağını kapatın.

Kilitlemek üzere, pil kapağı kilit açma mandalını CLOSE kısmına çevirin ve mandalı katlayın.

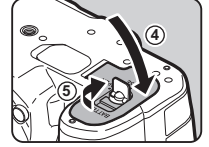

● Not

- Fotoğraf makinesinin düşük sıcaklıklarda veya uzun bir süre boyunca Sürekli Çekim yapılacak şekilde kullanılması halinde, pil seviyesi görüntülenemeyebilir.
- Sıcaklık azaldıkça pil performansı geçici olarak azalır. Fotoğraf makinesini soğuk iklimlerde kullandığınızda, beraberinizde yedek piller bulundurunuz ve bunları cebinizde ılık olarak muhafaza ediniz. Normal oda sıcaklığına döndüğünde pil performansı normale döner.
- Yurtdışına seyahat ettiğinizde veya pek çok resim çektiğinizde yanınızda yedek piller bulundurun.
- Opsiyonel D-BG6 Pil Seti kullanılıyorsa 4 menüsündeki [Pil Seçim] öğesinin altından aşağıdaki ayarlar yapılandırılabilir.
 - Pil kullanımı öncelik sırası
 - Kullanılacak AA pil tipi

AC Adaptörün Kullanımı

Monitörü uzun bir süre için kullandığınızda ya da fotoğraf makinesini bir bilgisayara veya AV cihazına bağladığınızda, opsiyonel AC Adaptör kitinin K-AC132 kullanımını tavsiye etmekteyiz.

1 Fotoğraf makinesinin kapalı olduğundan emin olun ve terminal kapağını açın.

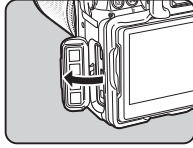

2 AC adaptörünün DC terminali ile fotoğraf makinesinin DC giriş terminalinde bulunan ▲ işaretlerini eşleştirin ve birleştirin.

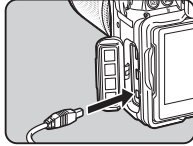

3 AC adaptörü AC kablosuna bağlayın ve kabloyu bir elektrik prizine takın.

⚠ Dikkat

- AC adaptörü takılmadan ve çıkarılmadan önce, fotoğraf makinesinin kapalı olduğundan emin olun.
- Terminaller arasındaki bağlantıların iyi yapılmış olduğundan emin olun. Karta erişilmekte iken, güç arzu ile olan bağlantının kaybedilmesi halinde, bellek kartı veya veriler bozulabilir.
- AC adaptörü kullanmadan önce, AC adaptör kitinin kılavuzunu okuduğunuzdan emin olun.

Bir Bellek Kartının Takılması

Bu fotoğraf makinesi ile aşağıdaki bellek kartları kullanılabilir.

- SD Bellek Kartı
- SDHC Bellek Kartı
- SDXC Bellek Kartı

Bu kılavuz dahilinde, bu kartlardan bellek kartları olarak bahsedilmektedir.

1 Fotoğraf makinesinin kapalı olduğundan emin olun.

2 Bellek kartı kapağını ① yönünde kaydırın ve sonrasında bunu açmak üzere ② ile gösterildiği gibi döndürün.

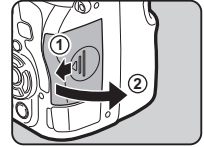

3 Bellek kartı etiketi, monitör tarafına doğru bakacak şekilde, kartı, bellek kartı yuvasına sonuna kadar ileri itin.

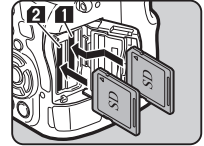

Bellek kartına bir kere bastırın ve çıkarmak üzere serbest bırakın.

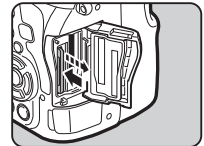

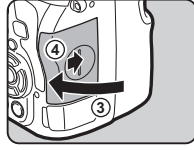

4 Bellek kartını ③ ile gösterildiği gibi döndürün ve bunu ④ yönünde kaydırın.



⚠ Dikkat

- Kart erişim ışığı yanıyorken bellek kartını çıkarmayın.
- Güç açıkken bellek kartı kapağının açılması halinde, fotoğraf makinesi kapanır. Fotoğraf makinesi kullanım halindeyken kapağı açmayın.
- Kullanılmamış veya daha önce başka cihazlarda kullanılmış olan bir bellek kartını biçimlendirmek (sıfırlamak) için bu fotoğraf makinesini kullanın. (s.37)
- Videolar kaydederken yüksek-hızlı bir bellek kartı kullanın. Eğer yazma hızı, kayıt hızı ile aynı olmazsa, kayıt esnasında yazma durabilir.

⚠ Not

- İki bellek kartı takılı iken verilerin nasıl kaydedildiği ile ilgili ayrıntılar için, bkz. "Bellek Kartı Ayarları" (s.42).
-  düğmesine basarak yuva bölümünü aydınlatabilirsiniz. (Varsayılan ayar: Kapalı) Kart yuvası bölümü fotoğraf makinesi kapalı olsa dahi aydınlatılır. Ayarı  2 menüsünde [Kart Yuvası/Konnektör] altındaki [Işık Ayarları] öğesini kullanarak değiştirebilirsiniz. (s.100)

Başlangıç Ayarları

Fotoğraf makinesini açın ve başlangıç ayarlarını gerçekleştirin.

Fotoğraf Makinesini Açma

1 Ana düğmeyi [ON] konumuna çevirin.

Satın alma sonrasında fotoğraf makinesi ilk defa açıldığında, [Language/言語] ekranı belirir.

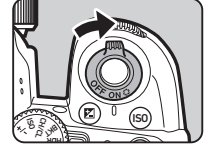

⚠ Not

- Eğer ayarlı bir zaman süreci esnasında herhangi bir işlem gerçekleştirilmezse fotoğraf makinesi otomatik olarak kapanacaktır. (Fabrika ayarı: 1dk.)  2 menüsü [Otomatik Kapanma] dahilinde ayarı değiştirebilirsiniz.

Ekran Dilinin Ayarlanması

1 İstenen dili seçmek üzere düğmesini kullanın ve düğmesine basın.

[Başlangıç Ayarı] ekranı seçilen dilde belirir.

Eğer  (Bulunulan yer) ayarının değiştirilmesi gerekmiyorsa 6. Adıma geçin.

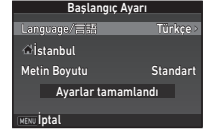

2 Çerçeveyi kısmına getirmek için düğmesine basın ve ardından düğmesine basın.

[ Bulunulan yer] ekranı görüntülenir.

3 Bir şehir seçmek üzere **düğmesini kullanın.**

Bölgeyi değiştirmek üzere **düğmesini kullanın.**

Bir bulunulan yer olarak seçilebilecek şehirleri görmek için, bkz. "Saat Dilimleri Şehir Listesi" (s.121).



4 **düğmesini kullanarak [DST] (yaz/kış saati) seçimini yapın ve **düğmelerini kullanarak veya seçimini yapın.****

5 **OK düğmesine basın.**

Fotoğraf makinesi [Başlangıç Ayarı] ekranına döner.

6 [Metin Boyutu] seçmek üzere **düğmesine basın ve sonra **düğmesine basın.****

7 [Standart] veya [Büyük] seçmek üzere **düğmesini kullanın ve **düğmesini kullanın ve **OK düğmesine basın.******

[Büyük] seçilmesi halinde, seçilen menü öğelerinin yazı boyutu büyür.

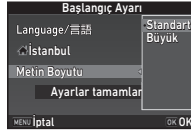

8 [Ayarlar tamamlandı] seçmek üzere **düğmesine basın ve sonra **düğmesine basın ve sonra **OK düğmesine basın.******

[Tarih Ayarlama] ekranı görüntülenir.



Tarih ve Saatin Ayarlanması

1 **düğmesine basın ve tarih biçimini seçmek üzere **düğmesini kullanın.****



2 **düğmesine basın ve **düğmelerini kullanarak [24sa] veya [12sa] seçimini yapın.****

3 **OK düğmesine basın.**

Çerçeve [Tarih Biçimi] kısmına döner.

4 **düğmesine basın ve ardından **düğmesine basın.****

Eğer tarih biçimi [aa/gg/yy] olarak ayarlıysa çerçeve ay kısmına hareket eder.

5 **Ayı ayarlamak üzere **düğmesini kullanın.****

Gün, yılı ve saati de aynı şekilde ayarlayın.



6 [Ayarlar tamamlandı] seçmek üzere **düğmesine basın ve sonra **düğmesine basın.****

[LCD Ekran] ekranı görüntülenir.



1 ◀▶ düğmelerini kullanarak bir renk seçin.

Durum ekranı, denetim ekranı ve menü imlecinin ekran rengi için renk 1 ila 12 arasında seçim yapın.



2 OK düğmesine basın.

Fotoğraf makinesi çekim moduna geçer ve bir resim çekmeye hazırdır.

Not

- Dil, yazı boyutu ve tarih ve saat ayarlarını ↵ 1 menüsünü kullanarak ve ekran rengini 5 menüsündeki [Diğer Ekran Ayarları] ögesini kullanarak değiştirin. (s.24, s.27)
- GPS açık konumdayken tarih ve saat ayarları, uydulardan elde edilen bilgiler kullanılarak yapılandırılır. (s.72)

1 MENU düğmesine basın.

📷 1 menüsü belirir.

2 ↵ 3 menüsünü görüntülemek üzere 🌅 veya 🌅 düğmesini kullanın.

3 [Formatla] seçmek üzere ▲ ▼ düğmesini kullanın ve ▶ düğmesine basın.

[Formatla] ekranı görüntülenir.

4 Biçimlendirilecek olan bellek kartının üzerine takılı olduğu bellek kartı yuvasını seçmek üzere ▲ ▼ düğmesini kullanın ve ▶ düğmesine basın.

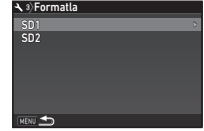

5 [Formatla] seçmek üzere ▲ düğmesine basın ve OK düğmesine basın.

Biçimlendirme başlar.
Biçimlendirme tamamlandığı zaman, 4. Adımdaki ekran yeniden belirir.

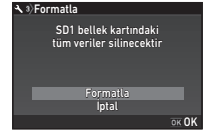

6 MENU düğmesine iki kere basın.

Dikkat

- Biçimlendirme esnasında bellek kartını çıkartmayın, aksi halde kartta hasar oluşabilir.
- Biçimlendirme, korumalı ve korumasız tüm verileri siler.

Not

- Bir bellek kartı biçimlendirildiği zaman, karta atanmış olan etiket "K-1"dir. Fotoğraf makinesi bir bilgisayara bağlandığı zaman, bellek kartı "K-1" ismiyle bir kaldırılabilir disk olarak tanımlanır.

Temel Çekim İşlemi

AUTO (Sahne Analizi Otom.) modunda fotoğraf çektiğinizde fotoğraf makinesi, çekim koşullarını analiz eder ve otomatik olarak optimum çekim ayarlarını yaplandırır.

Vizörle Çekim

1 Resimde gösterildiği gibi üst ve alt kısımlara bastırarak ön objektif kapağını çıkarın.

Bir geri çekilebilir objektif takıldığında, fotoğraf makinesini açmadan önce objektifi uzatın.

↳ Bir Geri Çekilebilir Objektif Nasıl Kullanılır (s.40)



2 Fotoğraf makinesini açın.

3 Çekim modu seçtör düğmesini kamera kısmına getirin.

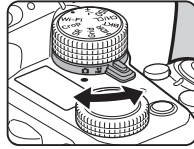

4 Odak modu düğmesini AF olarak ayarlayın.

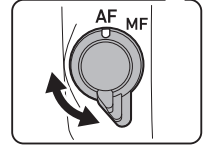
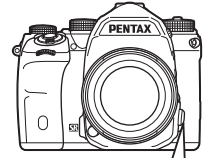

5 Mod kadranı kilit düğmesini basılı tutarken mod kadranını AUTO konumuna getirin.

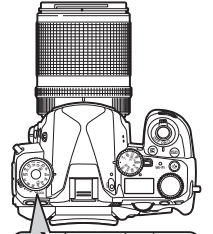

Mod kadranı kilit düğmesi

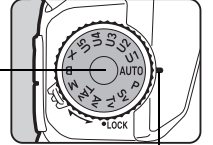

Kadran göstergesi

Seçilen çekim modu monitörde görüntülenir (Kılavuz Ekran).

↳ Kılavuz Ekranı ayarları (s.24)

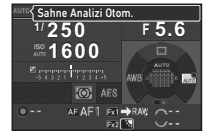

6 Nesneyi görmek üzere vizörden bakın.

Bir zoom'lu objektif kullanıldığında, görüş açısını değiştirmek üzere zoom halkasını sağa veya sola döndürün.

7 Konuyu AF çerçevesinin içine yerleştirin ve **SHUTTER** düğmesine yarım basın.

Odak göstergesi (●) belirir ve nesne odağa geldiği zaman bir bip sesi duyulur.

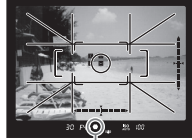

Odak göstergesi

🔊 Ses Efektleri ayarları (s.27)

8 **SHUTTER** düğmesine tam basın.

Çekilen fotoğraf monitörde görüntülenir (Hızlı İzleme).

Hızlı İzleme esnasında gerçekleştirilebilecek işlemler



Fotoğrafı siler.



düğmesi sağı Fotoğrafı büyütür.



RAW verilerini kaydeder (yalnızca JPEG fotoğrafı çekildiğinde ve veriler arabellekte kaldığı zaman).

Live View ile çekim

1 "Vizörle Çekim" 6. Adımda **LV** düğmesine basın (s.39).

Live View görüntüsü monitörde görüntülenir.

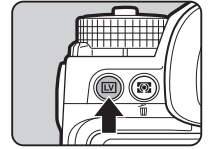

2 Konuyu monitörde AF çerçevesinin içine yerleştirin ve **SHUTTER** düğmesine yarım basın.





AF çerçevesi yeşile döner ve nesne odağa geldiği zaman bir bip sesi duyulur.



AF çerçevesi

Live View esnasında gerçekleştirilebilecek işlemler



Fotoğrafı büyütür. Büyütmeyi (16x'a kadar) değiştirmek üzere  düğmesine basın. Görüntülenen alanı değiştirmek üzere  düğmesini kullanın. Ekran alanını merkeze döndürmek üzere  düğmesine basın. 1x ekran boyutuna dönmek üzere  düğmesine basın.



Live View ile çekimden çıkar.

Sonraki adımlar, vizör kullanılarak yapılan çekimle aynıdır.

Not

- Nesneye odaklama yapmak üzere **AF** düğmesini kullanabilirsiniz. (s.50)
- Fotoğrafi monitörde ön izlemeye tabi tutabilir ve çekimden önce alan derinliğini kontrol edebilirsiniz. (s.54)
- C5** menüsündeki [Hızlı İzleme] öğesinin altından Hızlı İzleme için işletimi ve ekran ayarlarını belirleyebilirsiniz. (s.23) [Ekran Zamanı] öğesi [Tut] konumuna ayarlanırsa bir sonraki işleme kadar Hızlı İzleme görüntülenir.
- İşlev kadranı ● konumuna ayarlanırsa fotoğrafı ayar kadranını kullanarak büyütebilirsiniz.

Dikkat

- AUTO** modunda bazı işlevler kullanılamaz.

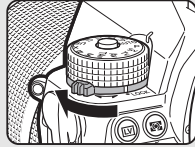

Mod Kadranının Kolay Kullanımı

Mod kadranı kilit düğmesine basılmasına gerek kalmaksızın mod kadranını kolayca kullanmak üzere, mod kadranı kilit serbest bırakma mandalını kullanarak mod kadranı kilidini serbest bırakın.



İşletim Düğmelerinin Devre Dışı Bırakılması

Çekim sırasında yanlış bir işleme neden olmaması için düğme ve kadranların çalışması geçici olarak devre dışı bırakılabilir.

A düğmesi basılı tutulurken  düğmesi çevrilirse düğme ve kadranlar devre dışı kalır.  düğmesi tekrar çevrildiğinde düğme ve kadranlar tekrar çalışmaya başlar.

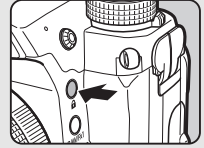

Düğme ve kadranların çalışması devre dışı konumdayken durum ekranında ve Live View ekranında ve vizörde  simgesi görüntülenir.

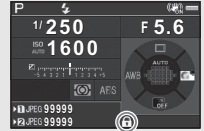

Devre dışı bırakılacak düğme ve kadranlar, **C3** menüsündeki [19 Etk Kıl/Dvrdş Brk] öğesinden seçilebilir.

Tip	Devre Dışı Kalacak Düğme ve Kadranlar
Tip1	   , ISO , ● , AE-L
Tip2	 , ▲ , ▼ , ◀ , ▶ , OK , MENU

Bir Geri Çekilebilir Objektif Nasıl Kullanılır

HD PENTAX-DA 18-50mm F4-5.6 DC WR RE gibi bir geri çekilebilir objektif takılı ve uzatılmamış halde iken fotoğraf makinesi açılırsa, monitörde bir hata mesajı görüntülenir. Objektifi uzatmak üzere halkadaki (1) düğmeye basılı tutarken, zoom halkasını (2) yönünde çevirin.

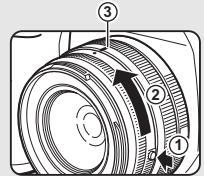

Objektifi geri çekerken, halka üzerindeki düğmeye bastığınızın esnada zıt taraftaki zoom halkasını (2) yönüne çevirin ve beyaz noktayı (3) konumuna hizalayın.

Fotoğrafların Gözden Geçirilmesi

Çekilen fotoğrafı monitörde gözden geçirin.

1 düğmesine basın.

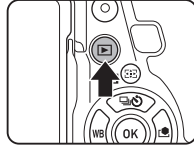





Fotoğraf makinesi oynatım moduna girer ve en son çekilmiş olan fotoğraf görüntülerini (tek fotoğraf ekranı).









2 Çekilmiş olan fotoğrafı gözden geçirin.

Mevcut işlemler

  sola Bir önceki fotoğrafı görüntüler.

  sağa Bir sonraki fotoğrafı görüntüler.

 Fotoğrafları siler.

 düğmesi sağına Fotoğrafları büyütür (16x'ya dek). Görüntülenen alanı değiştirmek üzere    düğmesini kullanın. Ekran alanını merkeze döndürmek üzere  düğmesine basın. Tam fotoğraf ekranına dönmek üzere  düğmesine basın.

 düğmesi sola Küçük resim ekranına geçiş yapar (s.77).





 SD1 kart ve SD2 kart arasında geçiş yapar.

 RAW verilerini kaydeder (yalnızca JPEG fotoğrafı çekildiğinde ve veriler arabellekte kaldığı zaman).

 Görüntülenen bilgilerin türünü değiştirir (s.14).

 Oynatım modu paletini görüntüler (s.76).

Not

- Fotoğrafları büyütme düğmesine  sağına çevrildiğinde, büyütülmüş görüntü ekranın sağ alt kısmında gösterilir. Fotoğraf mevcut piksel boyutunda görüntülediği zaman  belirir (1x fotoğraf ekranı).  1 menüsü [Hızlı Zoom] dahilinde, fotoğraflar büyütüldüğü zaman geçerli olacak başlangıç büyütmesini belirleyebilirsiniz.
- Monitörde  görüntülediğinde, çekilmiş olan JPEG fotoğrafı RAW formatında da kaydedilebilir (RAW verilerini kaydet).
- Izgara çizgilerini tekli fotoğraf ekranında görüntüleyebilirsiniz.  1 menüsündeki [Fotoğraf Ekranı] öğesinin altındaki [Çizgi Ekranı] öğesini kullanarak ayarlayın. (s.26)

Çekim Ayarlarının Yapılandırılması

Bellek Kartı Ayarları



Takılı olan iki bellek kartı için kayıt metodunu 2 menüsündeki [Bellek Kart Seçen.] dahilinde ayarlanabilir.

1 Ardışık Kullanım	SD1 yuvasındaki bellek kartı dolduğu zaman, veriler SD2 yuvasındaki kart üzerine kaydedilir.
2 Her İkisine Kaydet	Aynı verileri SD1 ve SD2 yuvalarındaki bellek kartlarına kaydeder.
2 Aynı RAW/JPEG	RAW verilerini SD1 yuvasındaki bellek kartına ve JPEG verilerini SD2 yuvasındaki karta kaydeder.

1 modunda, veriler SD1 veya SD2 yuvasındaki karta kaydedilir.

Fotoğraf Çekim Ayarları



Fotoğraflar için dosya biçimini 2 menüsünün altındaki [Ftğraf Çekim Ayarları] ögesinden ayarlayın.

Dosya Formatı	JPEG, RAW, RAW+
JPEG Piksel Ayarı	[L], [M], [S], [XS]
JPEG Kalite Ayarı	★★★, ★★, ★
RAW Dosya Formatı	PEF, DNG
Renk Boşluğu	sRGB, AdobeRGB

Dikkat

- [Bellek Kart Seçen.] [Aynı RAW/JPEG] olarak ayarlandığı zaman, [Dosya Formatı] [RAW+] olarak sabitlenir.

Not

- [Dosya Formatı] [RAW+] olarak ayarlandığı zaman, aynı dosya numarasına sahip olan bir JPEG fotoğrafı ve bir RAW fotoğrafı eş zamanlı olarak kaydedilir.
- Ayarı, **Fx1** veya **Fx2** düğmesine basıldığında fotoğrafları ayrı bir dosya biçiminde çekecek şekilde değiştirebilirsiniz. (s.98)
- [RAW Dosya Formatı] dahilindeki [PEF] bir PENTAX orijinal RAW dosya biçimidir.

Video Çekim Ayarları



Videoalar için dosya biçimini 1 menüsünün altındaki [Video Çekim Ayarları] ögesinden ayarlayın.

Kaydedilen Piksel	Karesayısı
	60i, 50i, 30p, 25p, 24p
	60p, 50p

Görüş Açısının Ayarlanması

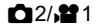

Görüş açısını 2 ve 1 menülerinin altındaki [Kırıp] ögesinden değiştirebilirsiniz.

	Görüş açısı fotoğraf makinesine takılan objektife göre otomatik olarak ayarlanır.
	Görüş açısı 35mm tam kare biçiminde ayarlanır.
	APS-C boyutundaki görüntü sensörüne denk bir görüş açısı sağlanır.



Not

- Görüş açısı, Akıllı İşlev kullanılarak da değiştirilebilir. (s.18)
- Kullanılan objektiften (DA objektifler veya D FA objektifler gibi 35mm tam kare uyumlu objektifler) bağımsız olarak, APS-C boyutundaki görüntü sensörüne karşılık gelen bir kare istiyorsanız **[P]** ögesini seçin. Fotoğraf makinesinin, görüş açısını kullanılan objektife bağlı olarak 35mm tam kare ve APS-C boyutu seçenekleri arasında otomatik olarak belirlemesini istiyorsanız **[Auto]** seçimini yapın.
- Görüş açısı değiştirildiğinde vizörde bir kırpm karesi görüntülenir. (s.16)

Fotoğraf Çekme

Çekimini yaptığınız nesneye ve çekim koşullarına en uygun olan çekim modunu seçin.

Bu fotoğraf makinesinde aşağıdaki çekim modları mevcuttur.

Çekim Modu	Fonksiyon	Sayfa
AUTO (Sahne Analizi Otomatik modu)	Optimum çekim ayarları otomatik olarak ayarlanır.	s.38
P/Sv/Tv/Av/ TAv/M/B/X (Pozlama modları)	Obtüratör hızı, açıklık değeri ve hassasiyeti değiştirmenize imkan verir.	s.43
U1 ile U5 arasında (USER modları)	Sıkça kullanılan pozlama modlarını ve çekim ayarlarını birlikte kaydetmenize izin verir.	s.100

Pozlama Modları

✓: Kullanılabilir #: Sınırlı X: Kullanılmaz

Mod	Obtüratör Hızı Değiştirme	Açıklık Değeri Değiştirme	Hassasiyet Değiştirme	EV Telafisi
P Program Otomatik Pozlaması	# *1	# *1	✓	✓
Sv Hassasiyet Öncelikli Otomatik Pozlama	X	X	✓ *2	✓
Tv Obtüratör Öncelikli Otomatik Pozlama	✓	X	✓	✓

Mod	Obtüratör Hızı Değiştirme	Açıklık Değeri Değiştirme	Hassasiyet Değiştirme	EV Telifisi
Av Açıklık Öncelikli Otomatik Pozlama	✗	✓	✓	✓
TAv Obtüratör & Açıklık Öncelikli Otomatik Pozlama	✓	✓	✗ *3	✓
M Manuel Pozlama	✓	✓	✓ *2	✓
B Bulb Pozlama	✗	✓	✓ *2	✗
X Flaş X-senk Hızı	✗ *4	✓	✓ *2	✓



*1 Değiştirilecek olan değeri, **5** menüsünde [Düğme Kişiselleştirme] altındaki [E-Kadran Programlama] ögesinden ayarlayabilirsiniz. (s.99)

*2 [ISO AUTO] mevcut değildir.

*3 [ISO AUTO] olarak sabitlenir.

*4 Flaş senkronizasyon hızını **C1** menüsündeki [7 Flaş Senk Hızı] ögesinden ayarlayabilirsiniz.

1 İstenen pozlama modunu seçmek üzere mod kadranını çevirin.

Değiştirilebilecek olan değer için durum ekranında  veya  belirir.

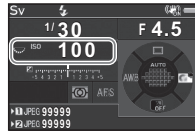

Değiştirilebilecek olan değer, vizörde altı çizili olarak belirir.

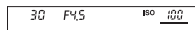

Mevcut fotoğraf makinesi ayarlarına ait değerler LCD panelinde görüntülenir.



Live View esnasında, değiştirilebilecek olan değer için **▶** belirir.



2 düğmesini çevirin.

Açıklık değeri **Av**, **TAv**, **M**, **B** veya **X** modunda değiştirilir. Hassasiyet, **Sv** modunda değiştirilir.

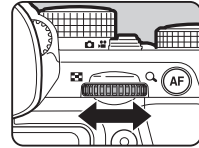

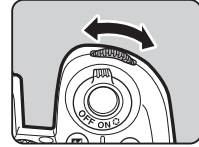

3 düğmesini çevirin.

Obtüratör hızı **Tv**, **TAv** veya **M** modunda değiştirilir.



Not

- Pozlama için ilgili ayar 1/3 EV kademeleri ile belirlenebilir. **C1** menüsündeki [1 EV Adımı] ögesinden, ayar basamaklarını 1/2 EV kademeleri dahilinde değiştirebilirsiniz.
- M** veya **X** modunda, pozlama ayarlandığı esnada, doğru pozlamadan olan farklılık, EV çubuk ölçeğinde görüntülenir.
- Her bir pozlama modu için,  veya  düğmesi çevrildiğinde veya  düğmesine basıldığında fotoğraf makinesi seçeneklerini ayarlayabilirsiniz. **5** menüsünde [Düğme Kişiselleştirme] altındaki [E-Kadran Programlama] ögesini kullanarak ayarlayın. (s.99)

⦿ Dikkat

- Hassasiyet belli bir hassasiyet değerine ayarlandığında, seçilen obtüratör hızı ve açıklık değeri ile doğru bir pozlama elde edilemeyebilir.
- **B** modunda geçiş modu [Sürekli Çekim], [Poz Taraması] veya [Aralıklı Çekim] olarak ayarlanamaz.

Düşük Obtüratör Hızıyla Çekim Yapılırken Parazit Azaltma



Düşük bir obtüratör hızıyla çekim yaptığınızda görüntü parazitini 2 menüsünde [Parazit Azaltma] altındaki [Düşük Obtrtör Hızı NR] öğesinden azaltabilirsiniz.

AUTO	Parazit Azaltmayı fotoğraf makinesinin obtüratör hızı, hassasiyet ve iç sıcaklık değerine göre uygular.
ON	Obtüratör hızı 1 saniyeden daha uzun olduğunda Parazit Azaltmayı uygular.
OFF	Parazit Azaltmayı hiçbir bir obtüratör hızında uygulamaz.

Program Çizgisi



1 menüsündeki [Program Çizgisi] altından, pozlamanın nasıl kontrol edileceğini belirleyebilirsiniz.

AUTO	Uygun ayarları belirler.
Normal	Temel program otomatik pozlamasına (çok yönlü mod) ayarlanır.
Yüksek-hız Önceliği	Yüksek obtüratör hızlarına öncelik verir.
DOF Önceliği (Derin)	Fazla saha derinliği için açıklık kapatır.

DOF Önceliği (Sığ)	Az saha derinliği için açıklığı açar.
MTF Önceliği	Bir D FA, DA, DA L, FA veya FA J objektifi kullanıldığında, takılı objektif için en iyi açıklık ayarına öncelik verir.

Aşağıdaki durumlarda Program Çizgisi ayarı etkinleştirilir.

- **P** veya **Sv** modunda
- 5 modunda [Düğme Kişiselleştirme] altındaki [E-Kadran Programlama] öğesinde **TAv** veya **M** öğesinin işlemleri için **P**LINE ayarlandığında

EV Telafisi

Telafi değeri -5 ve +5 EV arasında ayarlanabilir (modunda -2 ve +2 EV).

1 düğmesine basın ve ardından düğmesini çevirin.

ve telafi değeri ayar esnasında durum ekranında, LCD panelde, Live View ekranında ve vizörde görüntülenir.

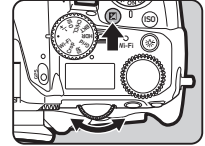

Mevcut işlemler

- Telafi değerinin ayarlanmasını başlatır/sona erdirir.
- Ayar değerini varsayılan ayarlara resetler.

⦿ Not

- Telafi değeri, Akıllı İşlev kullanılarak da ayarlanabilir. (s.18)



Video Kaydetme

- 1** Çekim modu seçim düğmesini,  kısmına çevirin.
Live View görüntülenir.



Kaydedilebilir süre

- 2** Bir pozlama modunu seçmek için mod kadranını kullanın.
P, **Tv**, **Av**, **TAv** veya **M** seçilebilir.

- 3** Pozlamayı ayarlamak için  veya  düğmesini kullanın.

- 4** Nesneye odaklama yapın.
AF modunda **SHUTTER** düğmesine yarım basın.

- 5** **SHUTTER** düğmesine tam basın.
Video kaydı başlar.
Monitörün üst sol bölgesinde, "REC" yanıp söner ve kayıtlı video dosyasının boyutu görüntülenir.



- 6** **SHUTTER** düğmesine tekrar tam basın.
Video kaydı durur.

Dikkat

- Bir sesli video kaydı gerçekleştirdiğiniz zaman, fotoğraf makinesi işletim sesleri de kaydedilecektir.
- Dijital Filtre gibi bir fotoğraf işleme fonksiyonunun uygulandığı bir video kaydederken, video dosyası bazı atlanmış olan karelerle birlikte kaydedilebilir.
- Eğer kayıt esnasında fotoğraf makinesinin iç sıcaklığı yükselirse, kayıt sona erdirilebilir.

- Geri çekilebilir bir objektif kullanıldığında, zaman, eğer kayıt esnasında objektif geri çekilirse, kayıt durur ve bir hata mesajı görüntülenir.
-  modunda Wi-Fi işlevi devre dışı kalır.

Not

- Mod kadranı, 2. Adımda açıklanan modlardan farklı bir moda ayarlandığında fotoğraf makinesi, **P** modunda çalışır.
- Video ayarlarını  1-2 menülerinden değiştirebilirsiniz. (s.25)
Ses seviyesi,  1 menüsündeki [Ses Seviyesi Ayarı] öğesinden ayarlanabilir.

Kayıt Sesi Seviyesi	OTOM., 0 ila 20
Rüzgar Sesi Azaltma	Açık, Kapalı
Kulaklık Sesi	0 ila 20

- Rüzgar Sesi Azaltma işlevi etkinleştirildiğinde, alt perdeli sesler kesilir. Gerekli olmadığı durumlarda bu işlevin [Kapalı] konumuna ayarlanması önerilir.
- 4 GB veya 25 dakikaya kadar sürekli bir şekilde videolar kaydedebilirsiniz. Bellek kartı dolduğu zaman, kayıt sona erer.

Bir Mikrofon veya Kulaklık Kullanma

Fotoğraf makinesinin mikrofon terminaline piyasada satılan bir stereo mikrofon bağlayarak, fotoğraf makinesi çalışma seslerinin kaydedilmesi ihtimalini düşürebilirsiniz. Harici mikrofonlar için aşağıdaki teknik özellikler tavsiye edilir.

Mikrofon terminali

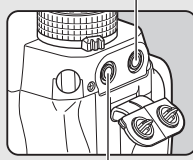

Kulaklık terminali

Fiş	Stereo mini fiş (3,5 mm çap)
Formatla	Stereo elektret kapasitör
Güç	Fişle Beslemeli Metot (2,0 V veya daha az işletim voltajı)
Empedans	2,2 kΩ

Piyasadan satın alınabilen bir kulaklığı kulaklık terminaline bağlayarak, ses dinlediğiniz esnada videolar kaydedebilir ve izleyebilirsiniz.

Videoların Görüntülenmesi

1 Oynatım modunun tek kare ekranında oynatılacak olan videoyu görüntüleyin.



Mevcut işlemler

- | | |
|--------------------------|---|
| ▲ | Bir videoyu oynatır/duraklatır. |
| ▶ | Bir kare ileri sarar (duraklatıldığında). |
| ▶ düğmesine basılı tutun | Hızlı ileri oynatır. |

◀	Bir kare geri sarar (duraklatıldığında).
◀ düğmesine basılı tutun	Hızlı geri oynatır.
▼	Çalmayı durdurur.
☺	Ses seviyesini ayarlar (21 seviye).
AE-L	Görüntülenen kareyi bir JPEG dosyası olarak kaydeder (duraklatıldığında).
INFO	[Standart Bilgi Ekranı] ve [Bilgi Ekranı Yok] arasında geçiş yapar.

Not

- Video oynatımının başlangıcındaki ses seviyesi [1] menüsündeki [Oynatım Ses Seviyesi] ögesinden ayarlanabilir. (s.26)
- Oynatım modu paleti [Video Düzenleme] dahilinde, bir video dosyası pek çok segmente bölünebilir veya seçili kareler silinebilir. (s.84)

Pozlamanın Ayarlanması

Hassasiyet

1 ISO düğmesine basın ve ardından düğmesini çevirin.

Hassasiyet durumu ekranında, Live View ekranında, LCD panelde görüntülenir ve vizörde değişir.

Hassasiyeti [ISO AUTO] olarak ayarlamak için  düğmesine basın.

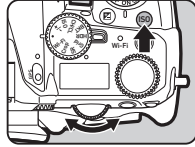

Not



- Hassasiyet, Akıllı İşlev kullanılarak da değiştirilebilir. (s.18)
-  modunda hassasiyet, ISO 100 ila ISO 3200 arasında ayarlanabilir.
- Hassasiyet için ayar kademeleri 1 EV kademesidir. Pozlama için EV kademesi ayarına uygun olarak hassasiyeti ayarlamak için, **C**1 menüsündeki [2 Hassasiyet Adımları] öğesinden ayar yapın.

ISO AUTO Aralığını Ayarlama





Hassasiyet [ISO AUTO] olarak ayarlandığında, hassasiyetin otomatik olarak ayarlanacağı değer aralığını belirleyebilirsiniz. 1 menüsündeki [ISO AUTO Ayarı] öğesini kullanarak ayarlayın. Hassasiyetin hangi şekilde artırılacağı [AUTO ISO Paramtrleri] dahilinde belirlenebilir.



	Hassasiyeti mümkün olan en az şekilde artırır.
	Hassasiyeti BLOW ve FAST arasında ara seviyede artırır.
	Hassasiyeti aktif bir şekilde artırır.

⚠ Dikkat

- 3 menüsünde [YDM Çekimi] öğesi etkinleştirildiğinde ve [Otomatik Hizala] öğesi,  (Açık) konumuna ayarlandığında [AUTO ISO Paramtrleri] öğesi **FAST** konumuna sabitletir.

Yüksek ISO Hassasiyeti ile Çekim Yapılırken Parazit Azaltma



Yüksek bir ISO hassasiyeti ile çekim yapıldığında Parazit Azaltma ayarını yapılandırabilirsiniz.

1 2 menüsünde [Parazit Azaltma] seçin ve düğmesine basın.

[Parazit Azaltma] ekranı görüntülenir.

2 [Yüksek-ISO NR] öğesini seçin ve düğmesine basın.

3 Parazit Azaltma seviyesini seçin ve düğmesine basın.



OTOM.	Parazit Azaltmayı, ISO aralığı yoluyla ideal olarak hesaplanan seviyelerde uygular.
Düşük/Orta/Yüksek	Parazit Azaltmayı, ISO aralığı üzerinden sabit seçilen seviyede uygular.
ÖZEL	Parazit Azaltmayı, her bir ISO ayarı için kullanıcı-tanımlı seviyelerde uygular.
KAPALI	Parazit Azaltmayı herhangi bir ISO ayarında uygulamaz.

[ÖZEL] dışında bir seçim yapılmışsa 7. Adıma geçin.

4 [Ayar] seçin ve ► düğmesine basın.

5 Her bir ISO ayarı için Parazit Azaltma seviyesini seçin.



Mevcut işlemler



Bir sonraki/bir önceki sayfayı gösterir.



Parazit Azaltma seviyesini varsayılan ayara sıfırlar.

6 MENU düğmesine basın.

3. Adımdaki ekran yeniden belirir.

7 MENU düğmesine iki kere basın.

AE Ölçme



Parlaklığı ölçmek ve pozlamayı belirlemek için kullanılacak sensörün ilgili kısmını seçin.

1 [AE] düğmesine bastığınız esnada [AE] düğmesini çevirin.

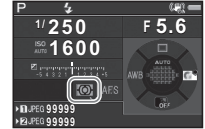
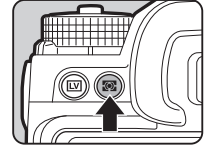

Çoklu-segment	Sensörün pek çok farklı bölgesinde parlaklığı ölçer. Arka ışıklı koşullarda bu mod, pozlamayı otomatik olarak ayarlar.
Merkez-ölçme	Sensörün merkez kısmını vurgulayarak parlaklığı ayarlar. Hassasiyet merkezde artar ve arka aydınlatmalı koşullarda bile hiçbir otomatik ayar gerçekleştirilmez.
Spot	Parlaklığı yalnızca sensörün merkezindeki sınırlı bir alanda ölçer. Nesne küçük olduğunda kullanışlıdır.

Not

- Ölçüm yöntemi, [1] ve [1] menülerindeki [AE Ölçme] öğesinden de ayarlanabilir.

Odak Metodunun Ayarlanması

Odak modu düğmesini **AF** veya **MF** olarak ayarlayın.

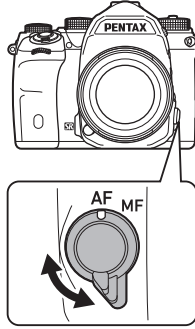

Vizörle çekim için otomatik odak metodu, Live View ile çekim için kullanılanlardan farklılık gösterir.

Vizörle çekim	TTL faz eşleştirme tespiti AF: A.F.S veya A.F.C seçimini yapın. AF noktasını seçerek odaklama alanını belirleyin. (s.51) Kontrast tespiti AF'den daha hızlı otomatik odak performansı mümkündür.
Live View ile çekim	Kontrast tespiti AF: Yüz Algılama ve Takibi mümkündür. (s.52)

AF Düğmesiyle Konu Odaklama

Konuyu odaklamak için **AF** düğmesini kullanabilirsiniz. **AF** düğmesinin çalışmasını **☑5** ve **☑2** menülerinin altındaki [Düğme Kişiselleştirme] öğesiyle ayarlayabilirsiniz. (s.97)

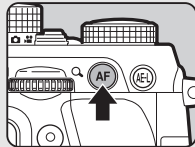

Vizörle Çekim Yapıldığı Zaman AF Modunun Ayarlanması



- 1 **MODE** düğmesine bastığınız esnada  düğmesini çevirin.

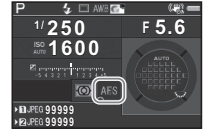
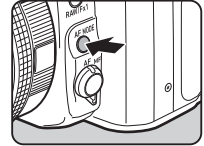

A.F.S Tekli mod	SHUTTER düğmesine yarım bastığınızda ve nesne odağa geldiği zaman, odak bu konumda kilitlenir. AF yardımcı ışığı gerekli olduğunda yanar.
A.F.C Sürekli mod	SHUTTER düğmesine yarıya kadar basıldığı müddetçe nesne sürekli ayar ile odakta tutulur. Nesne odakta olmasa bile deklanşöre basılabilir.

⚠ Dikkat





- **AUTO** modunda, otomatik odak **A.F.S** olarak sabitlenir.

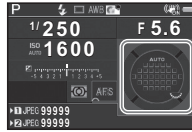

Odaklama Alanının Seçilmesi (AF Noktası)





1 **AF MODE** düğmesine bastığınız esnada  düğmesini çevirin.



 Auto (33 AF Noktası)	33 AF noktası arasından, fotoğraf makinesi ideal odaklama alanını otomatik olarak seçer.
 Bölge Seç	Seçilen 9 AF noktası arasından fotoğraf makinesi ideal odak alanını otomatik olarak seçer.
 Seç	33 nokta arasından odaklama alanını kullanıcı tarafından seçilen noktaya ayarlar.
 Genişletilmiş Alan AF (S)	Odaklama alanını 33 nokta arasından kullanıcı tarafından seçilen noktaya ayarlar. Odaklama yapıldıktan sonra nesnenin seçili odaklama alanından dışarı çıkması halinde, 8 çevresel nokta, yedek noktalar olarak kullanılır. Yalnızca A.F.C modunda mevcuttur.
 Genişletilmiş Alan AF (M)	Odaklama alanını 33 nokta arasından kullanıcı tarafından seçilen noktaya ayarlar. Odaklama yapıldıktan sonra nesnenin seçili odaklama alanından dışarı çıkması halinde, 24 çevresel nokta, yedek noktalar olarak kullanılır. Yalnızca A.F.C modunda mevcuttur.

 Genişletilmiş Alan AF (L)	Odaklama alanını 33 nokta arasından kullanıcı tarafından seçilen noktaya ayarlar. Odaklama yapıldıktan sonra nesnenin seçili odaklama alanından dışarı çıkması halinde, 32 çevresel nokta, yedek noktalar olarak kullanılır. Yalnızca A.F.C modunda mevcuttur.
 Spot	Odaklama alanını 33 noktanın ortasına ayarlar.

 veya  haricinde bir mod seçildiğinde 2. Adıma geçin.

2 İstenen AF noktasını seçin.

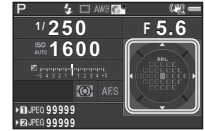

Mevcut işlemler



AF noktasını değiştirir.



AF noktasını, merkeze gere döndürür.





Ok tuşlarının (▲▼◀▶) işlevini, AF Noktasını Değiştir moduna veya doğrudan tuş işletimine değiştirir.

⚠ Dikkat

- **AUTO** modunda, otomatik odak  olarak sabitlenir.









Not

- AF noktası değiştirilebildiğinde vizörde  görüntülenir. Seçilen AF noktası vizörden de kontrol edilebilir. (s.16)
- Vizörle çekim sırasında otomatik odaklama işlemi için,  1 menüsündeki [Faz Tespiti AF] öğesinin altından aşağıdaki ayarları yapılandırabilirsiniz.

AF Modu	AF.S, AF.C
AF Aktif Alanı	
AF.S Ayarı	Odak-öncelikli, Deklanşör-öncelikli
AF.C'deki 1. Kare İşlemi	Otom., Odak-öncelikli, Deklanşör-öncelikli
AF.C Sürekli'de İşlem	Otom., Odak-öncelikli, FPS-öncelikli
AF Durumunu Tut	Kapalı, Düşük, Orta, Yüksek



[AF Durumunu Tut] dahilinde, odaklama sonrasında nesnenin seçilen odak alanından dışarı çıkması durumunda otomatik odağın hemen tekrar etkin kılınmasını veya otomatik odağın tekrar etkin kılınmasından önce belli bir süre odağın muhafaza edilmesini ayarlayabilirsiniz. Fabrika ayarı, nesne odağın dışına çıktığı zaman, otomatik odağın derhal etkin kılınması şeklindedir.

- C3 menüsündeki [20 AF Noktası Değiş.Düğm.] öğesinden odak alanını değiştirirken düğme işletimini seçebilirsiniz.





Tip1	 düğmesine basıldığında, ok tuşlarının (  ) işlevini, AF Noktasını Değiştir moduna veya doğrudan tuş işletimine değiştirir.
Tip2	Sadece  düğmesine basılarak ok düğmelerinin (  ) işlevini AF nokta değiştirme modu olarak değiştirir

Live View esnasında AF Modunun Ayarlanması

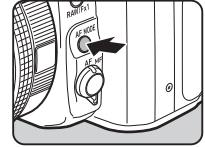

-  düğmesine bastığınız esnada  düğmesini çeviriniz.



 Yüz Algılama	İnsanların yüzlerini algılar ve takip eder. AF ve AE için ana yüz algılama çerçevesi sarı olarak görüntülenir.
 Takip	Odaktaki nesneyi takip eder. Nesne odakta olmasa bile deklanşöre basılabilir.
 Çoklu AF Noktaları	Odaklama alanını istenen alana ayarlar. Sensör 35 alana bölünür (7 yatay ve 5 dikey), ve bu mevcut 35 alanın 1, 9, 15 veya 25'ini kullanarak daha dar veya daha geniş bir odaklama alanı seçebilirsiniz.
 Seç	Piksel bazında odaklama alanını ayarlar.
 Spot	Odaklama alanını merkezde sınırlı bir alana ayarlar.

Dikkat

- AUTO modunda otomatik odak modu,  olarak sabitlenir.

İstenen Odaklama Alanının Seçilmesi

Otomatik odaklama alanının (AF alanı) konumunu ve aralığını ayarlayabilirsiniz.

1 Flaş modunu  veya  olarak ayarlayın.

2  düğmesine basın.



3 AF alanını seçer.

AF alanının konumunu ve boyutunu değiştirmek için monitörde beliren çerçeveyi kullanın.



Mevcut işlemler

▲▼▶ AF alanının konumunu değiştirir.



 AF alanının boyutunu artırır/azaltır ( seçildiği zaman).





○ AF alanını merkeze döndürür.

4  düğmesine basın.

AF alanı ayarlanır.

Not

- Live View ile çekim sırasında otomatik odaklama işlemi için,  1 ve  1 menülerindeki [Kontrast Tespiti AF] öğesinin altından aşağıdaki ayarları yapılandırabilirsiniz.

Kontrast AF	 ,  ,  ,  , 
Odak İnce Ayarı	AÇIK, KAPALI
Kontrast AF Şçnkleri	Odak-öncelikli, Deklanşör-öncelikli

[Odak İnce Ayarı] öğesi [AÇIK] konumuna ayarlandığında odaktaki nesnenin dış çeperi vurgulanır ve odağın kontrol edilmesini daha kolay hale getirir. Bu fonksiyon, hem **AF** hem **MF** modları için geçerlidir.

AF İnce Ayarı

C4

Fotoğraf makinesinin otomatik odak sistemi ile objektifleriniz üzerinde ince ayar yapabilirsiniz.

1 C4 menüsünde [25 AF İnce Ayarı] seçin ve  düğmesine basın.

[25 AF İnce Ayarı] ekranı görüntülenir.

2 [Tümüne Uyg.] veya [Birine Uyg.] seçin ve  düğmesine basın.

Tümüne Uyg.	Aynı ayar değerini tüm objektiflere uygular.
Birine Uyg.	Kullanılmakta olan objektif için bir ayar değeri kaydeder. (20 değere kadar)

3 [Ayar] seçin ve değeri ayarlayın.



Mevcut işlemler

▶/☀️ düğmesi Odağı daha yakın bir konuma ayarlar.

◀/☀️ düğmesi Odağı daha uzak bir konuma ayarlar.

○ Ayar değerini varsayılan ayarlara resetler.

4  düğmesine basın.

Ayar değeri kaydedilir.

5  düğmesine iki kere basın.

Fotoğraf makinesi bekleme moduna döner.

3

Çekim

Alan Derinliğinin Kontrol Edilmesi (Ön İzleme)

Ön izleme işlevini kullanmak üzere ana düğmeyi  kısmına çevirin. İki adet ön izleme metodu mevcuttur.

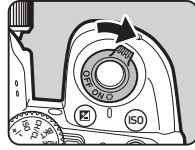

Optik Ön-izleme	Vizörle alan derinliğini kontrol etmek için Optik Ön-izlemeyi etkin kılar.
Dijital Ön-izleme	Kompozisyon, pozlama ve odağı monitörde kontrol etmek için Dijital Ön-izlemeyi etkin kılar. Ön izleme görüntüsünü büyütebilir veya kaydedebilirsiniz.

Ön İzleme Metodunun Ayarlanması



1  5 menüsünde **[Düğme Kişiselleştirme]** seçin ve ► düğmesine basın.

[Düğme Kişiselleştirme] ekranı görüntülenir.

2 **[Ön İzleme Kadranı]** öğesini seçin ve ► düğmesine basın.

[Ön İzleme Kadranı] ekranı görüntülenir.

3 **[Optik Ön-izleme]** veya **[Dijital Ön-izleme]** seçin ve **OK** düğmesine basın.

Dijital Önizleme için, önizleme sırasında görüntülenen işlemler ve bilgiler ayarlanabilir.

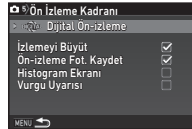

4 Üç kere **MENU** düğmesine basın.

Fotoğraf makinesi bekleme moduna döner.

Not

- Bu ayardan bağımsız olarak, Optik Önizleme her durumda kullanılır.
- Geçiş modu [Ayna Kilitli Çekim], [Çoklu-pozlama] veya [Aralıklı Çekim] olarak ayarlandığında
- ASTROTRACER işlevi kullanılırken
-  modunda

Dikkat

- Bazı işlemlerin etkileri, Dijital Ön izleme esnasında kontrol edilemez ve kayıtlı ön izleme görüntüsüne uygulanmaz.

Geçiş Modunun Ayarlanması

1 Bekleme modunda ▲ düğmesine basın.

Geçiş Modu ekranı belirir.

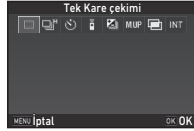

2 Bir geçiş modu seçin.

Tek Kare çekimi (□)	Normal çekim modu
Sürekli Çekim (□/□/□)	SHUTTER düğmesine basılı tutulduğu müddetçe sürekli olarak fotoğraf çeker. (s.56)
Zamanlayıcı (☺/☺/☺)	Obtüratörü, SHUTTER düğmesine basıldıktan yaklaşık 12 saniye sonra veya 2 saniye sonra serbest bırakır. (s.56)
Uzaktan Kumanda (Ⓜ/Ⓜ/Ⓜ)	Uzaktan kumanda ile çekimi mümkün kılar. (s.57)
Poz Taraması (Ⓜ/Ⓜ/Ⓜ)	Farklı pozlama seviyeleri ile üç ardışık fotoğraf çeker. (s.58)
Ayna Kilitli Çekim (MUP/MUP)	Ayna yükseltilmiş şekilde fotoğraflar çeker. (s.59)
Çoklu-pozlama (Ⓜ/Ⓜ/Ⓜ/Ⓜ)	Birden çok fotoğraf çekerek ve bunları tek bir fotoğrafta birleştirerek bir kompozit fotoğraf oluşturur. (s.59)
Aralıklı Çekim (INT/Ⓜ/Ⓜ/Ⓜ)	Ayarlanan aralıklarla otomatik olarak fotoğraf çeker. (s.60)

⚠ Dikkat

- Bunlar, diğer bazı işlemlerle kombinasyon halinde kullanıldığında bazı geçiş modlarında sınırlamalar mevcuttur. (s.107)

⚠ Not

- Geçiş Modu ayarı, güç kapatıldıktan sonra bile kaydedilir. [Geçiş Modu] ögesi **☑5** menüsündeki [Hafıza] ögesinin altından □ (Kapalı) konumuna ayarlanırsa güç kapandığında ayar, [Tek Kare çekimi] konumuna döner. (s.102)
- Geçiş modu [Zamanlayıcı], [Uzaktan Kumanda] veya [Ayna Kilitli Çekim] olarak ayarlanırsa **☑4** menüsünün [Shake Reduction] ögesi otomatik olarak [KAPALI] konumuna geçer. Shake Reduction işlevini kapatmak istemiyorsanız **☑3** menüsünün altından [2 Otomatik SR Kapalı] ögesini ayarlayın.

Vizörden Işık Girse

Zamanlayıcı veya uzaktan kumandanın seçilmesini gerektiren geçiş modu seçildiği zaman, eğer vizöre ışık girse pozlama etkilenebilir. Böyle bir durumda, AE Kilit işlevini kullanın veya opsiyonel ME vizör kapağını takın. ME vizör kapağını takmadan önce göz lastiğini çıkarmayı unutmayın.

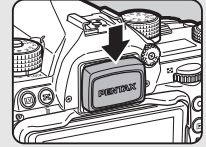

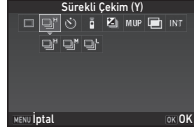

Sürekli Çekim

- 1 Geçiş Modu ekranından  öğesini seçin ve  düğmesine basın.





- 2   düğmelerini kullanarak ,  veya  seçimini yapın ve  düğmesine basın.



	Sürekli Çekim (yüksek hızda)
	Sürekli Çekim (orta hızda)
	Sürekli Çekim (düşük hızda)

Fotoğraf makinesi bekleme moduna döner.

Not



- ,  ve  aynı zamanda Akıllı İşlevi kullanılarak da değiştirilebilir. (s.18)
- Otomatik odak modu **A.F.S** olarak ayarlandığı zaman, odak konumu ilk karede kilitletir.

Zamanlayıcı

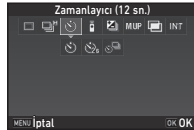
- 1 Geçiş Modu ekranından  öğesini seçin ve  düğmesine basın.



- 2   düğmelerini kullanarak ,  veya  seçimini yapın.

	Zamanlayıcı (obtüratör yaklaşık 12 saniye sonra serbest bırakılır)
	Zamanlayıcı (obtüratör yaklaşık 2 saniye sonra serbest bırakılır)
	Zamanlayıcı + Sürekli Çekim

 veya  öğesi seçilirse 6. Adıma geçin.

- 3  **INFO** düğmesine basın.

- 4 **[Çekim Hızı]** ve **[Çekim Sayısı]** öğelerini ayarlayın.

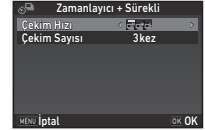

- 5  **OK** düğmesine basın.

1. Adımdaki ekran yeniden belirir.

- 6  **OK** düğmesine basın.

Fotoğraf makinesi bekleme moduna döner.

- 7 **SHUTTER** düğmesine önce yarım, sonra tam basın.

Obtüratör yaklaşık olarak 12 saniye veya 2 saniye sonra serbest bırakılacaktır.

Uzaktan Kumanda

- 1 Geçiş Modu ekranından **Uzaktan Kumanda** öğesini seçin ve **OK** düğmesine basın.

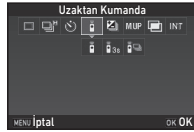

- 2 **OK** düğmelerini kullanarak **Uzaktan Kumanda**, **Uzaktan Kumanda (obturatör yaklaşık 3 saniye sonra serbest bırakılır)** veya **Uzaktan Kumanda + Sürekli Çekim** seçimini yapın.

Uzaktan Kumanda	Uzaktan Kumanda
Uzaktan Kumanda (obturatör yaklaşık 3 saniye sonra serbest bırakılır)	Uzaktan Kumanda (obturatör yaklaşık 3 saniye sonra serbest bırakılır)
Uzaktan Kumanda + Sürekli Çekim	Uzaktan Kumanda + Sürekli Çekim

Uzaktan Kumanda veya **Uzaktan Kumanda (obturatör yaklaşık 3 saniye sonra serbest bırakılır)** seçimi yapılırsa 6. Adıma geçin.

- 3 **INFO** düğmesine basın.

- 4 **[Çekim Hızı]** öğesini ayarlayın.

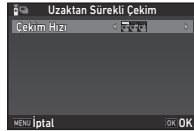

- 5 **OK** düğmesine basın.

1. Adımdaki ekran yeniden belirir.

- 6 **OK** düğmesine basın.

Fotoğraf makinesi bekleme moduna döner.



- 7 **SHUTTER** düğmesine yarım basın.

- 8 Uzaktan kumanda ünitesini fotoğraf makinesinin ön veya arka kısmındaki uzaktan kumanda alıcısına doğrudan ve uzaktan kumanda ünitesindeki deklanşör düğmesine basın.

Not



- Uzaktan kumanda ünitesinin azami kullanım mesafesi fotoğraf makinesinin önünden itibaren yaklaşık 4 m'dir.
- Odağı uzaktan kumanda ile ayarlamak için, **C2** menüsünün altından [10 Uzaktan Kumanda] ile AF öğesini ayarlayın.
- Suya Karşı Dayanıklı Uzaktan Kumanda O-RC1 kullanılırken, otomatik odak sistemi, uzaktan kumanda ünitesindeki **1/2** düğmesi ile çalıştırılabilir. **Fn** düğmesi kullanılamaz.

Poz Taraması

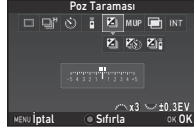
- 1 Geçiş Modu ekranından  öğesini seçin ve  düğmesine basın.



- 2  düğmelerini kullanarak ,  veya  öğesini seçin.

	Poz Taraması
	Poz Taraması + Zamanlayıcı
	Poz Taraması + Uzaktan Kumanda

 seçimi yapılırsa 6. Adıma geçin.

- 3 **INFO** düğmesine basın.

- 4 İşletim modunu seçin.

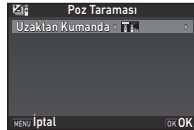
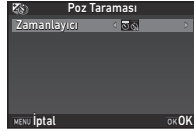

- 5 **OK** düğmesine basın.

1. Adımdaki ekran yeniden belirir.

- 6 Çekim ve poz taraması değerini ayarlayın.

Mevcut İşlemler



Çekim sayısını belirler.



Poz taraması değerini değiştirir (maksimum ± 3 EV).



Pozlama telafi değerini ayarlar.



Telafi değerini varsayılan ayarlara resetler.

- 7 **OK** düğmesine basın.

Fotoğraf makinesi bekleme moduna döner.

- 8 Çekim yapın.

Fotoğraflar çekildikten sonra fotoğraf makinesi, bekleme moduna döner.

Not

- Poz taraması değeri, **C1** menüsündeki [1 EV Adımı] ayarına göre, 1/3 EV ya da 1/2 EV kademeleri dahilinde ayarlanabilir.
- Poz Taramasıyla ilgili aşağıdaki ayarlar **C2** menüsünden yapılandırılabilir.

11 Poz Taraması Düzeni	Fotoğrafların çekim sırasını değiştirir.
12 Tek Tuşla Poz Taraması	Tüm fotoğrafları deklanşöre bir defa basmakla çeker.

- Poz taraması değeri Akıllı İşlev kullanılarak da ayarlanabilir. (s.18)

Ayna Kilitli Çekim

- 1 Geçiş Modu ekranından M.U.P öğesini seçin ve ▼ düğmesine basın.

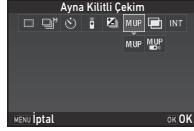

- 2 ◀▶ düğmelerini kullanarak M.U.P veya M.U.P öğesini seçin.

M.U.P	Ayna Kilitli Çekim
M.U.P	Ayna Kilitli Çekim + Uzaktan Kumanda

- 3 OK düğmesine basın.

Fotoğraf makinesi bekleme moduna döner.

- 4 SHUTTER düğmesine önce yarım, sonra tam basın.

Ayna yukarı açılır ve AE Kilidi işlevi etkin hale gelir.

- 5 SHUTTER düğmesine tekrar tam basın.

Fotoğraf çekildikten sonra ayna bunun orijinal konumuna döner.

Not

- Ayna yukarı açıldıktan sonra 1 dakika geçerse, ayna otomatik olarak bunun orijinal konumuna döner.

Dikkat

- Ayna Kilitli Çekim, Live View ile çekim yapıldığında seçilemez.

Çoklu-pozlama

- 1 Geçiş Modu ekranından Çoklu-pozlama öğesini seçin ve ▼ düğmesine basın.

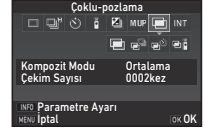

- 2 ◀▶ düğmelerini kullanarak [Çoklu-pozlama], [Çoklu-pozlama + Sürekli Çekim], [Çoklu-pozlama + Zamanlayıcı] veya [Çoklu-pozlama + Uzaktan Kumanda] öğesini seçin.

[Çoklu-pozlama]	Çoklu-pozlama
[Çoklu-pozlama + Sürekli Çekim]	Çoklu-pozlama + Sürekli Çekim
[Çoklu-pozlama + Zamanlayıcı]	Çoklu-pozlama + Zamanlayıcı
[Çoklu-pozlama + Uzaktan Kumanda]	Çoklu-pozlama + Uzaktan Kumanda

Eğer çekim koşullarını değiştirmenize gerek yoksa, 6. Adıma geçin.

- 3 INFO düğmesine basın.

- 4 Çekim koşullarını belirleyin.

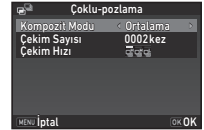

Kompozit Modu	[Ortalama], [Eklemeli] veya [Parlak] arasından seçim yapın.
Çekim Sayısı	2 ila 2000 kez arasından seçim yapın.
Çekim Hızı/Zamanlayıcı/ Uzaktan Kumanda	Seçilen çekim modu için çalışma modunu belirleyin.

- 5 OK düğmesine basın.

1. Adımdaki ekran yeniden belirir.

6 OK düğmesine basın.

Fotoğraf makinesi bekleme moduna döner.

7 Çekim yapın.

Hızlı İzleme görüntülenir.

Hızlı İzleme esnasında gerçekleştirilebilecek işlemler



Bu noktaya kadar çekilmiş olan fotoğrafları göz ardı eder ve ilk kareden itibaren tekrar fotoğraflar çeker.



Bu noktaya kadar çekilmiş olan fotoğrafları kaydeder ve menüsünün görüntüler.

Belirlenen sayıda çekim yapıldıktan sonra fotoğraf makinesi, bekleme moduna döner.

Not

- Kompozit fotoğraflar, her bir Kompozit modda aşağıdaki gibidir.

Ortalama	Ortalama pozlama ile bir kompozit fotoğraf oluşturur.
Ekllemeli	Birikmeli olarak eklenmiş pozlama ile bir kompozit fotoğraf oluşturur.
Parlak	İlk fotoğrafla kıyaslandığında daha parlak olan kısımların yerine geçecek bir kompozit fotoğraf oluşturur.

Aralıklı Çekim

1 Geçiş Modu ekranından INT öğesini seçin ve ▼ düğmesine basın.

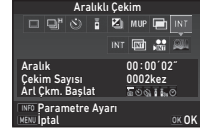

2 ◀▶ düğmelerini kullanarak INT, , , veya öğesini seçin.

INT	Aralıklı Çekim Belirlenen aralıklarla fotoğraf çeker ve bunları kaydeder.
	Aralıklı Kompozit Belirlenen aralıklarla fotoğraf çeker ve bunları tek bir fotoğrafta birleştirir.
	Aralıklı Video Kaydı Belirlenen aralıklarla fotoğraf çeker ve bunları bir video dosyası (Motion JPEG, dosya uzantısı: .AVI) olarak kaydeder.
	Yıldız Akışı Belirlenen aralıklarla fotoğraf çeker ve Aralıklı Kompozit işlevini kullanarak bunları bir video dosyası (Motion JPEG, dosya uzantısı: .AVI) olarak birleştirir.

Eğer çekim koşullarını değiştirmenize gerek yoksa, 6. Adıma geçin.

3 INFO düğmesine basın.

4 Çekim koşullarını belirleyin.



Kaydedilen Piksel	[4K], [FullHD] veya [HD] arasından seçim yapın (yalnızca [4K] ve [FullHD] için).
Aralık	2 saniye ila 24 saat arasında seçim yapın.
Bekleme Aralığı	Minimum süre veya 1 saniye ila 24 saat arasında seçim yapın.
Çekim Sayısı	2 ila 2000 kez arasından seçim yapın.
Arl Çkm. Başlat	[Şimdi], [Zamanlayıcı], [Uzaktan Kumanda] ve [Süreyi Kur] seçenekleri arasından, ilk fotoğrafın ne zaman ve nasıl çekileceğini seçin.
Süreyi Başlat	[Arl Çkm. Başlat] öğesi [Süreyi Kur] konumuna ayarlandığında çekim başlangıç zamanını seçin.
Kompozit Modu	[Ortalama], [Ekleme] veya [Parlak] arasından seçim yapın (yalnızca [Ekleme] için).
İşlemi Kaydet	İşlemin ortasında görüntüleri kaydetmek için [Kaydet] öğesini seçin (yalnızca [Ekleme] için).
Solma	Işık izlerinin solma etkisi seviyesini seçin (yalnızca [Ekleme] için).

5 OK düğmesine basın.

1. Adımdaki ekran yeniden belirir.

6 OK düğmesine basın.

Fotoğraf makinesi bekleme moduna döner.

7 SHUTTER düğmesine basın.

[Arl Çkm. Başlat], [Şimdi] olarak ayarlandığı zaman ilk fotoğraf çekilir. [Süreyi Kur] olarak ayarlandığı zaman, çekim belirlenen saatte başlar.

Çekimi iptal etmek için ana düğmeyi [KAPALI] konumuna çevirin.

Belirlenen sayıda çekim yapıldıktan sonra fotoğraf makinesi, bekleme moduna döner.

Not

- **INT** ve [Ekleme] için, yeni bir klasör oluşturulur ve çekilen görüntüler bu klasöre kaydedilir.
- [Aralık] için ayarlanabilecek en kısa süre [Dijital Filtre], [Netlik] veya [Ten Tonu] öğesi ayarlandığında 10 saniye ve [YDM Çekimi] öğesi ayarlandığında 20 saniyedir.
- İkinci ve daha sonra pozlamalar [Aralık] altında ayarlanan aralıklarda başlar. Pozlama süresi, [Aralık] altında ayarlanan süreden daha uzun ise, belirlenen aralıklarda çekilmesi gereken fotoğraflardan bazıları çekilmez. Örneğin, [Aralık] altında ayarlanan süre 2 saniye ve pozlama süresi 3 saniye ise, ikinci pozlamanın başlaması gereken anda (çekim başladıktan 2 saniye sonra) birinci pozlama henüz tamamlanmamış olur ve bu nedenle ikinci fotoğraf çekilmez. Neticesinde, Aralıklı Çekim belirlenen çekim sayısı elde edilmeden önce sonlandırılır. Bu gibi durumlarda **C2** menüsündeki [13 Aralıklı Çekim Seçenekleri] altından [Bekleme Aralığı] öğesini, fotoğraflar bir önceki pozlama tamamlandıktan sonra çekilecek şekilde ayarlayabilirsiniz.
- 4. Adımda gösterilen ekran, [13 Aralıklı Çekim Seçenekleri] ayarına bağlı olarak değişir.
- **INT** ve [Ekleme] için, ilk fotoğraf çekildiğinde kullanılan odak konumu kilitlenir. Her bir pozlama için otomatik odaklama gerçekleştirilirken, **C2** menüsünden [14 Aralıklı Çekimde AF] öğesini [Her çekim için odağı ayarlar] konumuna ayarlayın.
- [Ekleme] ve [Ekleme] için, fotoğraf makinesini çekim sırasında tripod vb. gibi sabit bir destek üzerine yerleştirin.
- [4K] ve [Ekleme] için, [4K] menüsünün [Shake Reduction] öğesi [KAPALI] konumuna sabitlenir.
- [Ekleme] için fotoğraf makinesi, mod kadranı ayarından bağımsız olarak **M** modunda çalışır.

Beyaz Dengesinin Ayarlanması

1 Bekleme modunda ◀ düğmesine basın.

Beyaz Dengesi ayar ekranı belirir.
Vizörle çekim yaparken Dijital Önzilemeyi kullanmak için ana düğmeyi ↻ konumuna getirin.

2 İstenen beyaz dengesi ayarını seçin.

☀, ☁ ve K için, ☀ düğmesini çevirerek beyaz dengesi tipini seçin.



AWB	Otomatik Beyaz Dengesi
☀	Çoklu Otom. Beyaz Dengesi
☀	Gün Işığı
☁	Gölge
☁	Bulutlu
☀	Floresan - Gün Işığı Rengi
☀	Floresan - Gün Işığı Beyazı
☀	Floresan - Soğuk Beyaz
☀	Floresan - Sıcak Beyaz
☀	Tungsten
CTE	Renk Sıcaklığı Genişletme
☀	Manuel Beyaz Dengesi 1 İla 3
K	Renk Isısı 1 İla 3

Vizörle çekim yapılırken kullanılabilecek işlemler

AWB	Ön izleme fotoğrafını kaydeder (yalnızca görüntü kaydedilebildiği zaman).
-----	---

Eğer beyaz dengesine ince ayar uygulamaya gerek yoksa, 5. Adıma geçin.

3 INFO düğmesine basın. İnce ayar ekranı belirir.



Mevcut İşlemler

- ▲ ▼ Ayarla: Yeşil-Macenta
- ◀ ▶ Ayarla: Mavi-Kehribar
- Ayar değerini varsayılan ayarlara resetler.

4 OK düğmesine basın.

2. Adımdaki ekran yeniden belirir.

5 OK düğmesine basın.

Fotoğraf makinesi bekleme moduna döner.

⚠ Dikkat

- AUTO modunda beyaz dengesi, AWB konumuna sabitlenir.
- Geçiş modu [Ayna Kilitli Çekim], [Çoklu-pozlama] veya [Aralıklı Çekim] konumuna ayarlandığında, 1. Adımda Dijital Önzileme işlemi devre dışı bırakılır.

⚠ Not

- ☀ ayarlandığı zaman, çekim konumunda çeşitli ışık kaynakları mevcut olsa bile, fotoğraf makinesi, her bir alanın ışık kaynağına göre beyaz dengesini otomatik olarak ayarlar. (☀ modunda kullanılamaz.)
- Beyaz dengesine dair aşağıdaki ayarlar C3 menüsünde ayarlanabilir.

15 BD Ayarlanabilir Aralığı	Sabit, Otomatik Ayar
16 Tungsten Işıktaki OBD	Güçlü Düzeltme, Hafif Düzeltme
17 Flaş Kullanıldığında BD	Otomatik Beyaz Dengesi, Çoklu Otom. Beyaz Dengesi, Değiştirilmemiş
18 Renk Isısı Adımları	Kelvin, Mired

Beyaz Dengesinin Manuel Olarak Ayarlanması

Seçilen bir konumda beyaz dengesini ölçebilirsiniz.

1 “Beyaz Dengesinin Ayarlanması” (s.62) işleminin 2. adımında  öğesini seçin.

2  düğmesini kullanarak 1 ile 3 arasında seçim yapın.

1 ile 3 arasındaki konumlara üç farklı manuel beyaz dengesi ayarını kaydedebilirsiniz.



3 Beyaz dengesini seçmek istediğiniz ışık altında, nesne olarak bir beyaz alanı seçin ve **SHUTTER** düğmesine tam basın.

Çekilen fotoğraf görüntülenir.

4 Ölçme alanını belirlemek üzere     düğmesini kullanın.

 düğmesine basarak ölçüm alanını merkeze getirin.





5 **OK** düğmesine basın.

Beyaz Dengesi ayar ekranı yeniden belirir.

Ölçme başarısız olduğu zaman [İşlem düzgün bir biçimde sonlandırılmadı] mesajı belirir. Beyaz dengesini yeniden ölçmek üzere **OK** düğmesine basın.

Not

- Çekilmiş olan bir fotoğrafın beyaz dengesi ayarlarını kopyalayabilir ve bunları oynatım modu paleti [Manuel BD olrk Kaydet] dahilinde  1 ile  3 olarak ayarlayabilirsiniz. (s.76)

Renk Isısı ile Beyaz Dengesinin Ayarlanması

Renk ısısı ile birlikte beyaz dengesini belirleyin.

1 “Beyaz Dengesinin Ayarlanması” (s.62) işleminin 2. adımında **K** öğesini seçin.

2  düğmesini kullanarak 1 ile 3 arasında seçim yapın.

3 **INFO** düğmesine basın.

4 Renk ısısını ayarlayın.



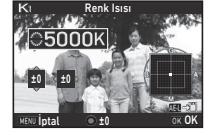

Renk ısısını 2.500K ile 10.000K aralığında ayarlayın.



Mevcut işlemler

 100 Kelvin kademeleri dahilinde renk ısısını değiştirir.



 1.000 Kelvin kademeleri dahilinde renk ısısını değiştirir.

    Renk ısısına ince ayar yapar.

5 **OK** düğmesine basın.

Beyaz Dengesi ayar ekranı yeniden belirir.

Not

- Renk ısısını mired biriminde ayarlamak için **C3** menüsünün [18 Renk Isısı Adımları] öğesini [Mired] konumuna ayarlayın. Renk ısısı,  ile 20 mired birimleri dahilinde ve  ile 100 mired birimleri dahilinde değiştirilebilir. Ancak, rakamlar Kelvin'e dönüştürülür ve görüntülenir.

Bir Flaş Kullanma

Fotoğraf makinesine bir harici flaş (opsiyonel) bağlandığı zaman, çekim için bir flaş patlatabilirsiniz.

Bir Flaş Bağlama

Fotoğraf makinesinden flaş kızıağı kapağını çıkarın ve bir harici flaş takın.

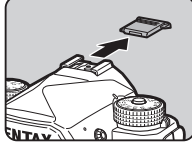

Not

- Harici flaşların işlevleri ile ilgili ayrıntılar için, bkz. "Bir Harici Flaş Kullanıldığı zaman Mevcut Fonksiyonlar" (s.111).

Flaş Modunun Ayarlanması



1 Kamera 1 menüsünde [Flaş Modu] seçin ve ► düğmesine basın.

Flaş Modu ekranı görüntülenir.

2 Bir flaş modu seçin.



Otomatik Flaş Pat.	Ortam ışığını otomatik olarak ölçer ve flaş kullanılıp kullanılmayacağını belirler.
Oto.Flaş+ Kırmızı-göz	Bir otomatik flaştan önce kırmızı-göz giderme için bir ön-flaş patlatır.
Flaş Açık	Her fotoğraf çekildiğinde bir flaş patlatır.

Flaş Açık+ Kırmızı-göz	Her bir fotoğraf için ana flaştan önce kırmızı-göz giderme için bir ön-flaş patlatır.
Düşük-hızlı Senk.	Daha yavaş bir obtüratör hızına ayarlar ve her bir fotoğraf için flaş patlatır. Örneğin arka zeminde gün batımı bulunan bir portre çekimi yaparken bunu kullanın.
Yavaş Senk+ Kırmızı-göz	Düşük-hızlı Senk. ile ana flaş patlatılmadan önce, kırmızı-göz giderme için bir ön-flaş patlatılır.

Mevcut İşlemler



Flaş pozlamasını telafi eder.



Telafi değerini varsayılan ayarlara resetler.

3 OK düğmesine basın.

4 MENU düğmesine basın.

Fotoğraf makinesi bekleme moduna döner.

Not

- Seçilebilecek olan flaş modları, çekim modunda bağlı olarak değişir.

Çekim Modu	Seçilebilir Flaş Modu
AUTO	A, A+, S, S+
P, Sv, Av	S, S+, SLOW, SLOW+
Tv, TAv, M, B, X	S, S+

- **Av** modunda flaş kullanıldığı zaman, obtüratör hızı, kullanılmakta olan objektife bağlı olarak 1/200 saniye ile yavaş bir obtüratör hızı aralığında otomatik olarak değişir. D FA, DA, DA L, FA, FA J veya F objektif haricindeki bir objektif kullanıldığında obtüratör hızı 1/200 saniyeye kilitletir.
- Flaş **Tv**, **TAv** veya **M** modunda kullanıldığı zaman, istenen herhangi bir 1/200 saniyelik veya daha yavaş obtüratör hızı ayarlanabilir.
- [Flaş Modu] ögesi **Fx1** veya **Fx2** konumuna ayarlandığında, 2. Adımda Flaş Modu ekranını yalnızca bir düğmeye basarak görüntüleyebilirsiniz. (s.97)

Fotoğraf Tonunun Denetlenmesi

Özel Fotoğraf

1 Bekleme modunda ► düğmesine basın.
Özel Fotoğraf ayar ekranı belirir.

2 Bir fotoğraf tonu seçin.



Otomatik Seç	Sessizde
Parlak	Düz
Doğal	Ağartmasız Pozitif
Portre	Evrilir Film
Manzara	Monokrom
Canlı	Ters İşlem
Parlak Renk	

Vizörle çekim yapılırken kullanılacak işlemler

Ana düğme  kısmına	Uygulanmış olan seçili ayarla arka plan fotoğrafını ön izlemek için Dijital Ön İzlemeyi kullanır.
AE-L	Ön izleme fotoğrafını kaydeder (yalnızca görüntü kaydedilebildiği zaman).

Eğer parametreleri değiştirmeniz gerekmiyorsa 6. Adıma geçin.

3 INFO düğmesine basın.
Parametre ayar ekranı belirir.

4 Parametreleri ayarlayın.

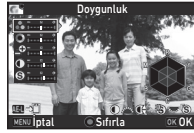

Mevcut İşlemler

- ▲▼ Bir parametre seçer.
- ◀▶ Değeri ayarlayın.
- [Kontrast], [Vurgu Ayarı] ve [Gölge Ayarı] arasında geçiş yapar.
- [Keskinlik], [İnce Keskinlik] ve [İlave Keskinlik] arasında geçiş yapar. (📷 modunda kullanılamaz.)
- Ayar değerini varsayılan ayarlara resetler.

5 OK düğmesine basın.

2. Adımdaki ekran yeniden belirir.
Parametreler için ayar değerleri görüntülenir.

6 OK düğmesine basın.

Fotoğraf makinesi bekleme moduna döner.

⚠ Dikkat

- **AUTO** modunda fotoğraf bitirme tonu [Otomatik Seç] olarak sabitlenir.
- Geçiş modu, [Çoklu-pozlama] veya [Aralıklı Çekim] konumuna ayarlandığında, 2. Adımda Dijital Önizleme işlemi devre dışı bırakılır.

Çekilmiş Olan Bir Fotoğrafın Ters İşlem Ayarını Kaydetme

Çapraz İşlemin neticesi, her fotoğraf çekildiğinde farklılık gösterir. Eğer sevdiğiniz bir çapraz işleme tabi tutulmuş fotoğraf çekebiliyorsanız, bu fotoğrafta kullanılmış olan Çapraz İşlem ayarlarını kaydedebilir ve böylece aynı ayarları tekrar tekrar kullanabilirsiniz.

1 Oynatım modunun tek kare ekranında ▼ düğmesine basın.

Oynatım modu paleti görüntülenir.

2 📷 öğesini seçin ve OK düğmesine basın.

Fotoğraf makinesi, en son çekilen fotoğraftan başlayarak, çapraz işleme tabi tutulmuş fotoğrafları arar.

Eğer çapraz işleme tabi tutulmuş hiçbir fotoğraf yoksa, [Çapraz işlenen fotoğraf yok] belirir.

3 Bir ters işleme tabi tutulmuş fotoğraf seçmek üzere 🌓 düğmesini kullanın.

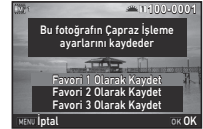

4 Ayarları kaydetmek için "Favori" sayı 1, 2 veya 3'ü seçin ve OK düğmesine basın.

Seçilen fotoğraf için ayarlar "Favori" ayarlarınız olarak kaydedilir.

📌 Not

- Kayıtlı Çapraz İşlem ayarları, "Özel Fotoğraf" (s.65) 2. Adımında [Ters İşlem] seçilerek ve parametre için Favori ayarları 1 ila 3'ten biri seçilerek yüklenebilir.

1 3 veya 2 menüsünde [Dijital Filtre] seçin ve ► düğmesine basın.

Dijital Filtre ayar ekranı görüntülenir.

2 Bir filtre seçin.

Bir dijital filtre ile çekim yapmamak için [Filtre yok] seçin.



Renk Çıkart
Rengi Değiştir
Eğlenceli Kamera
Nostalji
Yüksek Kontrast

Gölgeleme
Renk Çevir
Koyu Tek Renkli
Koyu Monokrom

Vizörle çekim yapılırken kullanılabilecek işlemler

Ana düğme  kısmına

Uygulanmış olan seçili efektle arka plan fotoğrafını ön izlemek için Dijital Ön İzlemeyi kullanır.

ABL

Ön izleme fotoğrafını kaydeder (yalnızca görüntü kaydedilebildiği zaman).

Eğer parametreleri değiştirmeniz gerekmiyorsa 6. Adıma geçin.

3 **INFO** düğmesine basın.

Parametre ayar ekranı belirir.

4 Parametreleri ayarlayın.



Mevcut işlemler

▲▼ Bir parametre seçer.

◀▶ Değeri ayarlayın.

5 **OK** düğmesine basın.

2. Adımdaki ekran yeniden belirir.

6 **OK** düğmesine basın.

7 **MENU** düğmesine basın.

Fotoğraf makinesi bekleme moduna döner.

⚠ Dikkat

- Bu fonksiyon, diğer bazı fonksiyonlarla kombinasyon halinde kullanılamaz. (s.107)
- Geçiş modu, [Çoklu-pozlama] veya [Aralıklı Çekim] konumuna ayarlandığında, 2. Adımda Dijital Önizleme işlemi devre dışı bırakılır.
- Kullanılan filtreye bağlı olarak, fotoğrafların kaydedilmesi daha fazla zaman alabilir.

📌 Not

- Fotoğraflar, oynatım modunda dijital filtrelerle de işlenebilir. (s.83)

Fotoğrafların Düzeltilmesi

Parlaklık ayarı

Vurgu Telifisi Gölge Telifisi



Dinamik menzilli genişletir ve CMOS sensörle kaydedilebilecek olan daha geniş bir ton aralığını mümkün kılar ve aşırı pozlanmış/düşük pozlanmış alanların oluşumunu azaltır. 2 veya 2 menüsünün [D-Menzil Ayarları] ögesinden telifi işlevlerini ayarlayın.

Dikkat

• Hassasiyet ISO 200'den daha az bir değere ayarlandığı zaman, [Vurgu Telifisi] [AÇIK] olarak ayarlanamaz.

Not

• modundaki [Vurgu Telifisi] [OTOM.] veya [KAPALI] olarak ayarlanabilir.

YDM Çekimi



Tek bir kompozit fotoğraf oluşturmak üzere, üç farklı pozlama seviyesine sahip üç ardışık fotoğraf çeker.

1 3 menüsünde [YDM Çekimi] seçin ve ► düğmesine basın.

[YDM Çekimi] ekranı görüntülenir.

2 Çekim türünü seçin ve **OK** düğmesine basın.



3 [Parantez Değeri] dahilinde pozlamanın hangi aralık içerisinde değiştirileceğini ayarlar.

[±1EV], [±2EV] veya [±3EV] arasından seçim yapın.

4 Otomatik Hizalamanın kullanılıp kullanılmayacağını belirleyin.

<input checked="" type="checkbox"/>	Otomatik Hizalayı kullanır.
<input type="checkbox"/>	Otomatik Hizalamayı kullanmaz.

5 **MENU** düğmesine iki kere basın.

Fotoğraf makinesi bekleme moduna döner.

Not

• HDR tipi, Akıllı İşlev kullanılarak da değiştirilebilir. (s.18)

Dikkat

- YDM Çekimi **B**, **X** veya modunda kullanılamaz.
- HDR Çekimi diğer bazı işlevlerle birlikte kullanılamaz. (s.107)
- Geçiş modu, [Aralıklı Çekim] veya [Aralıklı Video Kaydı] olarak ayarlandığında [Otomatik Hizala] ögesi, konumuna (Kapalı) sabitlenir.
- [Otomatik Hizala], ögesi (Kapalı) olarak ayarlandığında 4 menüsünün [Shake Reduction] ögesi, [KAPALI] konumuna sabitlenir.
- YDM Çekimi için, tek bir fotoğraf oluşturmak üzere pek çok fotoğraf birleştirilir, bundan dolayı fotoğrafın kaydedilmesi zaman alabilir.

Shake Reduction



Fotoğraf makinesinin dahili Shake Reduction birimini kullanarak, fotoğraflardaki bulanıklık azaltılabilir. 4 menüsünün [Shake Reduction] ögesini kullanarak ayarlayın.

Not

- Shake Reduction işlevi, Akıllı İşlev kullanılarak da açık veya kapalı konuma getirilebilir. (s.18)
- [Shake Reduction] ögesi **Ex1** veya **Ex2** konumuna atıldığında, Shake Reduction işlevini yalnızca bir düğmeye basarak açık veya kapalı konuma getirebilirsiniz. (s.97)

Objektif Telifisi



Aşağıdaki özellikler 4 menüsü [Objektif Telifisi] dahilinde ayarlanabilir.

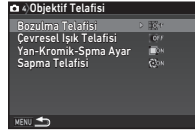

Bozulma Telifisi	Objektif özelliklerinden dolayı ortaya çıkan bozulmaları düzeltir.
Çevresel Işık Telifisi	Objektif özelliklerinden dolayı ortaya çıkan çevresel ışık düşüşünü azaltır.
Yan-Kromik-Spma Ayar	Objektif özelliklerinden dolayı ortaya çıkan yan kromatik bozulmaları azaltır.
Sapma Telifisi	Küçük bir açıklık değeri kullanıldığında sapmanın neden olduğu bulanıklığı düzeltir.

Not

- Düzeltilmeler yalnızca uyumlu bir objektif takıldığında yapılabilir. (s.108) Fotoğraf makinesi ve objektif arasında takılan arka dönüştürücüler gibi bir aksesuar kullanıldığında özellikler devre dışı kalır.
- [Dosya Formatı] ögesi, 2 menüsünün [Fotoğraf Çekim Ayarları] ögesinden [RAW] veya [RAW+] konumuna ayarlandığında, düzeltme bilgileri bir RAW dosya parametresi olarak kaydedilir ve geliştirme esnasında fotoğraflara düzeltmenin uygulanıp uygulanmayacağını seçebilirsiniz. RAW Geliştirme işlemi için [Renk Saçağı Telifisi] ögesi de ayarlanabilir. (s.85)

Dikkat

- Fotoğraf makinesine bir DA veya DA L objektif (DA★200mm F2.8 ED [IF] SDM, DA★300mm F4 ED [IF] SDM ve DA 560mm F5.6 ED AW objektifler hariç) takılıysa 2 ve 1 menülerinin [Kırp] ögesi, [FF] konumuna ayarlandığında Objektif Telifisi özellikleri kullanılamaz.

Kalite Seviyesi ve Doku Ayarı

Netlik



Bir görüntü işleme işlevi kullanılarak, doku ve yüzey ayrıntıları -4 ile +4 aralığında ayarlanabilir. 3 menüsünden [Netlik] ögesini ayarlayın.

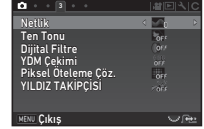

Ten Tonu



Portrelerin cilt tonu iyileştirilebilir. 3 menüsünün [Ten Tonu] ögesinden [Tip1] veya [Tip2] ögesini seçin.

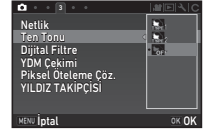

Piksel Öteleme Çözünürlüğü



Piksel Öteleme Çözünürlüğü; Shake Reduction mekanizması kullanılarak piksellerine kadar ötelenen dört fotoğrafı birleştirip, duran bir nesnenin yüksek tanımlı görüntüsünü elde etmeye imkan verir.

3 menüsünün [Piksel Öteleme Çöz.] ögesini kullanarak ayarlayın.



Hareket Düzeltme Açık	Bir hareketli nesne tespit edildiğinde mozaik şeklindeki paraziti düzeltir ve bir kompozit fotoğraf oluşturur.
Hareket Düzeltme Kapalı	Tüm fotoğraf serisini birleştirerek bir kompozit fotoğraf oluşturur.
Kapalı	Piksel Öteleme Çözünürlüğünü kullanmayın.

Çekim gerçekleştirildiğinde çekilen dört fotoğraf sırayla görüntülenir ve ardından bunlar tek bir fotoğraf olarak birleştirilir.

⚠ Dikkat

- Bu fonksiyon aşağıdaki koşullarda kullanılamaz.
 - B** veya **X** modunda
 - 📷** modunda
- Bu fonksiyon, diğer bazı fonksiyonlarla kombinasyon halinde kullanılamaz. (s.107)
- Bu işlev kullanıldığında, **📷4** menüsü [Shake Reduction] işlevi [KAPALI] olarak sabitlenir.

📌 Not

- [Piksel Öteleme Çöz.] ögesi **Fx1** veya **Fx2** konumuna atandığında yalnızca bir düğmeye basarak [Piksel Öteleme Çöz.] ayarını değiştirebilirsiniz. (s.97)
- Karede hareketli bir nesne bulunuyorsa fotoğrafta mozaik şeklinde parazitler görülebilir. Böyle bir durumda [Hareket Düzeltme Açık] ögesini seçin.
- Piksel Öteleme Çözünürlüğü ile resimler çekildiği zaman, bir tripod kullanın ve fotoğraf makinesini sabit bir yer üzerine yerleştirin. Zamanlayıcı, Uzaktan Kumanda ve Ayna Kilitli Çekim önerilir.

Örtüşme Önler Filtre Simülatörü



Shake Reduction birimi sallanarak, düşük geçişli filtreyi simüle eden bir muare azaltma efekti elde edilebilir.

1 **📷4** menüsünde [ÖÖ Filtre Simülatörü] seçin ve **▶** düğmesine basın.

2 Bir sayı seçin ve **OK** düğmesine basın.

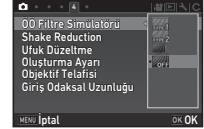

Tip1	Çözünürlük ve muare azaltmak üzere beyaz dengesi gerçekleştirerek fotoğraflar çeker.
Tip2	Muare azaltmaya öncelik verir.
Kademeleme	Sırasıyla [Kapalı], [Tip1] ve [Tip2] ayarını kullanarak arka arkaya 3 fotoğraf çeker.

⚠ Dikkat

- Bu fonksiyon bazı çekim modlarında veya diğer bazı fonksiyonlarla kombinasyon halinde kullanılamaz. (s.107)
- [Kademeleme] aşağıdaki koşullarda seçilemez.
 - B** modunda
 - Geçiş modu [Tek Kare çekimi], [Zamanlayıcı] (12 saniye, 2 saniye) veya [Uzaktan Kumanda] (şimdi, 3 saniye sonra) haricinde bir ayara ayarlandığı zaman
 - YDM Çekimi ayarlandığı zaman
- Obtüratör hızı 1/1000 saniyeden daha hızlı olduğu zaman, bu işlevin tam etkisi elde edilemeyebilir.

Shake Reduction mekanizması kullanılarak fotoğrafınızın kompozisyonu ayarlanabilir. Örneğin Live View kullanılarak çekim yapılırken bir tripod kullandığınız zaman olduğu gibi, kompozisyonu ayarlamak istediğiniz zaman bu işlevi kullanın.

1  **4** menüsünün [Oluşturma Ayarı] öğesini [AÇIK] konumuna ayarlayın.

2 **MENU** düğmesine basın.

Fotoğraf makinesi bekleme moduna döner.

3 **LV** düğmesine basın.

Live View görüntülenir ve [Fotoğrafın oluşumunu ayarlayın] mesajı belirir.

4 **Fotoğrafi oluşturun.**

Ayar miktarı (basamak sayısı) ekranın sağ üst köşesinde görüntülenir.



Mevcut işlemler



Fotoğrafın kompozisyonu hareket ettirir (maksimum 24 kademe).



Kompozisyon seviyesini ayarlar (maksimum 8 basamak. Ayar adımı sayısı 17 veya üstü olduğunda kullanılamaz).



Ayar değerini varsayılan ayarlara resetler.

5 **OK** düğmesine basın.

Fotoğraf makinesi Live View'de bekleme moduna döner.

Dikkat

- YILDIZ TAKİPÇİSİ işlevi kullanılırken bu işlevi kullanamazsınız.

Not

- Live View sona erdirilse veya fotoğraf makinesi kapatılsa bile, ayarlı kompozisyon kaydedilir. Live View bitirildiği zaman kayıtlı ayar değerini resetlemek için,  **5** menüsünün [Hafıza] öğesinin altından [Oluşturma Ayarı] öğesini (Kapalı) konuma ayarlayın. (s.102)

GPS'in Kullanımı

Aşağıdaki işlevler, fotoğraf makinesinin dahili GPS birimi ile kullanılabilir.

GPS Günlüğü	Düzenli olarak elde edilen GPS konum verilerini bellek kartına kaydeder. (s.73)
YILDIZ TAKİPÇİSİ	Gök cisimlerini takip eder ve fotoğrafını çeker. (s.74) Fotoğraf makinesinin dahili Shake Reduction ünitesinin hareketi ile gök cisimlerinin hareketini eşleştirerek, uzun pozlamalı bir ayarla çekim yapılırsa bile gök cisimlerini tek tek noktalar şeklinde çeker.
GPS Saat Senk.	GPS uydularından elde edilen bilgileri kullanarak fotoğraf makinesinin tarih ve saat ayarlarını yapılandırır.

GPS'i açmak için **GPS** düğmesine basın. GPS gösterge ışığı yanar. GPS'i kapatmak için tekrar **GPS** düğmesine basın.

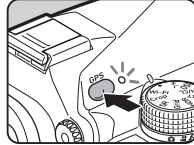

GPS konum durumunu, durum ekranında ve Live View ekranında kontrol edebilirsiniz. Simge rengi devam eden işlem hakkında bilgi verir.

Yeşil	3D konumlama
Sarı	2D konumlama
Kırmızı	Konumlama yok

GPS konumlama durumu

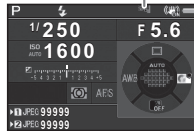

GPS açık konumdayken fotoğraf çekildiğinde GPS bilgileri fotoğraf dosyasına dahili olarak kaydedilir. Video dosyasına GPS bilgileri kaydedilmez. GPS bilgilerini oynatım modunda Ayrıntılı Bilgi Ekranından kontrol edebilirsiniz. (s.15)

Dikkat

- GPS açık iken, pil normalden daha hızlı tükenecektir.
- Fotoğraf makinesi, mıknatısların veya demir gibi mıknatıslama özelliği olan maddelerin yakınında kullanıldığı zaman, elektronik pusula çalışmayabilir.
- Fotoğraf dosyasına kaydedilen GPS bilgileri silinemez. SNS vb. gibi yerlere fotoğrafı yüklerken çekim konumu bilgilerini umumi olarak paylaşmak istemiyorsanız, çekim öncesinde GPS'i kapatın.
- Bu fotoğraf makinesi ile, opsiyonel GPS birimi O-GPS1'i kullanamazsınız.
- GPS ile ilgili diğer önlemler için, bkz. "GPS Hakkında" (s.130).

Not

- GPS bilgileri elde edilebildiği zaman, Koordine Edilmiş Evrensel Saat (UTC) fotoğraflar için çekim tarihi ve saati olarak kaydedilir. Elektronik Pusula ekranında (s.14), zaman, UTC ile çekim konumu saati arasındaki fark düzeltildikten sonra görüntülenir.

Bir Kalibrasyon Gerçekleştirme



GPS biriminin doğru şekilde çalışması için bir kalibrasyon gerçekleştirin.

- 1 **↖2 menüsünde [GPS/E-Pusula] öğesini seçin ve ► düğmesine basın.**
[GPS/E-Pusula] ekranı görüntülenir.

- 2 **[Kalibrasyon] seçin ve ► düğmesine basın.**
[Kalibrasyon] ekranı görüntülenir.

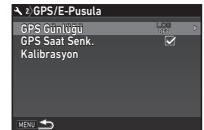

3 Fotoğraf makinesini, monitörde görüntülenen talimatlara göre çevirin. Kalibrasyonun sonucu belirir.

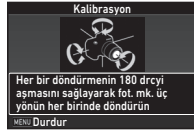

4 OK düğmesine basın.

2. Adımdaki ekran yeniden belirir. [İşlem düzgün bir biçimde sonlandırılmadı] belirirse, fotoğraf makinesinin yönünü değiştirin ve tekrar bir kalibrasyon gerçekleştirin.

Dikkat

- Bir kalibrasyon gerçekleştirirken, fotoğraf makinesini düşürmemeye dikkat edin. Askıyı bileğinize sarın veya diğer koruyucu önlemleri alın.
- Eğer pil çıkarılırsa, pili yerine yerleştirdikten sonra kalibrasyonu yeniden gerçekleştirin.
- Bir kalibrasyon işlemi sonrası objektifin ve monitör açısının değiştirilmesi, manyetik alan ortamı üzerinde etkiler gösterebilir. Böyle bir durumda kalibrasyon işlemini tekrarlayın.

Not

- [GPS Saat Senk.] ögesi, 2. Adımdaki ekranda konumuna ayarlanırsa fotoğraf makinesi tarih ve saat ayarları otomatik olarak yapılandırılır.

Fotoğraf Makinesi Güzergahının Kaydedilmesi (GPS Kaydı)

2

1 ↖2 menüsünde [GPS/E-Pusula] seçin ve ► düğmesine basın.

[GPS/E-Pusula] ekranı görüntülenir.

2 [GPS Günlüğü] seçin ve ► düğmesine basın.

[GPS Günlüğü] ekranı görüntülenir.

GPS otomatik olarak açık konuma geçer.

3 Kayıt koşullarını belirleyin.



Günlük Aralığı	[5sn.], [10sn.], [15sn.], [30sn.] veya [1dk] arasından seçim yapın.
Günlük Süresi	[1sa.] ile [24sa.] arasından seçim yapın. ([Günlük Aralığı] [5sn.] olarak ayarlandığı zaman, [1sa.] ile [9sa.] arasından seçim yapın. [Günlük Aralığı] [10sn.] olarak ayarlandığı zaman, [1sa.] ile [18sa.] arasından seçim yapın.)
Bellek Kart Seçen.	SD1 kartını veya SD2 kartını seçin.

4 [GPS Günlüğü] seçin ve ► düğmesine basın.

Onay ekranı görüntülenir.

5 [Başlat] seçin ve OK düğmesine basın.

GPS günlüğü başlatılır.

3. Adımdaki ekran yeniden belirir.

3

Çekim

⚠ Dikkat

- Fotoğraf makinesi USB ile bir bilgisayara bağlandığı zaman, GPS kayıt bilgileri kaydedilemez.

📌 Not

- GPS kaydı esnasında, durum ekranında veya Live View ekranında GPS konumlama durum simgesinin altında "LOG" görüntülenir. [Günlük Süresi] dahilinde ayarlanan zaman geçtiği zaman, "LOG END" görüntülenir ve GPS kayıt dosyası kaydedilir.
- GPS kaydını durdurmak için 5. Adımda [Çıkış] seçin. Bir GPS kayıt dosyası kaydedilir.
- GPS düğmesine basılarak GPS kapatıldığı zaman, GPS kaydı geçici olarak durur. ([Günlük Süresi] için geri sayım devam eder.) GPS açıldığı zaman, GPS kaydı tekrar başlar.
- Bir kayıt dosyası olarak kaydedilecek GPS kayıt verileri varsa 3. Adımdaki ekranda [GPS Günlüğü] ögesinin altında "LOG END" görüntülenir. GPS kayıt verilerini bir kayıt dosyası olarak kaydetmek için 5. Adımda [Kaydet] ögesini seçin. Düşük pil seviyesi nedeniyle güç kesildiğinde veya pil değiştirildiğinde de "LOG END" görüntülenir. Bu durumda GPS kaydını yeniden başlatmadan önce GPS kayıt dosyasını kaydedin.
- GPS kaydı esnasında, [Günlük Aralığı] ve [Günlük Süresi] ayarları değiştirilemez.
- 001 ile 999 arasındaki ardışık bir sayı ve gün ve ay bilgisini içeren bir dosya ismi ile bellek kartında "GPSLOG" klasöründe bir kayıt dosyası (KML biçimli) kaydedilir (örnek: 001_0505). Ancak, eğer kaydedilecek olan hiçbir GPS kayıt verisi yoksa, ne bir kayıt dosyası ne de bir klasör oluşturulur. Buna ilaveten, eğer "999_****" kayıt dosyası kaydedildiyse, yeni bir kayıt dosyası kaydedilemez.
- Bir kayıt dosyasını bilgisayara aktarıp yükleyerek Google Earth vb. üzerinde fotoğraf makinesi güzergahını görüntüleyebilirsiniz.

Gök Cisimlerinin Fotoğrafının Çekilmesi (ASTROTRACER)



YILDIZ TAKİPÇİSİNİN Ayarlanması

- GPS** düğmesine basın.
- 3** menüsünde [YILDIZ TAKİPÇİSİ] seçin ve **▶** düğmesine basın. [YILDIZ TAKİPÇİSİ] ekranı görüntülenir.
- [YILDIZ TAKİPÇİSİ] seçin ve **▶** düğmesine basın.
- [AÇIK] seçin ve **OK** düğmesine basın.
- [Hassas Kalibrasyon] seçin ve **▶** düğmesine basın. [Hassas Kalibrasyon] ekranı görüntülenir. Kalibrasyonun nasıl gerçekleştirileceği hakkında bilgi için bkz. "Bir Kalibrasyon Gerçekleştirme" (s.72).
- OK** düğmesine basın. [YILDIZ TAKİPÇİSİ] ekranı belirir.
- MENU** düğmesine iki kere basın. Fotoğraf makinesi bekleme moduna döner.

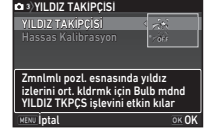

⚠ Dikkat

- Manyetik alan, çekim konumuna bağlı olarak değişiklik gösterdiğinden, YILDIZ TAKİPÇİSİ ile gökyüzü cisimlerinin fotoğraflarını çektiğinizde hassas kalibrasyon her bir konum için gerçekleştirilmelidir.
- Bir hassas kalibrasyon işlemi sonrası objektifin ve monitör açısının değiştirilmesi, manyetik alan ortamı üzerinde etkiler gösterebilir. Böyle bir durumda hassas kalibrasyon işlemi tekrarlayın.

1 Pozlama Modunu **B** olarak ayarlayın ve Odak Metodunu **MF** olarak seçin.

2 Çekim koşullarını belirleyin.



Mevcut işlemler

- Süreli pozlamayı Etkin Kılar/Devredışı Bırakır.
- Süreli pozlama etkin kılındığı zaman, 0'10" ila 5'00" aralığı dahilinde pozlama süresini değiştirir.
- Açıklık değerini değiştirir.
- Bir hassas kalibrasyon işlemi gerçekleştirir.

3 Odağı ayarlayın ve **SHUTTER** düğmesine tam basın.
Çekim başlar.

4 **SHUTTER** düğmesine tekrar tam basın.
Çekim durur.

Süreli pozlama etkin kılındığı zaman, ayarlı olan süre aşıldıktan sonra çekim otomatik olarak sona erer.

Dikkat



- Bu fonksiyon, diğer bazı fonksiyonlarla kombinasyon halinde kullanılamaz. (s.107)



Oynatım Modu Paleti Öğeleri

Oynatım fonksiyonları; oynatım modu paletinden ve  1 menüsü üzerinden belirlenebilir (s.26).

Oynatım modu paletini görüntülemek üzere, oynatım modunun tek kare ekranında (Standart Bilgi Ekranı veya Bilgi Ekranı Yok) ▼ düğmesine basın.



Seçenek	Fonksiyon	Sayfa
 Fotoğraf Döndürme *1	Fotoğrafların döndürme bilgilerini değiştirir.	s.79
 Dijital Filtre *1	Fotoğrafları dijital filtrelerle işlemden geçirir.	s.83
 Renk Muare Düzeltme *1 *2	Fotoğraflardaki renk muare etkisini azaltır.	s.82
 Yeniden Boyutla *1 *2	Fotoğrafın kaydedilen piksel sayısını değiştirir.	s.81
 Kırpma *1	Bir fotoğrafın yalnızca istenen alanını kırpır.	s.82
 Koruma	Kazara silinmeye karşı fotoğrafları korur.	s.103
 Slayt gösterimi	Fotoğrafları ardı ardına oynatır.	s.79
 Manuel BD ork Kaydet *1	Çekilmiş olan fotoğrafın beyaz dengesi ayarlarını Manuel Beyaz Dengesi olarak kaydeder.	s.63
 Çapraz İşlemi Kaydet	Özel Fotoğrafın Çapraz İşlem modunda çekilen bir fotoğraf için kullanılan ayarları Favori olarak kaydeder.	s.66

Seçenek	Fonksiyon	Sayfa
 RAW Geliştirme *3	RAW fotoğraflarını JPEG fotoğraflarına geliştirir ve bunları yeni dosyalar olarak kaydeder.	s.85
 Video Düzenleme *4	Bir videoyu böler veya istenmeyen bölümleri siler.	s.84
 Fotoğraf Kopyala	SD1 ve SD2 yuvalarında bulunan kartlar arasında fotoğrafları kopyalar.	s.81

*1 Bir TIFF fotoğrafı veya video görüntülediği esnada kullanılamaz.

*2 Bir RAW fotoğrafı veya TIF fotoğrafı görüntülediği esnada kullanılamaz.

*3 Yalnızca bir RAW fotoğrafı kaydedildiğinde kullanılabilir.

*4 Yalnızca bir video görüntülediğinde kullanılabilir.

Not

- Oynatım modu paleti işlevleri yalnızca mevcut durumda oynatılmakta olan bellek kartındaki kayıtlı fotoğraflar için kullanılabilir. Diğer bellek kartında kayıtlı olan fotoğraflar için işlevleri kullanmak üzere, tek kare ekranı esnasında  2 düğmesine basarak diğer bellek kartı yuvasına geçiş yapın, ardından oynatım modu paletini görüntüleyin.

Oynatım Metodunun Değiştirilmesi

Birden Çok Fotoğrafın Görüntülenmesi

Aynı anda 6, 12, 20, 35 veya 80 küçük resmi ekranda görüntüleyebilirsiniz.

- 1** Oynatım modunda  düğmesini sola çevirin.
Çoklu-fotoğraf ekranı belirir.



Mevcut işlemler

 Seçim çerçevesini hareket ettirir.

 Bir sonraki/bir önceki sayfayı gösterir.

 SD1 kart ve SD2 kart arasında geçiş yapar.

 Ekran stili seçim ekranını gösterir.



 Seçilen fotoğrafları siler.

- 2** **OK** düğmesine basın.
Seçilen fotoğraf tek-kare ekranında belirir.

Seçilen Fotoğrafların Silinmesi

- 1** "Birden Çok Fotoğrafın Görüntülenmesi" (s.77)
1. Adımında  düğmesine basın.
- 2** Silinecek fotoğrafları seçin.





Mevcut işlemler

 Seçim çerçevesini hareket ettirir.

 Silinecek fotoğrafın seçilmesini teyit eder/liptal eder.

 Silinecek olan fotoğraf aralığını seçer.

 Seçilen fotoğrafı tek kare ekranında gösterir.
Farklı bir fotoğraf görüntülemek üzere  düğmesini kullanın.

Monitörün üst sol bölgesinde, seçili fotoğrafların sayısı görüntülenir.

- 3**  düğmesine basın.
Silme onay ekranı belirir.

- 4** **[Sil]** seçin ve **OK** düğmesine basın.

Not

- Tek bir seferde 500 fotoğrafa kadar seçim yapabilirsiniz.
- Korumalı fotoğraflar seçilemez.
- Silinecek olan aralık dahilinde belirlenen seçili dosyalar boyunca, seçilen dosyaları tek tek silebilirsiniz.
- Aşağıdaki işlevler için pek çok fotoğraf seçmek üzere aynı adımları kullanın.
 - Fotoğraf Kopyala (s.81)
 - RAW Geliştirme (s.85)
 - Koruma (s.103)

Fotoğrafların Klasör bazında Görüntülenmesi

- 1 "Birden Çok Fotoğrafın Görüntülenmesi" (s.77)
1. Adımında  düğmesini sola çevirin.
Klasör ekranı belirir.



Mevcut işlemler

▲▼▶ Seçim çerçevesini hareket ettirir.

 Seçilen klasörü siler.

- 2 **OK** düğmesine basın.
Seçilen klasördeki fotoğraflar görüntülenir.

Bir Klasör Silme

- 1 "Fotoğrafların Klasör bazında Görüntülenmesi" (s.78) 1. Adımında, silinecek olan klasörü seçin ve  düğmesine basın.
Silme onay ekranı belirir.

- 2 **[Sil]** seçin ve **OK** düğmesine basın.
Seçilen klasör ve bunun içindeki tüm fotoğraflar silinir.
Klasörde korumalı fotoğraflar olduğunda, [Tümünü Sil] veya [Tümünü Bırak] seçin.

Fotoğrafların Çekim Tarihi bazında Görüntülenmesi

Fotoğraflar çekim tarihi bazında gruplanır ve görüntülenir.

- 1 "Birden Çok Fotoğrafın Görüntülenmesi" (s.77)
1. Adımında **INFO** düğmesine basın.
Ekran stili seçim ekranı belirir.

- 2 **[Takvim Filmşeridi Ekranı]**
ögesini seçin.





Çekim tarihiMinyatür

Mevcut işlemler

▲▼ Bir çekim tarihi seçer.

▶ Seçilen çekim tarihinde çekilen bir fotoğrafı seçer.

 düğmesi Seçilen fotoğrafı tek kare ekranında gösterir.

 Seçilen fotoğrafı siler.

- 3 **OK** düğmesine basın.
Seçilen fotoğraf tek-kare ekranında belirir.



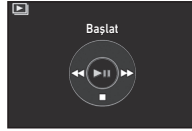

Fotoğrafların Sürekli Şekilde İzlenmesi (Slayt Gösterimi)

1 Oynatım modu paletinde seçin.

Slayt gösterimi başlar.



Mevcut İşlemler

	Oynatımı duraklatır/yeniden başlatır.
	Bir önceki fotoğrafı görüntüler.
	Bir sonraki fotoğrafı görüntüler.
	Çalmayı durdurur.
	Videoonun ses seviyesini ayarlar.

Tüm fotoğraflar oynatıldıktan sonra, fotoğraf makinesi tek kare ekranına döner.

Not

- Slayt gösterimi için  1 menüsünün [Slayt gösterimi] öğesinin altından [Ekran Süresi], [Ekran Etketi], [Oynatımı Tekrarla] ve [Otom. Video Oynatımı] ayarlarını değiştirebilirsiniz. Slayt gösterimi, Slayt Gösterimi ayar ekranından da başlatılabilir. [Otom. Video Oynatımı] öğesi (Kapalı) konumuna ayarlanmışsa, slayt gösterimi sırasında bir videoyu oynatmak için **OK** düğmesine basın.

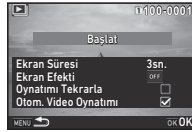

Döndürülen Fotoğrafların Görüntülenmesi

Fotoğraf makinesini dikey tutarak fotoğraf çektiğinizde fotoğraf döndürme bilgileri kaydedilir.  1 menüsündeki [Fotoğraf Ekranı] öğesinin altındaki [Otomatik Döndürme] öğesi (Açık) konumuna ayarlanırsa fotoğraf, döndürme bilgisine bağlı olarak oynatma sırasında otomatik olarak döndürülür (varsayılan ayar).

Bir fotoğrafın döndürme bilgisi, aşağıdaki işlem takip edilerek değiştirilebilir.

1 Tek kare ekranında, düzenlenecek olan fotoğrafı görüntüleyin.

2 Oynatım modu paletinden öğesini seçin.

Seçilen fotoğraf 90° adımlarıyla döndürülür ve dört minyatür resim görüntülenir.

3 İstenen döndürme yönünü seçmek üzere düğmesini kullanın ve **OK** düğmesine basın.

Fotoğraf döndürme bilgisi kaydedilir ve fotoğraf makinesi tek kare ekranı moduna döner.

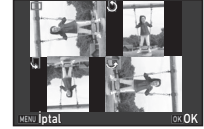

Dikkat

- C4** menüsünden [22 Döndürme Bilg. Kaydetme] öğesi [Kapalı] konumuna ayarlanırsa fotoğraf döndürme bilgisi kaydedilmez.
- Aşağıdaki durumlarda fotoğrafların döndürme bilgisini değiştiremezsiniz.
 - Korumalı fotoğraflar
 - Bir döndürme bilgisi etiketi olmayan fotoğraflar
 -  1 menüsünde [Fotoğraf Ekranı] öğesinin altındaki [Otomatik Döndürme] öğesi (Kapalı) konuma ayarlandığında
- Video dosyaları döndürülemez.

Fotoğraf Makinesinin bir AV Cihazına Bağlanması

Çekim esnasında Live View görüntülerini göstermek veya fotoğrafları oynatım modunda görüntülemek üzere, bir HDMI terminali bulunan televizyonlar gibi bir AV cihazına bağlayın. Bir HDMI terminali ile donatılmış, piyasadan satın alınabilir bir HDMI kablunuzun (D tipi) bulunduğundan emin olun.

1 AV cihazını ve fotoğraf makinesini kapatın.

2 Fotoğraf makinesinin terminal kapağını açın ve kabloyu HDMI terminaline bağlayın.

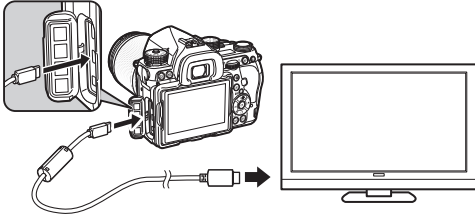

3 Kablunun diğer ucunu AV cihazının giriş terminaline takın.

4 AV cihazını ve fotoğraf makinesini açın.

Fotoğraf makinesi HDMI modunda açılır ve fotoğraf makinesi bilgileri, bağlı olan AV cihazının ekranında görüntülenir.

⚠ Dikkat

- Fotoğraf makinesi bir AV cihazına bağlı durumdayken, fotoğraf makinesinin ekranında hiçbir şey görüntülenmez. Ayrıca fotoğraf makinesinin ses seviyesini ayarlayamazsınız. AV cihazının ses seviyesini ayarlayın.

⚠ Not

- AV cihazının kullanım kılavuzunu kontrol edin ve fotoğraf makinesini bağlamak üzere uygun bir video giriş terminali seçin.
- Fabrika ayarı olarak, hem AV cihazı ve hem de fotoğraf makinesi tarafından desteklenen maksimum çözünürlük otomatik olarak seçilir. Ancak, görüntülerin düzgün şekilde izlenmesi mümkün olmazsa, 2 menüsü [HDMI Çıkışı] dahilinde ayarı değiştirin.
- Uzun bir zaman süreci için sürekli olarak fotoğraf makinesini kullanmayı amaçlıyorsanız, opsiyonel AC adaptör kitinin kullanımı tavsiye edilmektedir. (s.34)

Fotoğraf Düzenleme ve İşlemden Geçirme

Bir Fotoğrafi Kopyalama

SD1 ve SD2 yuvalarında bulunan bellek kartları arasında fotoğrafları kopyalar.

- 1 Üzerinden fotoğrafların kopyalanacağı bellek kartında kayıtlı olan bir fotoğrafı seçin ve bunu tek kare ekranında görüntüleyin.
- 2 Oynatım modu paletinden  ögesini seçin.
- 3 [Fotoğraf seç] veya [Bir klasör seç] seçin ve **OK** düğmesine basın.
- 4 Fotoğraf(lar)ı veya bir klasör seçin.
Fotoğraf(lar)ın nasıl seçileceği ile ilgili olarak "Seçilen Fotoğrafların Silinmesi" (s.77) 2. Adımına bakın.
- 5 **INFO** düğmesine basın.
Kayıt onay ekranı belirir.
- 6 Fotoğraf(lar)ın veya klasörün kaydedileceği konumu seçin ve **OK** düğmesine basın.

Fotoğraf Boyutunun Değiştirilmesi

⚠ Dikkat

- Yalnızca bu fotoğraf makinesi ile çekilmiş olan JPEG fotoğrafları boyutlandırılabilir veya kırılabilir.
- Halihazırda minimum dosya boyutuna boyutlandırılmış veya kırılmış olan fotoğraflar işlemden geçirilemez.

Kaydedilen Piksel Sayısının Değiştirilmesi (Boyutlandırma)

Seçilen fotoğrafın kaydedilen piksel sayısını değiştirir ve bunu yeni bir dosya olarak kaydeder.

- 1 Tek kare ekranında, düzenlenecek olan fotoğrafı görüntüleyin.
- 2 Oynatım modu paletinde  ögesini seçin.
Kaydedilen piksel sayısının seçileceği ekran belirir.
- 3 Kaydedilen piksel sayısını seçmek üzere   düğmesini kullanın ve **OK** düğmesine basın.
Orijinal fotoğraftan daha küçük boyutta bir fotoğraf boyutu seçebilirsiniz.
Kayıt onay ekranı belirir.
- 4 [SD1'e kaydet] veya [SD2'ye kaydet] seçin ve **OK** düğmesine basın.



Fotoğrafın Bir Kısımının Kesilmesi (Kırpma)

Seçilen fotoğrafın yalnızca istenen alanını keser ve bunu yeni bir dosya olarak kaydeder.

- 1 **Tek kare ekranında, düzenlenecek olan fotoğrafı görüntüleyin.**
- 2 **Oynatım modu paletinden  öğesini seçin.**
Kırılacak olan alanın boyutunu ve konumunu belirlemek üzere kırpma çerçevesi ekranda belirir.
- 3 **Kırpma çerçevesini kullanarak, kırılacak olan alanın boyutunu ve konumunu belirleyin.**



Mevcut işlemler



Kırpma çerçevesinin boyutunu değiştirir.





Kırpma çerçevesini hareket ettirir.



Görüntü oranını veya Fotoğraf Döndürme ayarını değiştirir.



Kırpma çerçevesini döndürür (yalnızca mümkün olduğunda).

- 4 ** düğmesine basın.**
Kayıt onay ekranı belirir.
- 5 **[SD1'e kaydet] veya [SD2'ye kaydet] seçin ve  düğmesine basın.**

Renk Muare Düzeltme

Fotoğraflardaki renk muare etkisini azaltır.

- 1 **Tek kare ekranında, düzenlenecek olan fotoğrafı görüntüleyin.**
- 2 **Oynatım modu paletinde  seçin.**
Eğer fotoğraf düzenlenemiyorsa, [Bu fotoğraf işlemden geçirilemez] mesajı belirir.
- 3 **Düzeltilme seviyesini seçmek üzere   düğmesini kullanın ve  düğmesine basın.**
Kayıt onay ekranı belirir.
- 4 **[SD1'e kaydet] veya [SD2'ye kaydet] seçin ve  düğmesine basın.**



Dikkat

- Renk Muare Düzeltme fonksiyonu, yalnızca bu fotoğraf makinesi ile çekilen JPEG fotoğraflar için kullanılabilir.

Fotoğrafları Dijital Filtrelerle İşlemden Geçirme

1 Tek kare ekranında, düzenlenecek olan fotoğrafı görüntüleyin.

2 Oynatım modu paletinde **0** seçin.
Bir filtre seçimi ile ilgili ekran belirir.

3 Bir filtre seçin.

Farklı bir fotoğraf seçmek üzere  düğmesini kullanın.



Temel Prmtr Ayr
Renk Çıkart
Rengi Değiştir
Eğlenceli Kamera
Nostalji
Yüksek Kontrast
Gölgeleme
Renk Çevir
Koyu Tek Renkl
Koyu Monokrom
Ton Genişletme

Kroki Filtresi
Beyaz Renk
Pastel
Posterizasyon
Minyatür
Yumuşak
Yıldız Parlaması
Fish-eye
İnce
Monokrom

Eğer parametreleri değiştirmeniz gerekmiyorsa 7. Adıma geçin.

4 **INFO** düğmesine basın.
Parametre ayar ekranı belirir.

5 Parametreleri ayarlayın.



Mevcut İşlemler

- ▲ ▼ Bir parametre seçer.
- ◀ ▶ Değeri ayarlayın.

6 **OK** düğmesine basın.
3. Adımdaki ekran yeniden belirir.

7 **OK** düğmesine basın.
Kayıt onay ekranı belirir.

8 **[ilave filtre(ler) ekle]**, **[SD1'e kaydet]** veya **[SD2'ye kaydet]** seçin ve **OK** düğmesine basın.
Aynı fotoğrafa ilave filtreler uygulamak istediğiniz zaman **[ilave filtre(ler) ekle]** seçin. 3. Adım ekranı yeniden belirir.

⚠ Dikkat

- Yalnızca bu fotoğraf makinesi ile çekilmiş olan JPEG ve RAW fotoğrafları dijital filtrelerle düzenlenebilir.
- YDM Çekimi veya Piksel Öteleme Çözünürlüğü kullanılarak çekilen RAW fotoğraflar, Dijital Filtre ile işlenemez.

⚠ Not

- Çekim esnasındaki dijital filtre dahil olmak üzere 20'ye kadar filtre (s.67) aynı fotoğrafa uygulanabilir.

Filtre Efektleri Oluşturma

Seçili fotoğrafın filtre efektlerini muhafaza eder ve aynı filtreyi diğer fotoğraflara uygular.

1 Tek fotoğraf ekranında filtre ile işlenmiş bir fotoğrafı görüntüleyin.

2 Oynatım modu paletinde **0** seçin.

3 [Filtre etkileri oluşturma] seçin ve **OK** düğmesine basın.

Seçilen fotoğraf için kullanılan filtre etkileri belirir.

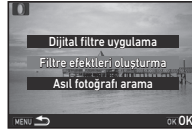

4 Parametre ayrıntılarını kontrol etmek için, **INFO** düğmesine basın.

Bir önceki ekrana tekrar dönmek üzere **INFO** düğmesine basın.

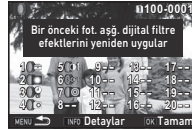

5 **OK** düğmesine basın.

Fotoğraf seçim ekranı görüntülenir.

6 Aynı filtre etkilerini uygulamak için bir fotoğraf seçmek üzere **OK** düğmesini kullanın ve **OK** düğmesine basın.

Yalnızca bir filtre ile işlemden geçirilmemiş aynı bellek kartında kayıtlı olan bir fotoğrafı seçebilirsiniz. Kayıt onay ekranı belirir.



7 [SD1'e kaydet] veya [SD2'ye kaydet] seçin ve **OK** düğmesine basın.

Not

- Eğer 3. Adımda [Asıl fotoğrafı arama] seçilirse, dijital filtre uygulamasından önceki orijinal fotoğraf geri çağrılır.

Videoların Düzenlenmesi

1 Düzenlenecek olan videoyu tek kare ekranında görüntüleyin.

2 Oynatım modu paletinden **OK** ögesini seçin. Video düzenleme ekranı belirir.

3 Videoyu bölmek istediğiniz bir nokta seçin.

Bölme noktasındaki kare, ekranın üst kısmında görüntülenir. Orijinal videoyu beşe kadar segmente bölmek üzere dörde kadar nokta seçilebilir.

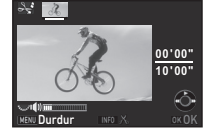

Mevcut İşlemler

▲	Bir videoyu oynatır/duraklatır.
▶	Bir kare ileri sarar (duraklatıldığında).
▶ düğmesine basılı tutun	Hızlı ileri oynatır.
◀	Bir kare geri sarar (duraklatıldığında).
◀ düğmesine basılı tutun	Hızlı geri oynatır.
🌞	Ses seviyesini ayarlar.
INFO	Seçilen bölme noktasını teyit eder/iptal eder.

Herhangi bir segmenti silmek istemiyorsanız, 7. Adıma geçin.

4 düğmesine basın.

Silinecek segmentleri seçmek için gerekli ekran görüntülerini.

5 Seçim çerçevesini taşımak üzere düğmesini kullanın ve **OK** düğmesine basın.

Silinecek segmentler belirlenir. (Tek seferde birden çok segment silinebilir.)

Seçimi iptal etmek üzere tekrar **OK** düğmesine basın.

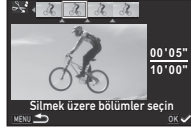

6 **MENU** düğmesine basın.

3. Adımdaki ekran yeniden belirir.

7 **OK** düğmesine basın.

Kayıt onay ekranını belirir.

8 **[SD1'e kaydet]** veya **[SD2'ye kaydet]** seçin ve **OK** düğmesine basın.

Not

- Videonun başlangıcından itibaren bölme noktalarını kronolojik sırada belirleyin. Seçilen bölme noktalarını iptal ederken, bunların her birini ters sırada iptal edin (videonun sonundan başına doğru). Belirlenenden farklı bir sırada, ne bölme noktalarını seçebilir ne de bölme noktalarının seçimini iptal edebilirsiniz.

RAW Fotoğraflarının Geliştirilmesi

RAW veya TIFF fotoğrafları JPEG fotoğraflara geliştirebilir ve bunları yeni dosyalar olarak kaydedebilirsiniz.

1 Oynatım modu paletinden **RAW** ögesini seçin.

İşleme tipinin seçileceği ekran görüntülenir.

2 İstene opsiyonu seçin ve **OK** düğmesine basın.

Tek fotoğraf seç	Bir fotoğrafı geliştirir.
Pek çok fotoğraf seç	Aynı ayarlarla 500'e kadar fotoğrafı geliştirir.
Bir klasör seç	Aynı ayarlarla, seçilen klasördeki 500'e kadar fotoğrafı geliştirir.

[Tek fotoğraf seç] seçtiğiniz zaman, 6. Adıma geçin. Fotoğraf/klasör seçim ekranı görüntülenir.

3 Fotoğraf(lar)ı veya bir klasör seçin.

Fotoğraf(lar)ın nasıl seçileceği ile ilgili olarak "Seçilen Fotoğrafların Silinmesi" (s.77) 2. Adımına bakın. Bir klasör seçilmişse Adım 5'e geçin.

4 **INFO** düğmesine basın.

Parametre ayar metodunu seçmek üzere ilgili ekran belirir.

5 Parametre ayar metodunu seçin ve **OK** düğmesine basın.



Fotoğrafları çekim esnasında geliştir	Sadece Dosya Formatını, En-Boy Oranını, JPEG Piksel Ayarını, JPEG Kalitesini ve Renk Boşluğunu değiştirmenize izin verir.
Fotoğrafları, değişik ayarlarla geliştir	Tüm ayar öğelerini değiştirmenize izin verir.

6 Değiştirilecek olan öğeye dokunun.



Beyaz Dengesesi	Bozulma Telifisi
Özel Fotoğraf	Çevresel Işık Telifisi
Hassasiyet	Yan-Kromik-Spma Ayar
Netlik	Sapma Telifisi
Ten Tonu	Renk Saçağı Telifisi
Dijital Filtre	Dosya Formatı
YDM Çekimi	Görüntü Oranı
Piksel Öteleme Çöz.	JPEG Piksel Ayarı
Gölge Telifisi	JPEG Kalite Ayarı
Yüksek-ISO NR	Renk Boşluğu

Mevcut işlemler



Farklı bir fotoğraf seçer (tek kare ekranında iken).



Bir ayar öğesini seçin.



Değeri değiştirir.



Fotoğrafı gözden geçirin.



Ayrıntılı ayarları gerçekleştirin.

7 ▲▼◀▶ düğmelerini kullanarak [JPEG→] veya [TIFF→] seçimini yapın. Dosya formatını değiştirmek için düğmesini çevirin.

8 **OK** düğmesine basın. Kayıt onay ekranı belirir.

9 [SD1'e kaydet] veya [SD2'ye kaydet] seçin ve **OK** düğmesine basın.

[Tek fotoğraf seç] seçildiği zaman, [Devam] veya [Çıkış] seçin ve **OK** düğmesine basın.

⚠ Dikkat

- Yalnızca bu fotoğraf makinesi ile çekilmiş olan RAW fotoğrafları geliştirilebilir.
- Geçiş modu, [Çoklu-pozlama] veya [Aralıklı Kompozit] olarak ayarlandığında çekilen RAW fotoğraflar için, Objektif Telifisi özellikleri uygulanamaz.

⚠ Not

- 2. Adımda [Pek çok fotoğraf seç] veya [Bir klasör seç] seçildiği zaman, yeni bir numaraya sahip bir klasör oluşturulur ve JPEG veya TIFF fotoğrafları bu klasöre kaydedilir.
- [YDM Çekimi] ve [Piksel Öteleme Çöz.] için, değiştirilebilecek parametrelerin ayar öğesi, çekim sırasında kullanılan öğeye bağlı olarak değişir.
- Tedarik edilmiş olan "Digital Camera Utility 5" programı ile, bir bilgisayardaki RAW fotoğraflarını geliştirebilirsiniz.

Fotoğraf Makinesinin bir Bilgisayarla Kullanılması

Fotoğraf makinesini USB kablo ile bir bilgisayara bağlayın. Bir micro B terminali ile donatılmış, piyasadan satın alınabilir bir USB kablunuzun bulunduğundan emin olun.

Bağlantı Modunun Ayarlanması



Bilgisayarla gerçekleştirilecek işleme göre, 2 menüsünün [USB Bağlantısı] ögesinden bağlantı modunu ayarlayın.

MSC (fabrika ayarı)	Bilgisayarınıza fotoğraf makinenizi bir çıkarılabilir disk olarak tanıtarak bellek kartınızdaki verileri bilgisayarınıza kopyalamanıza izin verir. (s.87)
PTP	Fotoğraf makinenizi bir bilgisayarla kullanarak bağlantılı çekim gerçekleştirmenize izin verir. (s.88)

Seçilen bağlantı modunu LCD panelinden kontrol edebilirsiniz. (s.17)

Not

- Fotoğraf makinesinin bir bilgisayara bağlanması ve programın kullanılabilmesine dair sistem gereklilikleri için bkz. "USB Bağlantısı ve Tedarik Edilmiş olan Program için İşletim Ortamı" (s.121).
- Uzun bir zaman süreci için sürekli olarak fotoğraf makinesini kullanmayı amaçlıyorsanız, opsiyonel AC adaptör kitinin kullanımını tavsiye edilmektedir. (s.34)

Görüntünün Bellek Kartına Kopyalanması

- 2 menüsünde [USB Bağlantısı] ögesini [MSC] konumuna ayarlayın.
- Fotoğraf makinesini kapatın.
- Fotoğraf makinesinin terminal kapağını açın ve USB kabloyu USB terminaline bağlayın.

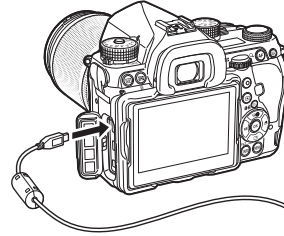

- USB kablosunu bilgisayarın USB yuvasına bağlayın.
- Fotoğraf makinesini açın.
Fotoğraf makinesi bir kaldırılabilir disk olarak tanımlanır.
- Çekilen fotoğrafları bilgisayara kaydedin.
- Fotoğraf makinesiyle bilgisayarınızın bağlantısını kesin.

Dikkat

- Fotoğraf makinesi, bir bilgisayara bağlı olduğu müddetçe kullanılamaz. Fotoğraf makinesini kullanmak için, öncelikle bilgisayarla olan USB bağlantısını sona erdirin, ardından fotoğraf makinesini kapatın ve USB kabloyu çıkarın.
- 5. Adımda bilgisayar ekranında "K-1" mesajı belirirse, [Open folder to view files] seçin ve OK düğmesine basın.

Fotoğraf Makinesinin Bilgisayarla Kullanılması

Bağlantılı çekim gerçekleştirerek, fotoğraf makinesini opsiyonel "IMAGE Transmitter 2" programının kurulu olduğu bir bilgisayarla çalıştırabilirsiniz. Çekilen fotoğraflar doğrudan bilgisayara kaydedilebilir.

1 2 menüsünden [USB Bağlantısı] öğesini [PTP] konumuna ayarlayın.

2 Fotoğraf makinesini kapatın.

3 Fotoğraf makinesini USB kablo ile bir bilgisayara bağlayın.

"Görüntünün Bellek Kartına Kopyalanması" (s.87) işleminin 3. ve 4. Adımlarına bakın.

4 Fotoğraf makinesini açın.

5 Bilgisayarınızda "IMAGE Transmitter 2" programını başlatın.

"IMAGE Transmitter 2" programı başlatılır ve bilgisayar, fotoğraf makinesini algılar.

⚠ Dikkat

- Çekim modu seçim düğmesi, konumuna getirildiğinde bağlantılı çekim yapılamaz.

📌 Not

- "IMAGE Transmitter 2" hakkında ayrıntılı bilgi için aşağıdaki siteden ulaşabileceğiniz "Kullanım Kılavuzu [Çalıştırma]" bölümüne bakın. http://www.ricoh-imaging.co.jp/english/support/download_manual.html

Fotoğraf Makinesinin bir İletişim Cihazıyla Kullanılması

Bu fotoğraf makinesi bir dahili Wi-Fi işlevine sahiptir. Kablosuz LAN üzerinden bir akıllı telefon veya tablet gibi bir iletişim cihazına doğrudan doğruya bağlanarak, fotoğraf makinesi iletişim cihazı üzerinden işletilebilir ve fotoğraflar sosyal ağlar veya e-posta üzerinden diğer insanlarla paylaşılabilir.

Wi-Fi İşlevinin Etkinleştirilmesi

Fotoğraf makinesi açıldığı zaman Wi-Fi işlevi devre dışı durumdadır. Aşağıdaki yöntemlerden birini kullanarak bu işlevi etkinleştirin.

- Menülerden ayar (s.89)
- Akıllı İşlevle ayar (s.89)

Wi-Fi işlevi etkin konumdayken Wi-Fi lambası yanar ve kablosuz LAN durumunu gösteren (beyaz) simge, durum ekranında ve Live View ekranında görüntülenir. (gri) görüntüleniyorsa iletişim cihazıyla bağlantı doğru şekilde kurulmamış demektir.

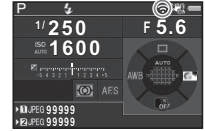

📌 Not

- Wi-Fi işlevi etkinleştirildikten sonra bile, fotoğraf makinesi kapatılıp açıldığı zaman tekrar devre dışı kalacaktır. Ayrıca, fotoğraf makinesi, moduna girdiğinde de Wi-Fi işlevi devre dışı kalır.
- Bir Wi-Fi bağlantısı kurulduğu zaman veya fotoğraflar aktarılmakta iken Otomatik Kapanma işlev göstermez. Bir bağlantı kurulmamışken veya bekleme esnasında Otomatik Kapanma etkin kılınırsa, Wi-Fi işlevi devredışı kalır. Fotoğraf makinesi Otomatik Kapanmadan geri dönüp etkin olduğunda, işlev de etkin hale gelir.
- USB bağlantısı esnasında Wi-Fi işlevi devredışı kalır.

⚠ Dikkat

- Uçaklarda olduğu gibi kablosuz LAN aygıtlarının kullanımının sınırlanmış veya yasaklanmış olduğu yerlerde Wi-Fi işlevini kullanmaya teşebbüs etmeyin.
- Wi-Fi işlevini kullandığınız zaman, lütfen telsiz iletişimi ile ilgili yerel kanunları ve düzenlemeleri dikkate alın.
- Eğer dahili kablosuz LAN işlevi olan bir bellek kartı (örneğin Eye-Fi kartı veya Flucard) kullanılıyorsa, radyo dalgalarında parazit oluşabilir. Böyle bir durum oluştuğu zaman, fotoğraf makinesinin Wi-Fi işlevini devredışı bırakın.

Menülerden Ayar



1 **Wi-Fi** menüsünden [Wi-Fi] öğesini seçin ve ► düğmesine basın.

[Wi-Fi] ekranı görüntülenir.

2 [İşlem Modu] öğesini [AÇIK] konumuna ayarlayın.

Wi-Fi işlevini devre dışı bırakmak için [KAPALI] öğesini seçin.

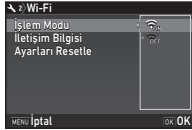

3 **MENU** düğmesine iki kere basın.

⚠ Not

- 2. Adımda kablosuz LAN'ın SSID, Şifre ve MAC Adresini kontrol etmek üzere [İletişim Bilgisi] öğesini seçin veya bunların fabrika ayarlarına sıfırlamak için [Ayarları Resetle] öğesini seçin.

Akıllı İşlevle Ayar

1 İşlev kadranını [Wi-Fi] konumuna getirin.

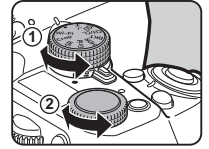

2 Ayar kadranını çevirin.

Wi-Fi işlevi açılır veya kapanır.

Fotoğraf Makinesinin bir İletişim Cihazıyla Çalıştırılması

Aşağıdaki işlemler, fotoğraf makinesi Wi-Fi üzerinden bir iletişim cihazına doğrudan doğruya bağlanarak ve tahsis edilmiş "Image Sync" uygulaması kullanılarak gerçekleştirilebilir.

Uzaktan Çekim	Fotoğraf makinesinin Live View görüntüsünü iletişim cihazında gösterir ve ardından iletişim cihazını kullanarak pozlama ayarlarını ve çekimi denetlemeyi mümkün kılar.
Fotoğraf Görüntüle	Fotoğraf makinesinde takılı olan bellek kartındaki kayıtlı fotoğrafları iletişim cihazında görüntüler ve fotoğrafları iletişim cihazına aktarır.

Image Sync; iOS ve Android'i destekler ve App Store veya Google Play'den yüklenebilir. Desteklenen İşletim Sistemleri ve diğer ayrıntılar için, yükleme sitesine göz atın.

⚠ Not

- Bu kılavuzda kullanılmış olan Image Sync ekran görüntüleri, geliştirme safhasında olanlardır ve gerçek görüntüden farklılık gösterebilir. Ekran tasarımı ve öğeler de uygulamanın sürüm yükseltmesi gibi sebeplerden dolayı değiştirilebilir.
- İletişim cihazının nasıl kullanılacağı ile ilgili ayrıntılar için, cihazın kullanım kılavuzuna göz atın.

Fotoğraf Makinesi ve İletişim Cihazının Bağlanması

Fotoğraf makinesi ve iletişim cihazını Wi-Fi üzerinden bağlantılı kılın ve iletişim cihazında kurulu olan Image Sync'i başlatın.

Android Cihazı kullanılıyorsa

1 İletişim cihazındaki kablosuz LAN (Wi-Fi) işlevini AÇIK olarak ayarlayın.

2 İletişim cihazındaki Image Sync'i başlatın.
İletişim cihazında NFC bağlantı ekranı görüntülenir.

3 [Choose a Network] (Bir Ağ Seç) öğesine dokunun.
İletişim cihazında [Choose a Network] (Bir Ağ Seç) ekranı görüntülenir.



4 [Network List] (Ağ Listesi) altından [PENTAX_xxxxxx] öğesine dokunun.
[Enter Password] (Parola Gir) ekranı görüntülenir.



5 Şifreyi girin ve [Connect] (Bağlan) öğesine dokunun.

Fotoğraf makinesi ve iletişim cihazı arasında bir Wi-Fi bağlantısı kurulmuş olur. Fotoğrafların listesi Image Sync ekranında belirir.

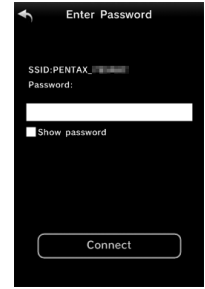

Not

- Varsayılan şifre için  2 menüsünde [Wi-Fi] altındaki [Communication Info] öğesine bakın. (s.89)

iOS Cihazı Kullanıldığı zaman

1 İletişim cihazındaki kablosuz LAN (Wi-Fi) işlevini AÇIK olarak ayarlayın.

2 Tespit edilmiş olan Wi-Fi ağları listesinde [PENTAX_xxxxxx] üzerine dokunun.

3 Şifreyi girin ve [Join] (Katıl) öğesine dokunun.

Fotoğraf makinesi ve iletişim cihazı arasında bir Wi-Fi bağlantısı kurulmuş olur.

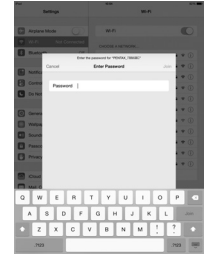

4 İletişim cihazındaki Image Sync'i başlatın.
Image Sync başlatılır ve fotoğrafların listesi belirir.

Image Sync Ekranları

Ekranları değiştirmek için, ekran üzerinde sola veya sağa kaydırın.

Uygulama fotoğraf listesi

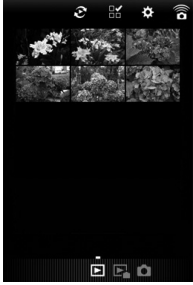

Fotoğraf makinesi fotoğraf listesi



modu



Not

- Çalışma modlarını aynı zamanda her bir ekranın altında görüntülenen düğmelere dokunarak da değiştirebilirsiniz.

Bir İletişim Cihazı ile Çekim Yapma

Fotoğraf makinesinin Live View görüntüsü ve çekim için düğmeler, Image Sync çekim ekranında görüntülenir.

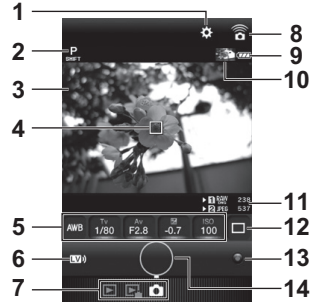

- 1 Ayarlar (s.95)
- 2 Çekim modu
- 3 Live View
- 4 AF Çerçevesi
- 5 Beyaz Dengesi, Obtüratör Hızı, Açıklık değeri, EV Telifisi, Hassasiyet
- 6 Live View açık/kapalı
- 7 İşletim modları
- 8 İletişim simgesi
- 9 Pil seviyesi
- 10 En son çekilmiş olan fotoğrafın minyatür görüntüsü (Üzerine dokunulduğu zaman, fotoğraf makinesi fotoğraf listesi görüntülenir.)
- 11 Kart yuvası sayısı, Dosya Formatı, Görüntü kayıt kapasitesi
- 12 Geçiş Modu
- 13 Yeşil Düğme
- 14 Deklanşör düğmesi

1 Fotoğraf makinesi üzerinde temel ayarları yapılandırın.

2 Image Sync çekim ekranında Live View görüntüsünü kontrol edin.



3 Gerektiği şekliyle Image Sync'i kullanarak ayarları değiştirin.

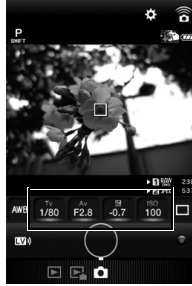

Bir öğeye dokunun ve listeden bir değer seçin.



4 Odak modu AF olarak ayarlandığı zaman, Live View görüntüsünde otomatik odağı gerçekleştirmek istediğiniz yerdeki alana dokunun. Dokunulan alana otomatik olarak odaklanılır.

5 Deklansör düğmesine dokunun. Çekilen fotoğraf minyatür olarak görüntülenir.

⚠ Dikkat

- Image Sync ile çekim, aşağıdaki koşullarda mümkün değildir.
 -  modunda
 - Geçiş modu, [Tek Kare çekimi] dışında bir konuma ayarlandığında
 - Fotoğraf makinesi USB veya HDMI terminali üzerinden bir cihaza bağlandığında
 - ASTROTRACER işlevi kullanılırken
- Çekilen fotoğraflar, fotoğraf makinesine takılı olan bellek kartına kaydedilir. Eğer bellek kartında yeterli yer yoksa çekim gerçekleştirilemez.

⚠ Not

- Çekim, Live View görüntüsüne dokunularak da gerçekleştirilebilir. [Ayarlar] ekranındaki [AF'ye dokun] öğesini kullanarak ayarlayın. (s.95)
- Image Sync ile çekim yapılırken  1 menüsünde [Kontrast Tespiti AF] altındaki [Kontrast AF Şçnkleri] öğesinin ayarından bağımsız olarak obtüratör hızı daima önceliklidir.

Fotoğrafların Görüntülenmesi

Gerek fotoğraf makinesinde ve gerekse iletişim cihazında kayıtlı olan fotoğrafları görüntüleyebilirsiniz.

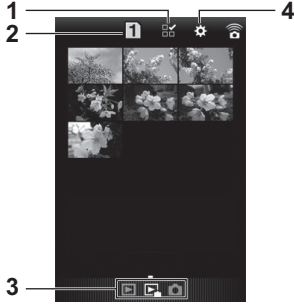

- 1 Çoklu fotoğraf seçme düğmesi
- 2 SD1 kartı ile SD2 kartı arasında geçiş (yalnızca fotoğraf makinesi fotoğraf listesi için geçerlidir)
- 3 İşletim modları
- 4 Ayarlar (s.95)

Tekli fotoğraf ekranında görüntülemek için küçük resme dokunun ve çekim bilgilerini kontrol edin.



Dokunma İşlemleri

Sola/sağa kaydır	Bir önceki/sonraki fotoğrafı görüntüler.
Dışarı/içeri kıs	Fotoğrafı büyütür/küçültür.

Fotoğraf Depolama Konumunun Seçilmesi

Uygulama fotoğraf listesi ekranında fotoğrafları görüntülerken, fotoğraf depolama konumunu (albüm) "Application" (Uygulama) ile "Gallery" (Galeri) (veya "Camera Roll" (Film Şeridi)) arasından seçim yapabilirsiniz.

1 öğesine dokunun.

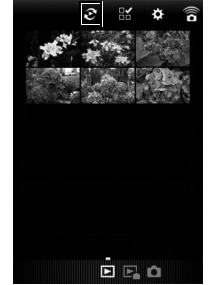

2 Albümü seçin.

Seçilen albümdeki fotoğraflar görüntülenir.

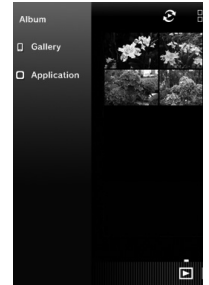

Çoklu Fotoğraflar Seçme

1  öğesine dokununuz.

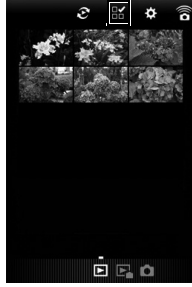

2 **Seçilecek fotoğraflara dokununuz.**

Mavi seçim işareti belirir.

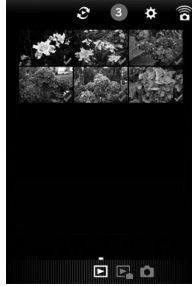

3 **Seçilen fotoğrafların birine basılı tutunuz.**

4 **Yapmak istediğiniz işlemi seçin.**



Not

- Fotoğraf listesi ekranında veya çekim bilgileri ekranında istediğiniz fotoğrafı basılı tuttuğunuzda 4. Adımdakiyle aynı ekran görüntülenir ve buradan, uygulanacak işlemi seçebilirsiniz.

Ayarların Değiştirilmesi

1 ⚙️ öğesine dokununuz.



[Settings] (Ayarlar) ekranı görüntülenir.

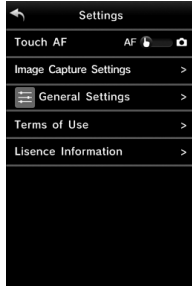

Aşağıdaki ayarlar kullanılabilir.

Touch AF (Dokunuş AF)	Yalnızca otomatik odağın gerçekleştirilip gerçekleştirilmeyeceğini veya Live View görüntüsüne dokunulduğunda otomatik odaktan sonra çekimin gerçekleştirilip gerçekleştirilmeyeceğini ayarlar.
Image Capture Settings (Fotoğraf Çekim Ayarları)	Bellek Kartı Seçenekleri, Dosya Biçimi ve JPEG Piksel Ayarı için ayarları yapılındırır.
General Settings (Genel Ayarlar)	İletişim ayarlarını ve ekran dilini değiştirir.

2 İletişim ayarlarını ve ekran dilini değiştiriyorsanız [General Settings] (Genel Ayarlar) kısmına dokununuz.

3 Değiştirilecek olan öğeye dokununuz.

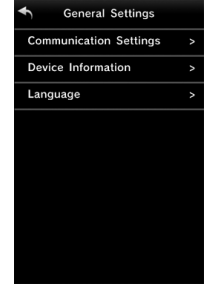

Communication Settings (İletişim Ayarları)

Şifre ve kablosuz kanal değiştirilebilir.

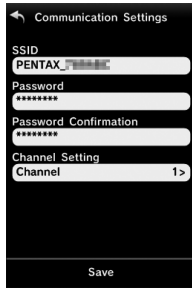

Device Information (Cihaz Bilgileri)

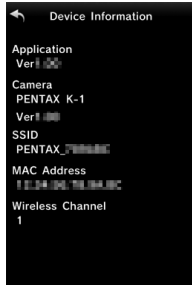

Language (Dil)

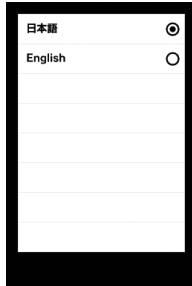

4 Ayarları değiştirin ve ← ögesine dokunun.

Fotoğraf Makinesi Ayarları

Düğme/E-kadran Fonksiyonlarının Kişiselleştirilmesi



Düğme İşletiminin Ayarlanması

Fx1, **Fx2** (▼) veya **AF** düğmesine basıldığında veya ana düğme konumuna çevildiğinde işlevleri ayarlayabilirsiniz.
 modunda işlevleri yalnızca **AF** düğmesine basıldığında ayarlayabilirsiniz.

1 5 veya 2 menüsünden [Düğme Kişiselleştirme] seçimini yapın ve ► düğmesine basın.
[Düğme Kişiselleştirme] ekranı görüntülenir.

2 İstenen öğeyi seçin ve ► düğmesine basın.
Seçilen düğme için ayarlanacak olan öğe ile ilgili ekran belirir.

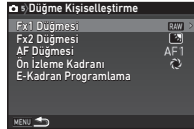

3 ► düğmesine basın ve ▲ ▼ düğmelerini kullanarak her bir bölüme atanacak işlevi seçin.

Her bir parçaya aşağıdaki işlevler atanabilir.

	Ayar	Fonksiyon	Sayfa
Fx1 Düğmesi Fx2 Düğmesi	Tek Tuş Dosya Formatı	Dosya formatını geçici olarak değiştirir.	s.98
	Dış Mekan Gmtü Ayarı	Dış mekandaki çekimler için monitörün parlaklığını ayarlar.	s.11
	Flaş Modu	Flaş modunu ayarlar.	s.64
	Piksel Öteleme Çöz.	Piksel Öteleme Çözünürlüğü işlevinin ayarını değiştirir.	s.69
	Shake Reduction	Shake Reduction ve Video SR işlevlerini açar/kapatır.	s.68
	Ufuk Düzeltme	Yatay Düzeltme işlevini açar veya kapatır.	-
	Elektronik Seviye	Vizör ve Live View için Elektronik Seviye göstergesini açar veya kapatır.	s.17

Ayar	Fonksiyon	Sayfa	
AF Düşmesi AF Düşmesi (Video)	AF'1'i etkin kıl	AF düşmesine basıldığında otomatik odak uygulanır.	s.50
	AF2'yi etkin kıl	Otomatik odak AF düşmesine yarım basılınca gerçekleştirilir. Bu durumda SHUTTER düşmesine yarım basılamaz.	
	AF'yi iptal et	AF düşmesi basılı tutulurken SHUTTER düşmesine yarım basılamaz.	
Ön İzleme Kadranı	Optik Ön-izleme	Optik Ön izlemeyi etkin kılar.	s.54
	Dijital Ön-izleme	Dijital Ön izlemeyi etkin kılar.	

4 **OK** düşmesine basın.

5 **MENU** düşmesine basın.

2. Adımdaki ekran yeniden belirir.
2 ila 5 adımlarını tekrarlayın.

6 **MENU** düşmesine iki kere basın.

Tek Tuş Dosya Formatı Ayarı

Her bir [Dosya Formatı] ayarı için, **Fx1** veya **Fx2** düşmesine basıldığında değiştirilecek dosya formatını seçin.

1 **"Düşme İşletiminin Ayarlanması" (s.97) altında açıklanan 3. adımda [Fx1 Düşmesi] veya [Fx2 Düşmesi] düşmesini [Tek Tuş Dosya Formatı] öğesine ayarlayın.**

2 **[Çekimden sonra iptal et] için veya seçimini yapın.**

<input checked="" type="checkbox"/>	Bir resim çekildikten sonra kayıt formatı ☑2 menüsü [Fıçraf Çekim Ayarları] dahilindeki [Dosya Formatı] ayarına döner.
<input type="checkbox"/>	Aşağıdaki işlemlerin herhangi biri gerçekleştirilene dek ayar muhafaza edilir: <ul style="list-style-type: none"> • Fx1 veya Fx2 düşmesine tekrar basıldığında • ▶, MENU, veya INFO düşmesine basıldığı zaman veya mod kadranı veya ana düşme çevrildiği zaman

3 **Fx1 veya Fx2 düşmesine basıldığında dosya formatını seçin.**

Sol taraf, [Dosya Formatı] ayarına ve sağ taraf, **Fx1** veya **Fx2** düşmesine basıldığında değiştirilen dosya formatına karşılık gelir.

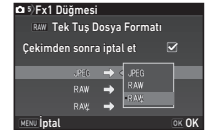



⚠ Dikkat

- Tek Tuş Dosya Formatı işlevi, **☑2** menüsündeki [Bellek Kart Seçen.] [Ayrı RAW/JPEG] olarak ayarlandığında kullanılamaz. (s.42)

E-kadran İşletiminin Ayarlanması



Her bir pozlama modu için,  ve  çevrildiği ve  düğmesine basıldığı durum için ilgili işlevleri ayarlayabilirsiniz.

1  5 veya  2 menüsünde [Düğme Kişiselleştirme] öğesi için [E-Kadran Programlama] seçimini yapın ve ► düğmesine basın.

[E-Kadran Programlama] ekranı görüntülenir.

2 Bir pozlama modu seçin ve ► düğmesine basın.

Seçilen pozlama modu ile ilgili ekran belirir.

3 ► düğmesine basın ve  ve  çevrildiği ve  düğmesine basıldığı zaman için işlev kombinasyonlarını seçmek üzere ▲ ▼ düğmesini kullanın.



Tv	Obtüratör Hızı Değişirme
Av	Açıklık Değeri Değişirme
ISO	Hassasiyet Değişirme
	EV Telifisi
⇒ P	P Moduna Dönüş
P SHIFT	Program Geçiş
P LINE	Program Çizgisi
-	Mevcut değildir



4 **OK** düğmesine basın.

5 **MENU** düğmesine basın.

[E-Kadran Programlama] ekranı belirir.
2 ila 5 adımlarını tekrarlayın.

6 **MENU** düğmesine iki kere basın.

Not

- Eğer 2. Adımda [Döndürme Yönü] seçtiyseniz,  veya  çevirerek elde edilen efekti geri döndürebilirsiniz.

Fotoğraf Makinesi Gövdesindeki Aydınlatmanın Ayarlanması



Işık Düğmesi Ayarlarının Yapılandırılması

☼ düğmesine basıldığında aşağıdaki fotoğraf makinesi parçaları için ışıkların yanıp yanmayacağını ayarlayabilirsiniz. 2 menüsünden [Işık Ayarları] ayarını yapın. [Kapalı] seçilirse, ☼ düğmesine basılsa dahi aydınlatma gerçekleşmez.

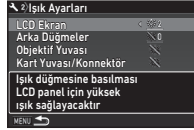

LCD Ekran	Kapalı, Düşük, Yüksek
Arka Düğmeler	Kapalı, Düşük, Yüksek
Objektif Yuvası	Kapalı, Açık
Kart Yuvası/Konnektör	Kapalı, Açık

Gösterge Lambalarının Işıklarının Ayarlanması

Fotoğraf makinesi gövdesindeki, aşağıdaki gösterge lambalarının yanıp yanmayacağını ayarlayabilirsiniz.

2 menüsünden [Gösterge Işıkları] ayarını yapabilirsiniz.

[Zamanlayıcı] için, geçiş modu [Zamanlayıcı (12 sn.)] geri sayımı sırasında zamanlayıcı lambası yanıp söner. [Uzaktan Kumanda] için, uzaktan kumanda alıcı lambası, çekim için beklendiği sırada yanıp söner.

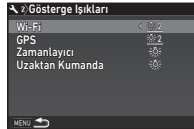

Wi-Fi	Kapalı, Düşük, Yüksek
GPS	Kapalı, Düşük, Yüksek
Zamanlayıcı	Kapalı, Açık
Uzaktan Kumanda	Kapalı, Açık

Sıkça Kullanılan Ayarların Kaydedilmesi



Fotoğraf makinesi ayarları, mod kadranında U1 ile U5 arasına kaydedilebilir ve arka arkaya kullanılabilir. Aşağıdaki ayarlar kaydedilebilir.

Pozlama Modu (AUTO hariç)
Hassasiyet
EV Telifisi
Geçiş Modu

Beyaz Dengesi
Özel Fotoğraf
☼ 1-5 menü ayarları (İstisnalarla)
C 1-4 menü ayarları

Ayarların Kaydedilmesi

- 1 Pozlama modunu ayarlayın ve kaydedilmesi gereken tüm ayarları yapılandırın.
- 2 ☼ 5 menüsünden [USER Modunu Kaydet] seçimini yapın ve ► düğmesine basın. [USER Modunu Kaydet] ekranı görüntülenir.
- 3 [Ayarları Kaydet] seçin ve ► düğmesine basın. [Ayarları Kaydet] ekranı görüntülenir.
- 4 [USER1] ile [USER5] arasında bir USER modu seçin ve ► düğmesine basın.
- 5 [Kaydet] seçin ve OK düğmesine basın. 3. Adımdaki ekran yeniden belirir.

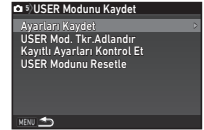

⚠ Dikkat

- Mod kadranı AUTO olarak ayarlandığında [USER Modunu Kaydet] seçilemez.

Not

- 3. Adımda [Kayıtlı Ayarları Kontrol Et] seçtiğiniz zaman, USER modu olarak kayıtlı olan ayarlar monitörde görüntülenebilir.
- Ayarları bunların ilgili fabrika ayarlarına resetlemek için, 3. Adımda [USER Modunu Resetle] seçin.

Bir Ayar İsminin Düzenlenmesi

Ayarları kaydetmiş olduğunuz USER modunun ismini değiştirebilirsiniz.

1 "Ayarların Kaydedilmesi" (s.100) 3. Adımında [USER Mod. Tkr.Adlandır] seçin ve ► düğmesine basın.

[USER Mod. Tkr.Adlandır] ekranı görüntülenir.

2 [USER1] ile [USER5] arasında bir USER modu seçin ve ► düğmesine basın.

Yazı girme ekranı belirir.

3 Yazıyı değiştirin.

18'ye kadar tek-bit alfanümerik karakter ve sembol girişi yapılabilir.

Yazı seçim imleci

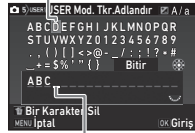

Yazı girme imleci

Mevcut işlemler

▲▼◀▶	Yazı seçim imlecini hareket ettirir.
☀	Yazı girme imlecini hareket ettirir.
☑	Büyük ve küçük harfler arasında geçiş yapar.
OK	Yazı girme imleci konumunda yazı seçim imleci ile seçilen bir karakter girer.
☒	Yazı girme imleci konumunda bir karakteri siler.

4 Yazıyı girdikten sonra, yazı seçim imlecini [Bitir] kısmına taşıyın ve OK düğmesine basın.

[USER Mod. Tkr.Adlandır] ekranı belirir.

Kaydedilen USER Modunun Kullanımı

1 Mod kadranını U1 ile U5 arasında bir konuma ayarlayın.

USER modu adı görüntülenir. Kaydedilen ayarları kontrol etmek için ▲▼ düğmesini kullanın.



2 Ayarları gerektiği şekilde değiştirin.

Pozlama modu, 1 menüsü [Pozlama Modu] dahilinde değiştirilebilir.

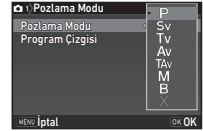

Not

- 2. Adımda değiştirilen ayarlar USER modu ayarları olarak kaydedilmez. Fotoğraf makinesi kapatıldığı zaman, fotoğraf makinesi orijinal olarak kaydedilen ayarlara döner. Orijinal ayarları değiştirmek için, USER modu ayarlarını yeniden kaydedin.

Belirli Bir Şehrin Yerel Tarih ve Saatini Görüntüleme

4



Başlangıç ayarı ("Başlangıç Ayarları" (s.35)) dahilinde ayarlanan tarih ve saat, bulunduğunuz konum için tarih ve saat ayarı olarak işlev gösterir ve fotoğraflar için çekim tarihi ve saatine yansıtılır.

Gidilen yerin bulunduğunuz konumdan başka bir konuma ayarlanması, yurtdışına gittiğinizde yerel tarih ve saatin monitörde görüntülenmesine imkan verir ve ayrıca fotoğrafları üzerinde yerel tarih ve saat baskısı bulunacak şekilde kaydeder.

1 1 menüsünde [Dünya Saati] seçin.

[Dünya Saati] ekranı görüntülenir.

2 [Saat ayarı] dahilinde görüntülemek istediğiniz zamanı seçin.

 (Bulunulan yer) veya  (Gidilen yer) seçilemez.

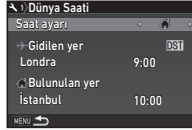

3 [Gidilen yer] öğesini seçin ve düğmesine basın.

[] [Gidilen yer] ekranı görüntülenir.

4 Bir şehir seçmek üzere düğmesini kullanın.

Bölgeyi değiştirmek üzere  düğmesini kullanın.

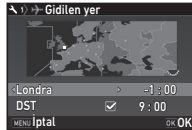



5 [DST] (yaz/kış saati) öğesini seçin ve düğmelerini kullanarak veya seçimini yapın.

6 **OK** düğmesine basın.

2. Adımdaki ekran yeniden belirir.

7 **MENU** düğmesine iki kere basın.

Not

- Bulunulan yer veya gidilen yer olarak seçilebilecek şehirleri görmek için bkz. "Saat Dilimleri Şehir Listesi" (s.121).
- Bulunulan yer için şehir ve DST ayarlarını değiştirmek üzere 3. Adımda [ Bulunulan yer] öğesini seçin.
- [Saat ayarı]  olarak ayarlandığında, denetim panelinde  belirir.

Fotoğraf Makinesinde Kaydetmek Üzere Ayarların Seçilmesi

5

Bu fotoğraf makinesinin birçok işlevi için ayar değerleri, fotoğraf makinesi kapatılsa bile kayıtlı kalır. Aşağıdaki fonksiyon ayarları için, fotoğraf makinesi kapatıldığı zaman, ayarların  kaydedilip kaydedilmeyeceğini seçebilir veya ayarları bunların varsayılan ayarlarına döndürmeyi seçebilirsiniz.

 5 menüsü [Hafıza] dahilinde ayarı gerçekleştirin.

Hassasiyet	Ten Tonu
EV Telifisi	Dijital Filtre
Flaş Modu	YDM Çekimi
Flaş Pozlama Telifisi	Piksel Öteleme Çöz.
Geçiş Modu	Oluşturma Ayarı
Beyaz Dengesi	Oynatım Bilgisi Ekranı
Özel Fotoğraf	İşletim Düğme Kilidi
Netlik	Dış Mekan Grntü Ayarı

Not

-  4 menüsünde [Sıfırla] işlemi gerçekleştirildiği zaman, tüm Bellek ayarları bunların varsayılan değerlerine döndürülür.

Fotoğrafların Silinmeye Karşı Korunması (Koruma)

Fotoğrafları kazara silinmeye karşı koruma altına alabilirsiniz.

⚠ Dikkat

- Eğer takılı olan bellek kartı biçimlendirilirse korumalı fotoğraflar da silinir.

1 Oynatım modu paletinde  seçimini yapın.
İşleme tipinin seçileceği ekran görüntülenir.

2 [Fotoğraf seç] veya [Bir klasör seç] seçin ve  düğmesine basın.



3 Koruma altına alınacak olan fotoğraf(lar)ı veya klasörü seçin.

Fotoğraf(lar)ın nasıl seçileceği ile ilgili olarak "Seçilen Fotoğrafların Silinmesi" (s.77) 2. Adımına bakın. Eğer [Bir klasör seç] seçilirse, 5. Adıma geçin.

4  düğmesine basın.
Onay ekranı görüntülenir.

5 [Koruma] seçin ve  düğmesine basın.

⚠ Not

- Bellek kartında kayıtlı olan tüm fotoğrafları koruma altına almak için,  1 menüsü dahilinde [Tüm Fotoğrafları Koru] seçin.

Yeni Klasör Oluştur

 3 menüsünde [Yeni Klasör Oluştur] seçildiği zaman, bir sonraki fotoğraf kaydedildiği anda yeni bir numaraya sahip bir klasör oluşturulur.

⚠ Dikkat



- Ardı ardına pek çok klasör oluşturamazsınız.

⚠ Not

- Yeni bir klasör aşağıdaki durumlarda otomatik olarak oluşturulur.
 - Geçiş modu [Aralıklı Çekim] olarak ayarlandığında (s.60)
 - Oynatım modu paletinin [RAW Geliştirme] ayarı için [Pek çok fotoğraf seç] veya [Bir klasör seç] seçildiği zaman (s.85)

Klasör İsmi

Fotoğraflar bu fotoğraf makinesi ile çekildiği zaman, bir klasör otomatik olarak oluşturulur ve çekilen resimler yeni klasörde depolanır. Her bir klasör, 100'den 999'a dek ardışık bir sayıdan ve beş karakterli bir diziden oluşur. Klasör adındaki karakter dizisi değiştirilebilir.

1  3 menüsünden [Klasör İsmi] seçimini yapın ve  düğmesine basın.
[Klasör İsmi] ekranı görüntülenir.

2 ► düğmesine basın ve [Tarih] veya [Opsynel] seçimini yapın.



Tarih	Çekimin yapıldığı ay ve gün dört basamak olarak klasör adının sonuna eklenebilir. Ay ve gün [Tarih Ayarlama] dahilinde ayarlanmış olan tarih formatına göre belirir. Örnek) 101_0125: 25 Ocak'ta çekilmiş olan fotoğrafları içeren klasör
Opsynel	Klasör adının sonuna serbest şekilde tanımlanan beş karakterli bir dizi eklenebilir. (Fabrika ayarı: PENTX) Örnek) 101PENTX

[Tarih] seçimini yaptıysanız veya karakter dizisini değiştirmek istemiyorsanız 6. adıma geçin.

3 ▼ düğmesine basın ve ardından ► düğmesine basın.

Yazı girme ekranı belirir.

4 Yazıyı değiştirin.

Beş adet tek baytlı alfanümerik karakter girin.

Yazı seçim imleci



Yazı girme imleci

Mevcut işlemler

- ▲▼◀▶ Yazı seçim imlecini hareket ettirir.
- ☺ Yazı girme imlecini hareket ettirir.
- OK Yazı girme imleci konumunda yazı seçim imleci ile seçilen bir karakter girer.
- Girilen metni "PENTX" olarak resetler.

5 Yazıyı girdikten sonra, yazı seçim imlecini [Bitir] kısmına taşıyın ve OK düğmesine basın.

6 MENU düğmesine iki kere basın.

Not

- Klasör ismi oluşturulduğu zaman yeni numaraya sahip olan bir klasör oluşturulur.
- Tek bir klasör içerisinde maksimum 500 fotoğraf depolanabilir. Çekilen fotoğrafların sayısı 500'ü aştığı zaman, kullanılmakta olan klasör numarasını takip eden bir sonraki numara ile yeni bir klasör oluşturulur. Geçiş modu [Poz Taraması] olarak ayarlandığında çekim tamamlanana kadar fotoğraflar aynı klasöre depolanacaktır.

Dikkat

- Maksimum klasör sayısı 999'dur. Klasör numarası 999'a ulaştıktan sonra, klasör ismini değiştirmeyi veya yeni bir klasör oluşturmayı denediğinizde veya dosya ismi numarası 9999'a ulaştığında yeni fotoğraflar çekemezsiniz.

Dosya İsmi

📷2 menüsünde [Ftğraf Çekim Ayarları] ögesi için [Renk Boşluğu] ayarına bağlı olarak, aşağıdaki karakter dizilerinden biri dosya ön ismi olarak kullanılır.

Renk Boşluğu	Dosya İsmi
sRGB	IMG*****.JPG
AdobeRGB	_IMG*****.JPG

İlk dört karakter, tercih ettiğiniz bir karakter dizisine değiştirilebilir.

1 **↩️3 menüsünden [Dosya İsmi] seçimini yapın ve ► düğmesine basın.**

[Dosya İsmi] ekranı görüntülenir.

2 **📷 veya 📷 seçin ve ► düğmesine basın.**

Yazı girme ekranı belirir.



3 **Yazıyı değiştirin.**

Dosya isminin ilk kısmı için alternatif olarak maksimum dört adet tek baytlı alfanümerik karakter girilebilir ve yıldız işaretleri çekim bazında otomatik olarak artan rakamların yerini tutar.

Yazının nasıl girilebileceği ile ilgili olarak "Klasör İsmi" (s.103) 4. ve 5. Adımına bakın.

4 **MENU düğmesine iki kere basın.**

🔴 **Not**

- [Renk Boşluğu] ögesi [AdobeRGB] konumuna ayarlandığında dosya ön ismi "_" şeklindedir ve girilen karakter dizisinin ilk üç karakteri dosya ismi olur.

- Videolar için, [Renk Boşluğu] ayarınının olmadığından bağımsız olarak, dosya ismi "IMG*****.MOV" şeklindedir veya girilen karakter dizisini içeren bir dosya ismidir.

Dosya No.

Her bir dosya ismi dört karakterlik bir diziden ve 0001'den 9999'a dek bir ardışık sayıdan oluşmaktadır. ↩️3 menüsünde [Dosya No.] ögesi için [Ardışık Syl Nmrlndrma] ayarıyla yeni bir klasör oluşturulmuş olsa bile, dosya ismi için ardışık numaralandırmaya devam etmek isteyip istemediğinizi ayarlayabilirsiniz.

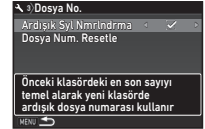

<input checked="" type="checkbox"/>	Yeni bir klasör oluşturulmuş olsa bile dosya ismi için ardışık numaralandırmaya devam eder.
<input type="checkbox"/>	Her yeni klasör oluşturulmasında, bir klasöre kaydedilen ilk fotoğrafın dosya numarası 0001'e döner.

Dosya numarasını bunun fabrika ayarına döndürmek için, [Dosya Num. Resetle] seçin.

🔴 **Not**

- Dosya numarası 9999'a ulaştığı zaman, yeni bir klasör oluşturulur ve dosya numarası resetlenir.

Exif verilerinde gömülü olan fotoğrafçı ve telif hakkı bilgilerini ayarlar.

1 **3** menüsünde [Telif Hakkı Bilgileri] seçin ve ► düğmesine basın.

[Telif Hakkı Bilgileri] ekranı görüntülenir.

2 [Telif Hakkı Ekle] ayarı için ◀► kısmını kullanın.

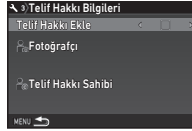

<input type="checkbox"/>	Telif hakkı bilgilerini Exif verilerine kaydetmez.
<input checked="" type="checkbox"/>	Telif hakkı bilgilerini Exif verilerine kaydeder.

3 [Fotoğrafçı] veya [Telif Hakkı Sahibi] seçin ve ► düğmesine basın.

Yazı girme ekranı belirir.

4 Yazıyı değiştirin.

32'ye kadar tek-bit alfanümerik karakter ve sembol girişi yapılabilir.

Yazının nasıl girilebileceği ile ilgili olarak "Bir Ayar İsminin Düzenlenmesi" (s.101) 3. ve 4. Adımına bakın.

5 **MENU** düğmesine iki kere basın.

Not

- Oynatım modunun Ayrıntılı Bilgi Ekranından (s.15) veya ürüne verilen "Digital Camera Utility 5" programı kullanılarak Exif bilgileri kontrol edilebilir.

Özel Fonksiyonların Kombinasyonları üzerindeki Sınırlamalar

#: Sınırlı X: Kullanılmaz

	Netlik/ Ten Tonu/Dijital Filtre	YDM Çekimi	Piksel Öteleme Çöz.	Bozulma Telifisi/ Sapma Telifisi	YILDIZ TAKİPÇİSİ	ÖÖ Filtre Simülatörü	RAW verilerini kaydet
Flaş		X	X				
Geçiş Modu	Sürekli Çekim	X	X		X	# ^{*2}	X
	Poz Taraması	X	X		X	# ^{*2}	
	Ayna Kilitli Çekim	X				# ^{*2}	
	Çoklu-pozlama	X	X	X	X	# ^{*2}	
	Aralıklı Çekim	# ^{*1}	# ^{*1}	X	X	# ^{*2}	# ^{*3}
	Aralıklı Kompozit	X	X	X	X	# ^{*2}	
	Aralıklı Video Kaydı	# ^{*1}	# ^{*1}	X	X	X	X
	Yıldız Akışı	X	X	X	X	# ^{*2}	X
YDM Çekimi	X		X		X	X	
Piksel Öteleme Çöz.	X	X			X	X	
ÖÖ Filtre Simülatörü		X	X		X		

*1 [Aralıklı için minimum değerde bir sınırlama mevcuttur.

*2 [Kademeleme] mevcut değildir.

*3 Yalnızca son kare kaydedilebilir.

Değişik Objektiflerle Mevcut olan İşlevler

D FA, DA, DA L, FA veya FA J objektif kullanıldığında veya **A** konumlu bir objektif, açıklık halkası **A** konumuna ayarlanmış şekilde kullanıldığında tüm fotoğraf makinesi çekim modları mevcuttur.

Yukarıdakilerin haricindeki tüm diğer objektifler kullanıldığında veya bir objektif **A** konumlu olup da **A** haricindeki bir konuma ayarlandığında aşağıdaki sınırlamalar söz konusu olur.



✓ : Kullanılabilir # : Sınırlı ✗ : Kullanılmaz

Objektif [Yuva tipi]	D FA DA DA L	FA ^{*6} FA J	F ^{*6}	A	M P
	[KAF] [KAF2] [KAF3]	[KAF] [KAF2]	[KAF]	[KA]	[K]
Fonksiyon					
Otomatik odaklama (Yalnızca objektif) (AF adaptör 1,7x ile) ^{*1}	✓ -	✓ -	✓ -	- #	- #
Manuel odak (Odak göstergesi ile) ^{*2} (Mat alan ile)	✓	✓	✓	✓	✓
Hızlı-ötelemeli odak	# ^{*4}	✗	✗	✗	✗
Odak noktası seçim modu [Otom.]	✓	✓	✓	✗ ^{*9}	✗ ^{*9}
AE Ölçme [Çoklu-segment]	✓	✓	✓	✓	✗
P/Sv/Tv/Av/TAv modu	✓	✓	✓	✓	# ^{*10}
M modu	✓	✓	✓	✓	#
P-TTL otomatik flaş ^{*3}	✓	✓	✓	✓	✗
Elektrikli zoom	-	# ^{*7}	-	-	-
Objektif odak uzunluğu bilgisinin otomatik olarak elde edilmesi	✓	✓	✓	✗	✗
Objektif Telifisi	# ^{*5}	# ^{*8}	✗	✗	✗

*1 Maksimum F2.8 ya da daha hızlı bir açıklığa sahip objektifler.
Yalnızca **A** konumunda mevcuttur.

- *2 Maksimum F5.6 ya da daha hızlı bir açıklığa sahip objektifler.
- *3 AF540FGZ, AF540FGZ II, AF360FGZ, AF360FGZ II, AF201FG, AF200FG veya AF160FC kullanıldığı zaman mevcuttur.
- *4 Yalnızca uyumlu objektiflerle birlikte kullanılabilir.
- *5 Bozulma Düzeltmesi ve Çevresel Işık Telifisi, bir DA FISH-EYE 10-17mm objektif kullanıldığında devredışı kalır.
- *6 Bir FA SOFT 28mm F2.8 objektif, FA SOFT 85mm F2.8 objektif veya F SOFT 85mm F2.8 objektif kullanmak için, **C4** menüsünde [26 Açıklık Halkası Kull.] kısmını [Etkin kil] olarak belirlerin. Ayarladığınız açıklıkla resim çekilebilir ancak manuel olarak ayarlanabilen açıklık aralığı dahilinde olacaktır.
- *7 Otomatik zoom ve ön ayarlı zoom devre dışı konumdadır.
- *8 Aşağıdaki FA objektiflerinde Objektif Düzeltme özelliği mevcuttur:
FA^{*}24mm F2.4 AL [IF], FA 28mm F2.8 AL, FA 31mm F1.8 Limited, FA 35mm F2 AL, FA 43mm F1.9 Limited, FA 50mm F1.4, FA 77mm F1.8 Limited, FA^{*}85mm F1.4 [IF], FA^{*}200mm F2.8 ED [IF], FA^{*}MACRO 200mm F4 ED, FA^{*}300mm F2.8 ED [IF], FA^{*}300mm F4.5 ED [IF], FA^{*}400mm F5.6 ED [IF], FA^{*}600mm F4 ED [IF], FA^{*}28-70mm F2.8 ED [IF], FA^{*}80-200mm F2.8 ED [IF] ve FA^{*}250-600mm F5.6 ED [IF].
- *9 [Spot] olarak sabitlenir.
- *10 **Av** açıklık geniş açık olarak ayarlıyken. (Açıklık halkası, mevcut açıklık değerinde herhangi bir etki yaratmaz.)

⚠ Dikkat

- DA veya DL objektif kullanıyorsanız  ve  menülerindeki [Kırp] öğesini kullanarak görüş açısını değiştirin. (s.42) Görüş açısı, APS-C boyutundaki görüntü sensörüne denk olacak şekilde değiştirilirse, vizörde bir kırpma çerçevesi görüntülenir. (s.16) Çekimi, konuyu çerçeve içine alacak şekilde gerçekleştirin. DA veya DA L objektif (DA^{*}200mm F2.8 ED [IF] SDM, DA^{*}300mm F4 ED [IF] SDM ve DA 560mm F5.6 ED AW objektif hariç) takılıyken [Kırp] öğesi [FF] konumuna ayarlanırsa Objektif Düzeltme özellikleri çalışmaz.
- Açıklık halkası **A** haricindeki bir konuma ayarlandığında veya bir **A** konumuna sahip olmayan objektif veya uzatma tüpü gibi aksesuarlar kullanıldığında, **C4** menüsünde [26 Açıklık Halkası Kull.] kısmı [Etkin kil] olarak ayarlı olmadığı müddetçe fotoğraf makinesi çalışmaz. Ayrıntılar için bkz. "Açıklık Halkasının Kullanımı" (s.109).
- Bir geri çekilebilir objektif takıldığında ve uzatılmadığında, resimler çekemezsiniz ve bazı işlevleri kullanamazsınız. Eğer çekim esnasında objektif geri çekilirse, fotoğraf makinesinin çalışması durur.

Objektif İsimleri ve Yuva İsimleri

	Yuva	Objektif İsmi	Objektif Türü
MF	S	S	35mm tam kare boyutu
	K	K, M	
	KA	A	
AF	KAF	D FA	Hem 35mm tam kare boyutu hem APS-C boyutu için
		DA	APS-C boyutu için Açıklık halkası olmadan
		FA	35mm tam kare boyutu Güçlü zoom uyumlu değildir
		FA J	35mm tam kare boyutu Açıklık halkası olmadan
		F	35mm tam kare boyutu
	KAF2	DA	APS-C boyutu için SDM uyumludur Açıklık halkası olmadan
		FA	35mm tam kare boyutu Güçlü zoom uyumludur
	KAF3	D FA	Hem 35mm tam kare boyutu hem APS-C boyutu için
		DA	APS-C boyutu için SDM'ye özeldir Açıklık halkası olmadan

- Motorlu DA objektifler ve elektrikli zoom içeren FA zoom objektifler KAF2 yuvası kullanır. (Bu objektifler içinde, bir AF bağdaştırıcısı olmayan objektifler KAF3 yuvası kullanır.)
- FA tek odak uzunluklu objektifler, motorsuz DA veya DA L objektifler ve D FA, FA J ve F objektifler KAF yuvası kullanır.

Ayrıntılar için ilgili objektif kılavuzlarına bakınız.

Açıklık Halkasının Kullanımı

C4

D FA, FA, F veya A objektifin açıklık halkası **A** konumuna ayarlanmamış veya **A** konumsuz bir objektif eklenmiş olsa bile deklanşöre basılabilir.

C4 menüsü [26 Açıklık Halkası Kull.] dahilinde [Etkin kıl] seçin.

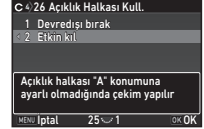

Kullanılmakta olan objektife bağlı olarak aşağıdaki sınırlamalar geçerli olabilir.

Objektif	Sınırlama
D FA, FA, F, A, M (yalnızca objektif veya otomatik uzatma tüpü K gibi otomatik açıklık aksesuarlı)	Açıklık geniş kalır. Obtüratör hızı, açık açıklığa göre değişir ancak bir pozlama sapması ortaya çıkabilir.
D FA, FA, F, A, M, S (uzatma tüpü K gibi açıklık aksesuarları ile)	Resimler ayarlı bir açıklık değeri ile çekilebilir ancak bir pozlama sapması ortaya çıkabilir.
Refleks objektif gibi manuel açıklıklı objektif (yalnızca objektif)	
FA SOFT 28mm/ FA SOFT 85mm/ F SOFT 85mm (yalnızca objektif)	Fotoğraflar manuel açıklık aralığına ayarlı bir açıklık değeri kullanılarak çekilebilir.

Not

- Eğer açıklık halkası **A** haricinde bir konuma ayarlanırsa, fotoğraf makinesi, **M**, **B** veya **X** moduna ayarlanmasından hariç olmak üzere mod kadranı ayarına bakılmaksızın **Av** modunda çalışır.

7

EK

- Durum ekranında, Live View ekranı ve vizörde ve LCD panelde açıklık göstergesi için [F-] belirir.

Açıklık Halkası **A** olarak Ayarlanmadığında Düzgün Pozlama Nasıl Elde Edilir

Açıklık halkası **A** olarak ayarlanmadığında, düzgün pozlama, aşağıdaki işlemler üzerinden elde edilebilir.

- 1 Mod kadranını **M** kısmına ayarlayın.
- 2 Açıklık halkasını istenen açıklığa ayarlayın.
- 3 **O** düğmesine basın.
Düzgün obtüratör hızı ayarlanacaktır.
- 4 Eğer düzgün pozlama elde edilemezse, ISO hassasiyetini ayarlayın.

Yakalama Odaklı Çekim Gerçekleştirme **C4**

Yakalama Odaklı çekimi bir manuel odaklı objektif takılıyken gerçekleştirebilirsiniz. Konuya odaklanıldığında obtüratör otomatik olarak serbest bırakılır.

- 1 **Bu fotoğraf makinesine manuel odaklı bir objektif takın.**
- 2 **C4 menüsünde [24 Yakalama Odağı] kısmını [Açık] olarak ayarlayın.**
- 3 **Otomatik odaklama modunu AF konumuna ve [AF Modu] ögesini AF.S konumuna ayarlayın.**
- 4 **Fotoğraf makinesini tripod vb. gibi sabit bir destek üzerine yerleştirin.**
- 5 **Odağı konunun geçebileceği bir konuma ayarlayın ve SHUTTER düğmesine tam basın.**

Konu belirtilen konumda odaklanıldığında obtüratör otomatik olarak serbest bırakılır.

Odak Uzunluğunun Ayarlanması



Shake Reduction fonksiyonu, odak uzunluğu gibi objektif bilgileri elde edilerek çalıştırılır. Odak uzunluğu bilgisinin otomatik olarak elde edilemediği bir objektif kullandığınız zaman odak uzunluğunu ayarlayın.

- 1 **C4 menüsünde [26 Açıklık Halkası Kull.] kısmını [Etkin kıl] olarak ayarlayın.**
- 2 **Fotoğraf makinesini kapatın.**
- 3 **Fotoğraf makinesine bir objektif takın ve fotoğraf makinesini açın.**
[Giriş Odaksal Uzunluğu] ekranı görüntülenir.
- 4 **Odak uzunluğunu ayarlamak için ▲ ▼ düğmesini kullanın.**

Listeden bir değer seçmek için ◀ düğmesine basın.

Bir zoom objektif kullandığınız zaman, zoom'un üzerine ayarlandığı mevcut odak uzunluğunu seçin.

- 5 **OK düğmesine basın.**

Fotoğraf makinesi bekleme moduna döner.

Not

- Odak uzunluğu ayarı, **C4** menüsü [Giriş Odaksal Uzunluğu] dahilinde değiştirilebilir.



Bir Harici Flaş Kullanıldığı zaman Mevcut Fonksiyonlar

Aşağıdaki harici flaşların (opsiyonel) kullanımı, P-TTL otomatik flaş modu gibi çeşitli flaş modlarına imkan verir.

✓ : Kullanılabilir # : Sınırlı ✗ : Kullanılamaz

Uyumlu Flaş	AF540FGZ AF540FGZ II AF360FGZ AF360FGZ II	AF201FG AF200FG AF160FC
Fotoğraf Makinesi Fonksiyonu		
Kırmızı-göz gidermeli flaş	✓	✓
Otomatik Flaş Pat. *1	#*2	#*2
Flaş senk. hızına otomatik geçiş	✓	✓
P veya Tv modunda açıklık değerinin otomatik ayarı	#*2	#*2
P-TTL otomatik flaş	#*2	#*2
Düşük-hızlı Senk. flaş	✓	✓
Flaş Pozlama Telifisi	✓	✓
Harici flaşın AF yardım ışığı	#*3	✗
Sürüklenen Perde Senk. Flaş *4	✓	#*5
Kontrast Kontrolü Senk. flaşı	#*6	#*7
Bağlı flaş	#*6	✗
Yüksek hızlı Senk. flaş	✓	✗
Kablosuz Çekim	#*6	✗

*1 Yalnızca **AUTO** (Sahne Analizi Otom.) modunda kullanılabilir.

*2 Yalnızca D FA, DA, DA L, FA, FA J, F veya A objektif kullanıldığında mevcuttur.

*3 AF yardım ışığı, AF540FGZ veya AF360FGZ ile kullanılamaz.

*4 1/100 saniye ya da daha düşük obtüratör hızı.

*5 AF200FG veya AF160FC ile kullanılamaz.

*6 Çoklu AF540FGZ, AF540FGZ II, AF360FGZ veya AF360FGZ II birimlerine ihtiyaç duyulur.

*7 Yalnızca AF540FGZ, AF540FGZ II, AF360FGZ veya AF360FGZ II ile birleştirildiğinde mevcuttur.

⚠ Dikkat

- Ters polariteli flaşlar (flaş kızığındaki orta temas noktası daha küçüktür) fotoğraf makinesinin ve flaşın zarar görme olasılığından dolayı kullanılamaz.
- Bir Flaş Kızığı Tutacağı gibi farklı temas noktası sayısına sahip olan aksesuarlarla birleştirmeyin, işlev bozukluğu ortaya çıkabilir.
- Diğer üreticilerin flaşları ile birlikte kullanılması cihazın bozulmasına neden olabilir.

⚠ Not

- AF540FGZ, AF540FGZ II, AF360FGZ veya AF360FGZ II ile, 1/200 saniyeden daha hızlı bir obtüratör hızı ile fotoğraf çekerken, flaşı patlatmak üzere yüksek-hızlı senk. flaş kullanabilirsiniz. Çekim modunu **Tv**, **TAv** veya **M** olarak ayarlayın.
- İki veya daha çok harici flaş (AF540FGZ, AF540FGZ II, AF360FGZ veya AF360FGZ II) kullanarak, flaş ünitelerini bir kablo ile bağlamaya gerek kalmaksızın P-TTL flaş modunda çekim yapmak üzere kablosuz modu kullanabilirsiniz. Bu durumda, fotoğraf makinesi kanalını harici flaşlara ayarlayın.
- Flaş senkronizasyon hızını **C1** menüsündeki [7 Flaş Senk Hızı] ögesinden ayarlayabilirsiniz.
- X-senk. yuvasını kullanarak, bir senk. kablosu ile fotoğraf makinesine bir harici flaş bağlayabilirsiniz. X-senk. yuvasına bir senk. kablosu bağlamak üzere, senk. soketi 2P kapağını çıkarın.

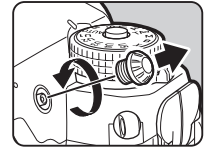

Sorun Giderme

Not

- Bazı ender durumlarda, fotoğraf makinesi statik elektrik vb gibi sebeplerden dolayı düzgün şekilde çalışmayabilir. Bu durum pil dışarı çıkarılıp tekrar yerine takılarak giderilebilir. Eğer fotoğraf makinesi düzgün şekilde çalışıyorsa, herhangi bir tamirat işlemine ihtiyaç duyulmaz.

Sorun	Neden	Çözüm
Fotoğraf makinesi açılmıyor.	Pil düzgün şekilde takılmamış.	Pillerin yönünü kontrol edin.
	Pil gücü çok düşük.	Pili şarj edin.
Deklanşöre basılmıyor.	Bellek kartında yeterli yer yok.	İçerisinde boşluk olan bir bellek kartı takın veya istenmeyen resimleri silin.
	Veri işlem den geçiriliyor.	İşlem bitinceye kadar bekleyin.
	Objektif açıklık halkası, A konumundan başka bir konuma ayarlı.	Objektif açıklık halkasını A konumuna ayarlayın veya C4 menüsü [26 Açıklık Halkası Kull.] kısmında [Etkin kılı] seçin. (s.109)
	Otomatik odak modu AFS konumuna ayarlanmıştır ve konu odaklanmamıştır.	Odak metodunu MF olarak ayarlayın ve odağı manuel olarak ayarlayın.

Sorun	Neden	Çözüm
Otomatik odak çalışmıyor.	Nesne üzerine odaklama yapılmasında zorluk var.	Düşük kontrasta sahip nesnelere (gökyüzü, beyaz duvarlar v.b.), koyu renkler, karmaşık desenler, hızlı hareket eden nesnelere ve bir pencere veya ağ benzeri bir desen üzerinden yapılan çekimlerde AF düzgün çalışmayabilir. Odağı, nesnenize aynı mesafede olan başka bir nesneye kilitleyin, ardından hedefe doğrultun ve bir resim çekin. Buna alternatif olarak, MF kullanabilirsiniz.
	Nesne çok yakında.	Nesneden uzaklaşın ve resmi çekin.
Flaş patlamıyor.	Flaş modu FA veya FA olarak ayarlıdır.	Flaş modu FA veya FA olarak ayarlandığında, eğer nesne parlak ise flaş patlayamaz. Flaş modunu değiştirin. (s.64)
Bir bilgisayara bağlandığında fotoğraf makinesi tanımlanmıyor.	USB bağlantı modu [PTP] olarak ayarlıdır.	M2 menüsünde [USB Bağlantısı] kısmını [MSC] olarak ayarlayın.
Fotoğraflarda kir veya toz belirliyor.	CMOS sensör kirlidir veya tozlu.	M4 menüsünden [Toz Sökme] işlevini aktive edin. Toz Sökme işlevi, fotoğraf makinesi her açılıp kapatıldığında aktive edilebilir. Eğer sorun devam ediyorsa, bkz "Sensör Temizleme" (s.113).
Fotoğrafta parlak noktalar ve koyu noktalar gibi piksel kusurları belirliyor.	CMOS sensörde bozuk pikseller mevcuttur.	M4 menüsünde [Piksel Haritalama] ayarını aktive edin. Bozuk piksellerin düzeltilmesi yaklaşık olarak 30 dakika alır, bu durumda tam şarjlı bir pil taktığınızdan emin olun.

Sensör Temizleme

Bir Üfleyici ile Toz Sökme



CMOS sensörü bir üfleyici ile temizlediğiniz esnada, aynayı kilitleyin ve obtüratörü açın.

1 Fotoğraf makinesini kapatın ve objektifi çıkarın.

2 Fotoğraf makinesini açın.

3  **4 menüsünde [Sensör Temizleme] seçin ve ► düğmesine basın.**

[Sensör Temizleme] ekranı görüntülenir.

4 [Ayna Yukarı] seçin ve  düğmesine basın.

Ayna yükselir.

5 Bir üfleyici ile CMOS sensörü temizleyin.

6 Fotoğraf makinesini kapatın.

Ayna otomatik olarak orijinal konumuna döner.

Dikkat

- Asla bir sprey üfleyici veya fırçalı bir üfleyici kullanmayın. CMOS sensör zarar görebilir. CMOS sensörü bir bezle silmeyin.
- Üfleyicinin ucunu objektif yuva bölgesinin içine sokmayın. Eğer temizleme esnasında güç kapatılırsa, bu obtüratöre, CMOS sensöre ve aynaya zarar verebilir. Üfleyici kullanımdayken tozun sensörden düşmesi üzere, sensörü temizlerken objektif yuvası aşağı doğru bakacak şekilde fotoğraf makinesini tutun.
- Pil seviyesi düşük olduğu zaman, monitörde [Sensörü temizlemek için yeterli pil gücü yok] mesajı belirir. Tam şarjlı bir pil takın. Eğer temizleme esnasında pil kapasitesi azalırsa, bir uyarı bip sesi duyulacaktır. Bu durumda temizlik işlemine derhal son verin.

Not

- CMOS sensörün hassas bir parça olmasından dolayı, profesyonel temizleme işlemi için lütfen size en yakın servis merkezi ile irtibat kurun.
- CMOS sensörün temizlenmesi için opsiyonel Imagesensor O-ICK1 Temizleme Kitini kullanabilirsiniz.

Hata Mesajları

Hata Mesajları	Açıklama
Hafıza kartı dolu	Bellek kartı dolu durumda ve daha fazla fotoğraf kaydedilemiyor. Yeni bir bellek kartı takın veya istenmeyen dosyaları silin.
Fotoğraf yok	Bellek kartında izlenebilecek fotoğraf yok.
Bu fotoğraf görüntülenemez	Bu fotoğraf makinesi tarafından desteklenmeyen formattaki bir fotoğrafı izlemeye çalışıyorsunuz. Bunu bir bilgisayarda izlemeniz mümkündür.
Kamerada kart yok	Fotoğraf makinesine takılı herhangi bir bellek kartı yok.
Hafıza kartı hatası	Bellek kartında bir sorun mevcuttur ve fotoğraf çekimi veya oynatımı imkansızdır. Fotoğrafları bir bilgisayar üzerinde izleyebilir veya geri kazanabilirsiniz.
Kart formatlı değil	Takmış olduğunuz bellek kartı biçimlendirilmemiş durumda ya da daha önce başka bir cihazda kullanılmış olup bu fotoğraf makinesi ile uyumlu değil. Bu fotoğraf makinesi ile biçimlendirdikten sonra kartı kullanın.
Kart kilittir durumda	Takmış olduğunuz bellek kartındaki yazma-koruma düğmesi kilittir durumdadır. (s.129)
Bu kart kullanılamaz	Bu fotoğraf makinesiyle uyumlu olmayan bir bellek kartı takılmıştır.
Wi-Fi bağlantısı devredışı bırakıldı	Kablosuz LAN işlevi etkin konumdayken çekim modu,  moduna getirilmiştir.
Bu fotoğraf büyütülemez	Büyütülmesi mümkün olmayan bir fotoğrafı büyütmeyi deniyorsunuz.
Bu fotoğraf korumalı	Korumalı olan bir fotoğrafı silmeye çalışıyorsunuz. Fotoğrafın korumasını kaldırın. (s.103)

Hata Mesajları	Açıklama
Piksel Haritalamayı etkin kılmak için yeterli pil gücü yok	Pil seviyesi düşük olduğu zaman Piksel Eşleştirme veya Sensör Temizleme gerçekleştirilmediğini deneğiniz zaman bu mesajlar belirir veya yazılım bilgisinin güncellenmesine çalışıldığında belirir. Tam şarjlı bir pil takın.
Sensörü temizlemek için yeterli pil gücü yok	
Yazılım güncellenmesi için yeterli kalan pil gücü yok	
Yazılım güncellenemedi. Yazılım güncelleme dosyasında sorun mevcuttur.	Cihaz yazılımı güncellenemiyor. Güncelleme dosyası hasarlıdır. Güncelleme dosyasını indirmeyi tekrar deneyin.
Fotoğraf klasörü oluşturulamadı	Maksimum klasör sayısı (999) kullanılmakta ve başka bir fotoğraf kaydedilemiyor. Yeni bir bellek kartı takın veya kartı biçimlendirin.
Fotoğraf kaydedilmedi	Bir bellek kartı hatasından dolayı fotoğraf kaydedilemedi.
İşlem düzgün bir biçimde sonlandırılmadı	İşlem başarısız oldu. İşlemi tekrar gerçekleştirin.
Daha fazla fotoğraf seçilemez	Aşağıdaki işlevler için maksimum fotoğraf sayısından daha çok fotoğrafı seçmeye çalışıyorsunuz. <ul style="list-style-type: none"> • Seç & Sil • Fotoğraf Kopyala • RAW Geliştirme • Koruma
İşlemden geçirilecek fotoğraf yok	Dijital Filtre veya RAW Geliştirme fonksiyonu kullanılarak işlenebilecek fotoğraf yok.
Bu fotoğraf işlemden geçirilemez	Bu mesaj diğer fotoğraf makineleriyle çekilen fotoğraflar için Boyutlandırma, Kırpma, Dijital Filtre, Video Düzenleme, RAW Geliştirme ve Manuel BD olarak Kaydet işlemlerini uygulamayı deneğinizde ve minimum dosya boyutlu fotoğraflar için Boyutlandırma veya Kırpma yapmayı deneğinizde görüntülenir.
Bu fonksiyon, geçerli moda mevcut değildir	Mevcut durumda seçili olan bir çekim moduyla uyumlu olmayan bir işlev ayarlanmaya çalışılıyordu.

Hata Mesajları	Açıklama
Aşırı ısınmadan dolayı zarar görmemek için kamera kapanacaktır	İç sıcaklığı çok yükseldiği için fotoğraf makinesi kapanacaktır. Fotoğraf makinesini tekrar açmadan önce, soğuması üzere yeteri kadar süre için beklemeye bırakın.
Deklanşöre basılamaz. Objektifteki zoom indeksinin deklanşöre basmaya imkan veren konuma ayarından emin olun	Bir geri çekilebilir objektif takılı olduğunda ve uzatılmadığında fotoğraflar çekilemez. (s.40)

Temel Özellikler

Model Tanımı

Tip	TTL otomatik odak, otomatik pozlamalı SLR dijital fotoğraf makinesi
Objektif Yuvası	PENTAX KAF2 bayonet yuva (AF bağlayıcı, objektif temas noktaları, elektrikli temas noktaları K yuva)
Uyumlu Objektifler	KAF3, KAF2 (elektrikli zoom uyumlu), KAF, KA yuvalı objektifler

Görüntü Yakalama Ünitesi

Görüntü Sensörü	Birincil renk filtresi, CMOS, Boyut: 35,9 × 24,0 (mm)
Etkili Pikseller	Yaklaşık 36,40 megapiksel
Toplam Piksel	Yaklaşık 36,77 megapiksel
Toz Sökme	"DR II" ultrasonik titreşimler kullanan görüntü sensörü temizleme özelliği
Hassasiyet (Standart Çıkış)	ISO AUTO, Manual ISO aralığı: 100 ila 204800 • EV kademeleri 1 EV, 1/2 EV veya 1/3 EV dahilinde ayarlanabilir
Görüntü Sabitleyici	Sensör Kayması Shake Reduction (SR; 5 eksenli görüntü sabitleme sistemi)
ÖÖ Filtre Simülatörü	SR birimi kullanılarak muare azaltma: KAPALI, Tip1, Tip2, Kademeleme (3 görüntü)

Doğru Formatlar

Kayıt Formatları	RAW (PEF/DNG), JPEG (Exif 2.3 uyumlu), DCF 2.0 uyumlu
Kaydedilen Piksel	[35mm Tam Kare] JPEG: L (36M: 7360×4912) M (22M: 5760×3840) S (12M: 4224×2816) XS (2M: 1920×1280) RAW: (36M: 7360×4912) [APS-C Boyutu] JPEG: L (15M: 4800×3200) M (12M: 4224×2816) S (8M: 3456×2304) XS (2M: 1920×1280) RAW: (15M: 4800×3200)

Kalite Seviyesi	RAW (14bit): PEF, DNG JPEG: ★★★ (En iyi), ★★ (Daha iyi), ★ (İyi) • RAW + JPEG eş zamanlı olarak kaydedilebilir
Renk Boşluğu	sRGB, AdobeRGB
Depolama Ortamı	SD/SDHC*/SDXC* bellek kartı * UHS-I uyumlu
Çift Kart Yuvası	Ardışık Kullanım, Her İkisine Kaydet, Ayrı RAW/ JPEG, Yuvalar arasında fotoğrafların koypalanması mümkün
Depolama Klasörü	Klasör İsmi: Tarih (100_1018, 101_1019...) veya kullanıcı tarafından atanmış isim (fabrika ayarı: PENTX)
Depolama Dosyası	Dosya İsmi: kullanıcı tarafından atanmış isim (fabrika ayarı: IMG*****) Dosya No.: Ardışık Numaralandırma, Sıfırlama

Vizör

Tip	Pentaprizma Bulucu
Kapsam (FOV)	Yaklaşık % 100
Büyütme	Yaklaşık 0,70x (Sonsuzlukta 50mm F1.4)
Görüş Mesafesi	Yaklaşık 20,6 mm (ekran penceresinden) Yaklaşık 21,7 mm (objektif merkezinden)
Diyopter Ayarı	Yaklaşık -3,5 ila +1,2 m ⁻¹
Odaklama Ekranı	Değiştirilemeyen Doğal-Parlak-Mat III odaklama ekranı
Katmanlı Ögeler	AF Noktaları, Çizgi Ekranı, Elektronik Seviye, AF Çerçevesi, ve Vizör Katmanı için Spot Ölçme Çerçevesi ve Kırp çerçevesi

Live View

Tip	CMOS görüntü sensörü kullanılarak TTL metodu
Odaklama Sistemi	Kontrast tespiti (Yüz Algılama, Takip, Çoklu AF Noktaları, Seç, Spot) Odak İnce Ayarı: AÇIK/KAPALI
Ekran	Görüş alanı: yaklaşık %100, Büyütülen görüntü (16x'ya kadar), Çizgi Ekranı (4x4 Izgara, Altın Kesit, Ölçek, Kare 1, Kare 2, Çizgi Rengi: Siyah, Beyaz) Histogram, Vurgu Uyarısı, Oluşturma Ayarı

LCD Monitör

Tip	Hava boşluğu bulunmayan temperli camlı, esnek, eğilebilir, geniş görüş açılı, TFT renkli LCD
Boyut	3,2 inç (görüntü oranı 3:2)
Nokta	Yaklaşık 1037K nokta
Ayar	Parlaklık, doygunluk ve renkler ayarlanabilir
Dış Mekan Grntü Ayarı	Ayarlanabilir ±2 adım

Beyaz Dengesi

Tip	CMOS görüntü sensörü ve ışık kaynağı algılama sensörünün bir kombinasyonunu kullanan metod
Ön Ayarlı Modlar	Otomatik Beyaz Dengesi, Çoklu Otom. Beyaz Dengesi, Gün Işığı, Gölge, Bulutlu, Floresan Işık (D : Gün Işığı Rengi, N : Gün Işığı Beyazı, W : Soğuk Beyaz, L : Sıcak Beyaz), Tungsten Işık, CTE , Manuel Beyaz Dengesi (3 ayara kadar), Renk Isısı (3 ayara kadar), Çekilen bir fotoğrafın beyaz dengesi ayarlarının kopyalanması
İnce Ayar	A-B eksenli ve G-M ekseninde ±7 kademeye ayarlanabilir

Otomatik Odak Sistemi

Tip	TTL faz eşleştirme tespiti otomatik odağı
Odak Sensörü	SAFOX12, 33 nokta (merkezde 25 artı tipi odak noktası)
Parlaklık Aralığı	EV -3 ila 18 (ISO100, normal sıcaklıkta)
AF Modları	Teklif AF (AFS), Sürekli AF (AFC)
Odak Noktası Seçim Modları	Spot, Seç, Genişletilmiş Alan AF (S, M, L), Bölge Seç, Auto (33 AF Noktası)
AF Yardım Işığı	Tahsis Edilmiş LED AF yardımcı ışığı

Pozlama Kontrolü

Tip	TTL 86K piksel RGB sensör kullanarak açık-açıklık ölçme Ölçme modları: Çoklu-segment, Merkez-ölçme, Spot
Ölçme Mesafesi	EV -3 ila 20 (50mm F1.4'te ISO100)

Pozlama Modları	Sahne Analizi Otom., Program, Hassasiyet Önceliği, Obtüratör Önceliği, Açıklık Önceliği, Obtüratör ve Açıklık Önceliği, Manuel, Bulb, Flaş X-senk Hızı, USER1, USER2, USER3, USER4, USER5
EV Telifisi	±5 EV (1/3 EV kademeleri veya 1/2 EV kademeleri seçilebilir)
AE Kilitli	Düğme tipi (zamanlayıcı-denetim): Özel Ayarda belirlenen çalışma süresi ölçüm ayarının iki katı); SHUTTER düğmesine yarım basıldığı müddetçe devam eder.

Obtüratör

Tip	Elektronik olarak kontrol edilen dikey-çalıştırılmalı odak düzlemli obtüratör • Elektronik obtüratör, Piksel Öteleme Çözünürlüğü için kullanılır
Obtüratör Hızı	Otom.: 1/8000 ila 30 saniye, Manuel: 1/8000 ila 30 saniye (1/3 EV adım veya 1/2 EV adım), Bulb

Geçiş Modları

Mod Seçimi	[Fotoğraf] Tek kare, Sürekli (H, M, L), Zamanlayıcı (12 san., 2 san., sürekli), Uzaktan Kumanda (anlık, 3 san., sürekli), Poz Taraması*1 (2, 3 veya 5 kare), Ayna Kilitli Çekim*2, Çoklu-pozlama*3, Aralıklı Çekim*1, Aralıklı Kompozit*1, Aralıklı Video Kaydı*1, Yıldız Akışı*1 [Video] Uzaktan Kumanda *1 Zamanlayıcı veya Uzaktan Kumanda ile kullanılabilir *2 Uzaktan Kumanda ile kullanılabilir *3 Sürekli Çekim, Zamanlayıcı veya Uzaktan Kumanda ile kullanılabilir
------------	--

Sürekli Çekim	[35mm Tam Kare] Maks. yaklaşık 4,4 fps, JPEG (L): Sürekli H'de ★★★): yaklaşık 70 kareye kadar, RAW: yaklaşık 17 kareye kadar Maks. yaklaşık 3,0 fps, JPEG (L): Sürekli M'da ★★★): yaklaşık 100 kareye kadar, RAW: yaklaşık 20 kareye kadar Maks. yaklaşık 0,7 fps, JPEG (L): Sürekli L'de ★★★): yaklaşık 100 kareye kadar, RAW: yaklaşık 100 kareye kadar [APS-C Boyutu] Maks. yaklaşık 6,5 fps, JPEG (L): Sürekli H'de ★★★): yaklaşık 100 kareye kadar, RAW: yaklaşık 50 kareye kadar Maks. yaklaşık 3,0 fps, JPEG (L): Sürekli M'da ★★★): yaklaşık 100 kareye kadar, RAW: yaklaşık 70 kareye kadar Maks. yaklaşık 1,0 fps, JPEG (L): Sürekli L'de ★★★): yaklaşık 100 kareye kadar, RAW: yaklaşık 100 kareye kadar • Pozlama ISO100'e ayarlandığı zaman
Çoklu-pozlama	Kompozit Modu: Ekllemeli, Ortalama, Parlak Çekim Sayısı: 2 ila 2000 defa
Aralıklı Çekim	[Aralıklı Çekim] Aralık: 2 san. ila 24 sa., Bekleme Aralığı: minimum süre veya 1 san. ila 24 sa., Çekim Sayısı: 2 ila 2000 defa, Arl Çkm. Başlat: Şimdi, Zamanlayıcı, Uzaktan Kumanda, Süreyi Kur [Aralıklı Kompozit] Aralık: 2 san. ila 24 sa., Bekleme Aralığı: minimum süre veya 1 san. ila 24 sa., Çekim Sayısı: 2 ila 2000 defa, Arl Çkm. Başlat: Şimdi, Zamanlayıcı, Uzaktan Kumanda, Süreyi Kur, Kompozit Modu: Ekllemeli, Ortalama, Parlak, İşlemi Kaydet: Açık, Kapalı [Aralıklı Video Kaydı] Kaydedilen Piksel: [4K], [FullHD], [HD], Kayıt Formatı: Motion JPEG (AVI), Aralık: 2 san. ila 24 sa., Bekleme Aralığı: minimum süre veya 1 san. ila 24 sa., Çekim Sayısı: 8 ila 2000 defa ([4K] seçildiğinde: 8 ila 500 defa), Arl Çkm. Başlat: Şimdi, Zamanlayıcı, Uzaktan Kumanda, Süreyi Kur [Yıldız Akışı] Kaydedilen Piksel: [4K], [FullHD], [HD], Kayıt Formatı: Motion JPEG (AVI), Bekleme Aralığı: minimum süre veya 1 san. ila 24 sa., Çekim Sayısı: 8 ila 2000 defa ([4K] seçildiğinde: 8 ila 500 defa), Arl Çkm. Başlat: Şimdi, Zamanlayıcı, Uzaktan Kumanda, Süreyi Kur, Solma: Kapalı, Düşük, Orta, Yüksek

Harici Flaş

Flaş Modları	Otomatik Flaş Pat., Otomatik Flaş + Kırmızı Göz Telifisi, Flaş Açık, Flaş Açık + Kırmızı Göz Telifisi, Düşük-hızlı Senk., Düşük-hızlı Senk. + Kırmızı Göz Telifisi, P-TTL, Kontrast Kontrol Senk.*, Yüksek Hızlı Senk., Kabloz Senk.* * Bir veya iki adet özel harici flaş birimleri ile kullanılabilir
Senk. Hızı	1/200 saniye
Flaş Pozlama Telifisi	-2,0 ila +1,0 EV

Çekim Fonksiyonları

Özel Fotoğraf	Otomatik Seç, Parlak, Doğal, Portre, Manzara, Canlı, Parlak Renk, Sessizde, Düz, Ağartmasız Pozitif, Evrilir Film, Monokrom, Ters İşlem
Ters İşlem	Rastgele, Ön Ayar 1-3, Favori 1-3
Dijital Filtre	Renk Çıkart, Rengi Değiştir, Eğlenceli Kamera, Nostalji, Yüksek Kontrast, Gölgeleme, Renk Çevir, Koyu Tek Renkli, Koyu Monokrom
Netlik	Ayarlanabilir ±4 adım
Ten Tonu	Tip1, Tip2
YDM Çekimi	Otom., Tip1, Tip2, Tip3, Gelişmiş HDR Poz Tarama Değeri ayarlanabilir Otomatik Hizala: Açık, Kapalı
Piksel Öteleme Çöz.	Hareket Düzeltme Açık, Hareket Düzeltme Kapalı, Kapalı
Objektif Telifisi	Bozulma Telifisi, Çevresel Işık Telifisi, Yan Kromatik Sapma Ayarı, Sapma Telifisi
D-Menzil Ayarları	Vurgu Telifisi, Gölge Telifisi
Parazit Azaltma	Düşük Obtüratör Hızı NR, Yüksek-ISO NR
GPS	GPS Günlüğü (Günlük Aralığı, Günlük Süresi, Bellek Kart Seçen.), GPS Saat Senk.
Elektronik Pusula	Kullanılabilir
YILDIZ TAKİPÇİSİ	Kullanılabilir
Ufuk Düzeltme	SR Açık: 1 dereceye kadar düzeltir SR Kapalı: 2 dereceye kadar düzeltir

Oluşturma Ayarı	Ayar aralığı 1,5 mm yukarı, aşağı, sola veya sağa (döndürüldüğünde ±1 mm); ±1 derecelik döndürme aralığı
Elektronik Seviye	Vizörde görüntülerin (yalnızca yatay ve düşey yön); monitörde görüntülerin (yatay yön ve dikey yön)

Video

Kayıt Biçimi	MPEG-4 AVC/H.264 (MOV)
Kaydedilen Piksel	 (1920x1080, 60i/50i/30p/25p/24p)  (1280x720, 60p/50p)
Ses	Dahili stereo mikrofon, harici mikrofon (stereo kayıtlı uyumludur) Kayıt Sesi Seviyesi ayarlanabilir, Rüzgar Sesi Azaltma
Kayıt Süresi	4 GB veya 25 dakikaya kadar; eğer fotoğraf makinesinin iç sıcaklığı çok yükselirse kaydı otomatik olarak durdurur.
Özel Fotoğraf	Otomatik Seç, Parlak, Doğal, Portre, Manzara, Canlı, Parlak Renk, Sessizde, Düz, Ağartmasız Pozitif, Evrilir Film, Monokrom, Ters İşlem
Ters İşlem	Rastgele, Ön Ayar 1-3, Favori 1-3
Dijital Filtre	Renk Çıkart, Rengi Değiştir, Eğlenceli Kamera, Nostalji, Yüksek Kontrast, Gölgeleme, Renk Çevir, Koyu Tek Renkli, Koyu Monokrom











Oynatım Fonksiyonları

İzleme Ekranı	Tek kare, Çoklu kare ekranı (6, 12, 20, 35 ve 80 küçük resim), Fotoğraf büyütme (Maksimum 16x, %100 ekranı ve hızlı zoom), Çizgi Ekranı (4x4 Izgara, Altın Kesit, Ölçek, Kare 1, Kare 2, Çizgi Rengi: Siyah, Beyaz), Döndürülmüş fotoğraf ekranı, Histogram (Y histogram, RGB histogram), Vurgu Uyarısı, Otomatik Döndürme, Ayarlı Bilgi Ekranı, Telif Hakkı Bilgileri (Fotoğrafçı, Telif Hakkı Sahibi), GPS bilgisi (Enlem, Boylam, Rakım, Koordine Edilmiş Evrensel Saat (UTC)), Yön, Klasör Ekranı, Takvim Filmlerini Ekranı, Slayt gösterimi
Sil	Tek fotoğraf, tüm fotoğraflar, seç & sil, klasör, Fotoğraf Hızlı izleme

Dijital Filtre	Temel Prmtrte Ayr, Renk Çıkart, Rengi Değiştir, Eğlenceli Kamera, Nostalji, Yüksek Kontrast, Gölgeleme, Renk Çevir, Koyu Tek Renkli, Koyu Monokrom, Ton Genişletme, Kroki Filtresi, Beyaz Renk, Pastel, Posterizasyon, Minyatür, Yumuşak, Yıldız Parlama, Fish-eye, İnce, Monokrom
RAW Geliştirme	Geliştirme seçenekleri: Tek fotoğraf seç, Pek çok fotoğraf seç, Bir klâsör seç Geliştirme parametreleri: Beyaz Dengesi, Özel Fotoğraf, Hassasiyet, Netlik, Ten Tonu, Dijital Filtre, YDM Çekimi, Pksel Öteleme Çöz., Gölge Telifisi, Yüksek-ISO NR, Bozulma Telifisi, Çevresel Işık Telifisi, Yan Kromatik Sapma Ayarı, Sapma Telifisi, Renk Saçağı Telifisi, Dosya Formatı (JPEG, TIFF), Görüntü Oranı, JPEG Pksel Ayarı, JPEG Kalite Ayarı, Renk Boşluğu
Düzenleme Özellikleri	Fotoğraf Döndürme, Renk Muare Düzeltme, Yeniden Boyutla, Kırpma (görüntü oranı değiştirilebilir ve eğiklik düzeltme kullanılabılır), Video Düzenleme (bir video dosyası bölme ve istenmeyen segmentleri silme), Bir videodan bir JPEG fotoğrafı yakalama, RAW verilerini kaydet, Fotoğraf Kopyala

Kişiselleştirme

USER Modu	5 aya kadar kaydedilebilir.
Özel Fonksiyonlar	26 öge
Mod Belleği	16 öge
Düğme Kişiselleştirme	FN1/FN2 düğmesi: Tek Tuş Dosya Formatı, Dış Mekan Grntü Ayarı, Flaş Modu, Pksel Öteleme Çöz., Shake Reduction, Ufuk Düzeltme, Elektronik Seviye AF düğmesi: AF1'i etkin kıl, AF2'yi etkin kıl, AF'yi iptal et Ön izleme kadranı: Optik Ön-izleme, Dijital Ön-izleme E-kadranlar (ön/arka): her bir pozlama moduna kişiselleştirilebilir

AF Kişiselleştirme	AF.S: Odak-öncelikli, Deklanşör-öncelikli AF.C'deki 1. Kare İşlemi: Otom., Odak-öncelikli, Deklanşör-öncelikli AF.C Sürekli'de İşlem: Otom., Odak-öncelikli, FPS-öncelikli AF Durumunu Tut: Kapalı, Düşük, Orta, Yüksek Aralıklı Çekimde AF: Odağı 1. pozlamada kilitlet, Her çekim için odağı ayarlar Uzaktan Kumandayla AF: Kapalı, Açık
İşletim Düğme Kilidi	Tip1:      Tip2:      
Metin Boyutu	Standart, Büyük
Dünya Saati	75 şehir için Saat Dilimi ayarları (28 saat dilimi)
AF İnce Ayarı	±10 kademe, tüm objektifler için veya tek tek objektifler için ayar (20 değere kadar kaydedilebilir)
Işık Ayarları	LCD Ekran: Yüksek, Düşük, Kapalı Arka Düğmeler: Yüksek, Düşük, Kapalı Objektif Yuvası: Açık, Kapalı Kart Yuvası/Konnektör: Açık, Kapalı
Gösterge Işıkları	Wi-Fi: Yüksek, Düşük, Kapalı GPS: Yüksek, Düşük, Kapalı Zamanlayıcı: Açık, Kapalı Uzaktan Kumanda: Açık, Kapalı
Telif Hakkı Bilgileri	"Fotoğrafçının" ve "Telif Hakkı Sahibinin" isimleri fotoğraf dosyasında gömülü tutulur. Tedarik edilmiş olan program kullanılarak, gözden geçirme geçmiş kontrol edilebilir.

GPS/Elektronik Pusula

Uydu Sistemleri	GPS, QZSS SBAS: WAAS, EGNOS, GAGAN, MSAS
Alım Frekansı	L1, 1575,42 MHz
Kaydedilen Bilgiler	Enlem, Boylam, Rakım, Koordine Edilmiş Evrensel Saat (UTC), Yön
Jeodezi	Dünya Jeodezi Sistemi (WGS84)

GPS Günlüğü	KML formatı, Günlük Aralığı: 5sn., 10sn., 15sn., 30sn. veya 1dk Günlük Süresi: 1sa. ila 24sa. (Giriş Aralığı "5sn." olarak ayarlandığında maksimum 9 saat Giriş Aralığı "10sn." olarak ayarlandığında maksimum 18 saat)
Elektronik Pusula	Triaksiyel jeomanyetik sensör ve triaksiyel hızlandırma kullanılarak azimut hesaplaması, Gerçek kuzey standardı

Güç Arzi

Pil Tipi	Şarj Edilebilir Lityum-iyon Pil D-LI90
AC adaptörü	AC Adaptör Kiti K-AC132 (opsiyonel)
Pil Ömrü	Kaydedilebilir fotoğraf sayısı: yaklaşık 760 fotoğraf Oynatım süresi: yaklaşık 390 dak. • 23°C sıcaklık altında tam şarjlı bir lityum iyon pil kullanılarak CIPA standardı ile uyumlu şekilde test edilmiştir. Gerçek sonuçlar, çekim koşullarına/ şartlarına göre değişiklik gösterebilir.

Arayüzler

Bağlantı Noktası	USB 2.0 (micro B), harici güç arzi terminali, kablo ayırma terminali, X-senk. yuvası, HDMI çıkış terminali (tip D), stereo mikrofon giriş terminali, kulaklık terminali
USB Bağlantısı	MSC/PTP

Kablosuz LAN

Standartlar	IEEE 802.11b/g/n (standart kablosuz LAN protokolü)
Frekans (Orta Frekans)	2412 ila 2462 MHz (kanallar: Ch 1 ila Ch 11)
Güvenlik	Onay: WPA2 Şifreleme: AES

Boyutlar ve Ağırlık

Boyutlar	Yaklaşık 136,5 mm (E) × 110 mm (B) × 85,5 mm (D) (uzantılı kısımlar hariç)
Ağırlık	Yaklaşık 1010 g (Tahsis edilmiş pil ve SD Bellek Kartı dahil) Yaklaşık 925 g (yalnızca gövde)

Dahil Edilmiş Aksesuarlar

Ürün Paketinin İçindekiler	O-ST162 Askı, ME Vizör Kapağı, D-LI90 Şarj Edilebilir Lityum-iyon Pil, D-BC90 Pil Şarj Cihazı, AC fişli kablo, S-SW162 Yazılımı (CD-ROM) <Fotoğraf makinesine takılı olanlar> F _s Vizör lastiği, F _k Flaş kızıağı kapağı, Senk. yuvası 2P kapağı, K II gövde yuvası kapağı, Pil seti terminal kapağı
Program	Digital Camera Utility 5

Yaklaşık Fotoğraf Depolama Kapasitesi ve Oynatım Süresi

(Tam olarak şarj edilmiş pil kullanıldığında zaman)

Pil	Sıcaklık	Normal Çekim	Oynatım Süresi
D-LI90	23°C	760	390 dakika

- Fotoğraf depolama kapasitesi (normal kayıt), CIPA standartları ile uyumlu ölçüm koşullarına dayanmakta iken, diğer veriler kendi ölçüm koşullarımıza göre verilmiştir. Seçilen çekim moduna ve çekim koşullarına bağlı olarak gerçek kullanımda yukarıdaki değerlerden farklı durumlar ortaya çıkabilir.

Boyut bazında Yaklaşık Fotoğraf Depolama Kapasitesi

(Bir adet 8 GB'lık bellek kartı kullanıldığında)

Piksel Ayarı (35mm Tam Kare)	JPEG Kalite Ayarı			RAW
	★★★	★★	★	
36M	351	676	1164	101
22M	572	1096	1874	–
12M	1054	2013	3364	–
2M	4723	8469	12927	–

Piksel Ayar (APS-C Boyutu)	JPEG Kalite Ayarı			RAW
	★★★	★★	★	
15M	821	1564	2669	215
12M	1054	2013	3364	-
8M	1564	2959	4912	-
2M	4723	8469	12927	-

- Depolanabilir fotoğrafların sayısı; nesneye, çekim koşullarına, seçilen çekim moduna ve bellek kartı, v.b.'ne göre farklılık gösterebilir.

Saat Dilimleri Şehir Listesi

Aşağıdaki şehirler Bulunulan Yer ve Gidilen Yer olarak ayarlanabilir.

Bölge	Şehir
Kuzey Amerika	Honolulu, Ankoraj, Vancouver, San Francisco, Los Angeles, Calgary, Denver, Şikago, Miami, Toronto, New York, Halifax
Orta ve Güney Amerika	Mexico City, Lima, Santiago, Caracas, Buenos Aires, Sao Paulo, Rio de Janeiro
Avrupa	Lizbon, Madrid, Londra, Paris, Amsterdam, Milan, Roma, Kopenhag, Berlin, Prag, Stokholm, Budapeşte, Varşova, Atina, Helsinki, Moskova
Afrika/Batı Asya	Dakar, Cezayir, Johannesburg, İstanbul, Kahire, Kudüs, Nairobi, Cidde, Tahrn, Dubai, Karaçi, Kabil, Male, Delhi, Kolombo, Katmandu, Dakka
Doğu Asya	Yangon, Bangkok, Kuala Lumpur, Vientiane, Singapur, Phnom Penh, Ho Chi Minh, Jakarta, Hong Kong, Pekin, Şangay, Manila, Taipei, Seul, Tokyo, Guam
Okyanusya	Perth, Adelaide, Sidney, Noumea, Wellington, Auckland, Pago Pago

USB Bağlantısı ve Tedarik Edilmiş olan Program için İşletim Ortamı

Tedarik edilmiş olan "Digital Camera Utility 5" yazılımı ile, bir bilgisayar üzerinde RAW fotoğraflarını geliştirebilir, renk ayarları yapabilir veya çekim bilgilerini kontrol edebilirsiniz. Tedarik edilmiş olan CD-ROM'dan (S-SW162) yazılımı kurun. Fotoğraf makinesini bir bilgisayara bağlamak ve programı kullanabilmek için, aşağıdaki sistem gerekliliklerini tavsiye ediyoruz.

Windows

İşletim Sistemi	Windows 10, Windows 8.1 (32 bit, 64 bit), Windows 8 (32 bit, 64 bit), Windows 7 (32 bit, 64 bit) veya Windows Vista (32 bit, 64 bit)
CPU	Intel Core 2 Duo veya daha üstü
RAM	4 GB veya daha fazlası
HDD	Programı kurmak ve başlatmak için: 100 MB veya daha fazla boş alan Fotoğraf dosyalarını kaydetmek için: Yaklaşık 15 MB/dosya (JPEG), Yaklaşık 50 MB/dosya (RAW)
Monitör	1280×1024 nokta, 24-bit tam renk veya daha üstü

Macintosh

İşletim Sistemi	OS X 10.10, 10.9, 10.8 veya 10.7
CPU	Intel Core 2 Duo veya daha üstü
RAM	4 GB veya daha fazlası
HDD	Programı kurmak ve başlatmak için: 100 MB veya daha fazla boş alan Fotoğraf dosyalarını kaydetmek için: Yaklaşık. 15 MB/dosya (JPEG), Yaklaşık 50 MB/dosya (RAW)
Monitör	1280×1024 nokta, 24-bit tam renk veya daha üstü

Not

- Windows 10, Windows 8.1 ve Windows 8 haricindeki bir OS (İşletim Sistemi) kurulu bilgisayara aktarılan videoların izlenebilmesi için QuickTime programına ihtiyaç duyulur. (Üzerinde Windows 10, Windows 8.1 veya Windows 8 kurulu bir bilgisayar, ön kurulumlu oynatım programı ile videoları oynatabilir.)

Bunu aşağıdaki web sitesi üzerinden indirebilirsiniz:

<http://www.apple.com/quicktime/download/>

Semboller

menüleri.....	21
menüleri.....	25
menüsü.....	26
menüleri.....	27
menüleri.....	29
modu.....	46

Sayıssallar

1× fotoğraf ekranı.....	41
-------------------------	----

A

AC adaptör.....	34
AdobeRGB.....	42
Açı ayarı.....	10
Açıklık değeri.....	43
Açıklık halkalı objektif....	109
Açıklık Halkasının Kullanımı.....	109
Açıklık Öncelikli Otomatik Pozlama.....	44
AE ve AF Noktası Bağlantısı.....	29
AE Ölçme.....	49
AF alanı.....	53
AF bağlantırcı.....	7

AFC

AF.C Sürekli'de İşlem.....	52
AF.C'deki 1. Kare İşlemi.....	52
AF Durumunu Tut.....	52
AF Düğmesi.....	98
AF Kilitli AE-L.....	29
AF Modu.....	50, 52
AF noktası.....	51
AF Noktası Değiş.Düğm.....	52

AF Yardım Işığı.....	7, 50
AF çerçevesi.....	16, 39
AF İnce Ayarı.....	53
AF.S	50
AF.S Ayarı.....	52
Ağartmasız Pozitif (Özel Fotoğraf).....	65
Akıllı İşlev.....	18
Anahtar.....	8
Aralıklı Kompozit.....	60
Aralıklı Video Kaydı.....	60
Aralıklı Çekim.....	60
Aralıklı Çekim Seçenekleri.....	61
Aralıklı Çekimde AF.....	61
Ardışık Numaralandırma.....	105
Arka düğmeler için LED lambası.....	7
Askı.....	31

AUTO ISO Parametreleri.....	48
AUTO modu.....	38
AV cihazı.....	80
Av modu.....	44
Ayar menüleri.....	27
Ayna.....	7
Ayna Kilitli Çekim.....	59
Ayrıntılı Bilgi Ekranı.....	15

B

B modu.....	44
Bağlantılı çekim.....	88
Başlangıç ayarları.....	35
BD Ayarlanabilir Aralığı.....	62
Bekleme modu.....	11

Bellek Kart Seçenekleri ...	42
Bellek kartı.....	34
Beyaz Dengesi.....	62
Bilgisayar.....	87
Bir bellek kartının sıfırlanması.....	37
Bölge Seç (AF Aktif Alan).....	51
Boyutlandırma.....	81
Buzulma Telafisi.....	69
Bulb (B) Modu Seçenekleri.....	29
Bulb Pozlama.....	44
Bulunulan yer.....	35, 102
Bulutlu (Beyaz Dengesi).....	62

C

Canlı (Özel Fotoğraf).....	65
CTE	62

Ç

Çapraz İşlem (Özel Fotoğraf).....	65
Çapraz İşlemi Kaydet.....	66
Çekim.....	38
Çekim Bilgisi Ekranı.....	13
Çekim modu.....	43
Çekim modu seçektör düğmesi.....	38
Çevresel Işık Telafisi.....	69
Çizgi Ekranı.....	16, 41
Çoklu AF Noktaları (Kontrast AF).....	52
Çoklu Otomatik Beyaz Dengesi (Beyaz Dengesi).....	62

Çoklu segment ölçme.....	49
Çoklu seçici.....	9, 18
Çoklu-fotoğraf ekranı.....	77
Çoklu-pozlama.....	59

D

DC giriş terminali.....	34
Denetim paneli.....	13, 19
Digital Camera Utility 5.....	86, 121
Dijital Filtre.....	67, 83
Dijital Ön-izleme.....	54
Dikey konum.....	14
Dil ayarı.....	35
Dinamik menzil.....	68
Dış Mekan Grtü Ayarı.....	11
Diyopter ayar kadranı.....	17
D-Menzil Ayarları.....	68
DNG.....	42
Doğal (Özel Fotoğraf).....	65
Doğrudan tuşlar.....	18
Doku ayarı.....	69
Döndürme Bilgisi Kaydetme.....	79
Döndürme Yönü.....	99
Dosya Formatı.....	42
Dosya No.....	105
Dosya İsmi.....	105
DST (yaz/kış saati)..	36, 102
Durum Ekranı.....	12
Düz (Özel Fotoğraf).....	65
Düğme.....	8
Düğme Kişiselleştirme.....	97
Düşük Obtüratör Hızı Parazit Azaltma.....	45
Düşük-hızlı Senk.....	64

E	Fotoğraf boyutunun değiştirilmesi	81	Görüş açısı	42	JPEG Kalite Ayarı	42	
E-kadran	99	Fotoğraf depolama kapasitesi	120	Gösterge Işıkları	100	JPEG Piksel Ayarı	42
Eğlenceli Kamera (Dijital Filtre)	67, 83	Fotoğraf Döndürme	79	GPS	72	K	
Ekran Rengi	37	Fotoğraf düzlem göstergesi	7	GPS/E-Pusula	73	Kablo düğme terminali	7
Elektronik Pusula	14	Fotoğraf Görüntüle (Image Sync)	89	GPS Gösterge Işığı	72	Kablosuz LAN	88
Elektronik Seviye	13, 17	Fotoğraf Kopyala	81	GPS Günlüğü	73	Kadran	8
Etiket	37	Fotoğraf makinesi güzergahı	73	GPS Saat Senk.	72	Kadran göstergesi	38
Etk Kıl/Dvrdş Brk	40	Fotoğraf son tonu	65	Gün Işığı (Beyaz Dengesi)	62	Kadran ve düğmelerin devre dışı bırakılması	40
EV Adımları	44	Fotoğraf Çekim Ayarları	42	H		Kalibrasyon	72
EV Telifisi	45	Fotoğrafların döndürülmesi	79	Hafıza	102	Kalite	42
Evrilir Film (Özel Fotoğraf)	65	Fotoğrafların Düzeltilmesi	68	Harici flaş	111	Kalite seviyesi ayarı	69
Exif verileri	106	Fotoğrafların düzenlenmesi	81	Hassasiyet	48	Kalın Monokrom (Dijital Filtre)	67, 83
F		Fotoğrafların işlemden geçirilmesi	81	Hassasiyet Adımları	48	Karesayısı	42
Faz Tespiti AF	52	Fotoğrafçı	106	Hassasiyet Öncelikli Otomatik Pozlama	43	Kart erişim ışığı	7
Filtre	67, 83	Fx1/Fx2 düğmesi	97	Hata mesajları	114	Kart yuvası/konektör için LED lambası	35
Fish-eye (Dijital Filtre)	83	G		HDMI Çıkışı	80	Kaydedilebilir süre	46
Flaş	64, 111	GARANTİ POLİÇESİ	133	Histogram Ekranı	16	Kaydedilen Piksel	42
Flaş Açık	64	Geniştirilmiş Alan AF (AF Aktif Alanı)	51	Hoparlör	7	Kayıt dosyası	74
Flaş Kullanıldığında BD	62	Geri çekilebilir objektif	40	Hızlı Zoom	41	Kayıt Modu Menüleri	21
Flaş kızıağı	64	Geçiş Modu	55	Hızlı İzleme	39, 40	Kayıt Sesi Seviyesi	46
Flaş Modu	64	Gidilen yer	102	I		Kelvin	63
Flaş telifisi	64	Giriş Odak Uzunluğu	110	Image Sync	89	Kişiselleştirme	97
Flaş X-senk Hızı	44, 111	Gök cisimlerinin fotoğrafının çekilmesi	74	IMAGE Transmitter 2	88	Klasör ekranı	78
Floresan Işık - Gün Işığı Beyazı (Beyaz Dengesi)	62	Gölge (Beyaz Dengesi)	62	ISO AUTO Ayarı	48	Klasör İsmi	103
Floresan Işık - Gün Işığı Rengi (Beyaz Dengesi)	62	Gölge Telifisi	68	ISO hassasiyeti	48	Kompozisyon Ayarı	71
Floresan Işık - Soğuk Beyaz (Beyaz Dengesi)	62	Gölgeleme (Dijital Filtre)	67, 83	Işık Ayarları	100	Kontrast (Özel Fotoğraf)	66
Floresan Işık - Sıcak Beyaz (Beyaz Dengesi)	62	Görüntü Oranı	82, 86	J		Kontrast AF Şçnkleri	53
Formatla	37			JPEG	42	Kontrast Tespiti AF	53
						Kontrast tespiti AF	50
						Koruma	103
						Koyu Tek Renkli (Dijital Filtre)	67, 83
						Kroki Filtresi (Dijital Filtre)	83
						Kulaklık	47

Kulaklık Sesi.....	46	Monitör	11
Kullanıcı kaydı	6	Monokrom	
Kılavuz Ekranı	38	(Dijital Filtre).....	83
Kırmızı-göz giderme	64	Monokrom	
Kırp.....	42	(Özel Fotoğraf).....	65
Kırpma	82	Movie SR.....	25
Kırpma karesi	16	MSC	112
Küçük resim ekranı.....	41, 77	Muare azaltma.....	70

L

Language/言語	35
LCD Ekran	37
LCD Ekran Ayarları	27
LCD panel	17
Live View	12
Live View ile çekim	39

M

M modu	44
Macintosh	122
Mandal.....	8
Manuel BD olarak	
Kaydet.....	63
Manuel Beyaz Dengesi ...	63
Manuel Pozlama.....	44
Manzara	
(Özel Fotoğraf).....	65
ME vizör kapağı.....	55
Menü	20
Menü Konumunu	
Kaydet.....	20
Merkez ağırlıklı ölçme	49
Metin Boyutu	36
Mikrofon.....	7, 47
Minyatür (Dijital Filtre)	83
Mired	63
Mod kadranı	38
Mod kadranı	
kilit düğmesi	38
Mod kadranı serbest	
bırakma mandalı	40

N

Netik	69
Nokta (AF Aktif Alanı).....	51
Nokta (Kontrast AF).....	52
Nokta ölçme	49

O

Objektif	31, 108
Objektif kilit açma	
düğmesi	31
Objektif odak	
uzunluğu	110
Objektif Telafisi.....	69
Objektif veri temas	
noktaları	7
Objektif yuva indeksi ...	7, 31
Objektif yuvası için	
LED lambası	32
Objektif yuvası için LED	
lambası	7
Obtüratör & Açıklık	
Öncelikli Otomatik	
Pozlama	44
Obtüratör hızı	43
Obtüratör Öncelikli	
Otomatik Pozlama.....	43
Odak göstergesi	39
Odak Metodu	50
Odak modu	
düğmesi	38, 50
Odak İnce Ayarı	53
Optik Ön-izleme.....	54

Otom. Ekran	
Döndürme	14
Otomatik	
(AF Aktif Alanı).....	51
Otomatik Beyaz Dengesi	
(Beyaz Dengesi).....	62
Otomatik Döndürme	29
Otomatik EV Telafisi	79
Otomatik Flaş	
Patlaması	64
Otomatik Kapanma.....	35
Otomatik odaklama	50
Otomatik Seçim	
(Özel Fotoğraf).....	65
Otomatik SR Kapalı	55
Oynatım Bilgileri	
ekran seçimi	14
Oynatım menüsü	26
Oynatım modu	41
Oynatım modu paleti	76
Oynatım Ses Seviyesi	47

Ö

Ölçü İşletim Süresi	29
Ön İzleme Kadranı	54
Ön-izleme	54
Örtüşme önler filtre.....	70
Özel Ayar menüleri.....	29
Özel Fotoğraf.....	65
Özellikler	115
ÖÖ Filtre Simülatörü.....	70

P

P modu	43
Parazit Azaltma	45, 48
Parlak (Özel Fotoğraf)	65
Parlak Renk	
(Özel Fotoğraf).....	65
Parlaklık ayarı.....	68
Parlaklık histogramı	16
Pastel (Dijital Filtre)	83

PEF.....	42
Piksel Düzeltme.....	112
Piksel Öteleme	
Çözünürlüğü.....	69
Pil.....	32
Pil Seçim.....	33
Pil yuvası	33
Pil yuvası temas	
noktaları	7
Pilin Şarj Edilmesi.....	32
Portre (Özel Fotoğraf).....	65
Posterizasyon	
(Dijital Filtre).....	83
Poz Taraması	58
Poz Taraması Düzeni.....	58
Pozlama modları.....	43, 101
Program Otomatik	
Pozlaması	43
Program Çizgisi	45
PTP	112

Q

QuickTime	122
-----------------	-----

R

RAW	42
RAW Dosya Formatı.....	42
RAW fotoğraflarının	
geliştirilmesi.....	85
RAW Geliştirme	85
RAW verilerini	
kaydet.....	39, 41
Rengi Değiştir	
(Dijital Filtre).....	67, 83
Renk Boşluğu	42
Renk Isısı	
(Beyaz Dengesi).....	63
Renk Isısı Adımları	63
Renk Muare Düzeltme.....	82
Renk Saçağı Telafisi.....	86

Renk Çevir	
(Dijital Filtre).....	67, 83
Renk Çıkartma	
(Dijital Filtre).....	67, 83
Retro (Dijital Filtre)	67, 83
RGB histogramı.....	16
Rüzgar Sesi Azaltma.....	46

S

Saat ayarı	102
Saat Dilimi	102
Sahne Analizi	
Otom. modu	38
Sapma Telifisi.....	69
SD Bellek Kartı	34
Sensör Temizleme	113
Sertifikasyon İşaretleri ...	130
Ses	46
Ses Efektleri	27
Ses Seviyesi Ayarı	46
Sessizde	
(Özel Fotoğraf).....	65
Seç (AF Aktif Alanı).....	51
Seç (Kontrast AF).....	52
Seçilen fotoğrafların	
silinmesi	77
Shake Reduction	68
Sil	41
Slayt gösterimi.....	79
sRGB.....	42
Su Rengi (Dijital Filtre)	83
Sürekli izleme.....	79
Sürekli mod (AF Modu) ...	50
Sürekli Çekim	56
Sv modu	43
Sıfırla	30
Sıfırlama	28

Ş

Şarj etme süresi	33
Şehir isimleri.....	35, 121

T

Takip (Kontrast AF)	52
Takvim Filmşeridi	
Ekranı.....	78
Tarih Ayarlama	36
Tarih Biçimi.....	36
TAv modu.....	44
Tedarik Edilmiş olan	
Program	121
Tek kare ekranı	14, 41
Tek Kare çekimi.....	55
Tek Tuş Dosya	
Formatı.....	98
Tek Tuşla Poz Taraması .	58
Tekli mod (AF Modu).....	50
Telif Hakkı Bilgileri.....	106
Telif Hakkı Sahibi	106
Temel Parametre Ayarı	
(Dijital Filtre).....	83
Temizleme.....	113
Ten Tonu	69
Titreme Azaltma	23, 25
Ton Genişletme	
(Dijital Filtre).....	83
Toz Sökme	112
Tripod soketi.....	7
TTL faz eşleştirme	
otomatik odağı	50
Tungsten	
(Beyaz Dengesi).....	62
Tungsten Işıktı OBD	62
Tüm Fotoğrafları Koru ...	103
Tüm Fotoğrafları Sil.....	26
Tv modu.....	43

U

Ufuk Düzeltme	23
USB Bağlantısı	87, 121
USB terminal	87
USER Modunu	
Kaydet.....	100

Uzaktan Kumanda.....	57
Uzaktan kumanda alıcısı ...	7
Uzaktan	
Kumandayla AF.....	57
Uzaktan Çekim	
(Image Sync).....	89

V

Video Düzenleme	84
Video menüleri	25
Video modu	46
Video Çekim Ayarları.....	42
Vizör	16
Vizör Işığı	17
Vizör Katmanı	17
Vizörle çekim	38
Vurgu Telifisi	68
Vurgu Uyarısı	15

W

Wi-Fi	88
Wi-Fi lambası	7
Windows	121

X

X modu	44
X-senk. yuvası.....	111

Y

Yakalama Odağı.....	110
Yan Kromatik	
Sapma Ayarı	69
Yazı girme	101
Yazılım Bilgisi/	
Seçenekler	28
YDM Çekimi	68
Yeni Klasör Oluştur	103
YILDIZ TAKİPÇİSİ.....	74
Yumuşak (Dijital Filtre)	83
Yıldız Akışı	60

Yıldız Parlama	
(Dijital Filtre).....	83
Yüksek Kontrast	
(Dijital Filtre).....	67, 83
Yüksek-ISO NR.....	48
Yüz Algılama	
(Kontrast AF).....	52

Z

Zamanlayıcı	56
Zamanlayıcı ışığı	7

Fotoğraf Makinenizin Güvenli Biçimde Kullanımı için

Bu fotoğraf makinesinin güvenliği konusunda azami dikkati sarf ettik. Bu fotoğraf makinesini kullanırken, aşağıdaki sembollerle gösterilmiş unsurlar hakkında özel bir dikkat göstermenizi rica ediyoruz.



Uyan

Bu sembol, bu maddenin göz ardı edilmesi halinde ciddi kişisel yaralanmalara ortaya çıkabileceğini göstermektedir.



Dikkat

Bu sembol, bu maddenin göz ardı edilmesi halinde küçük ve orta ölçekli kişisel yaralanmaların veya maddi kayıpların ortaya çıkabileceğini göstermektedir.

Fotoğraf Makinesi Hakkında



Uyan

- Fotoğraf makinesini sökmeyin ya da değişikliğe uğratmayın. Fotoğraf makinesinin içinde elektrik çarpması riski oluşturabilecek yüksek voltaj alanları mevcuttur.
- Düşmeden ya da fotoğraf makinesine verilen başka bir hasardan ötürü fotoğraf makinesinin iç kısmı ortaya çıkarsa bu kısımlara asla dokunmayın. Elektrik çarpması riski bulunmaktadır.
- Resimler çektiğiniz esnada fotoğraf makinesini güneşe veya diğer güçlü ışık kaynaklarına doğrultmayın veya fotoğraf makinesini objektif kapağı takılı iken doğrudan güneş ışığının altında bırakmayın. Aksi halde fotoğraf makinesi bozulabilir veya bir yangına yol açabilir.
- Bir objektif üzerinden güneşe veya diğer güçlü ışık kaynaklarına bakmayın. Aksi halde görüş yeteneğinizde kayıp ortaya çıkabilir veya gözleriniz tamamen zarar görebilir.
- Kullanım esnasında duman ya da garip bir koku gibi herhangi bir düzensizlik oluşması halinde derhal kullanımı son verin, pili ya da AC adaptörü çıkarın ve size en yakın servis merkezi ile irtibat kurun. Kullanıma devam etme, bir yangın ya da elektrik çarpmasına neden olabilir.



Dikkat

- Flaş patlatılırken parmağınızı flaşın üzerine yerleştirmeyin. Yanık oluşabilir.
- Flaş patlatılırken flaşın üzerini bir giysi ile kapatmayın. Renk bozulması ortaya çıkabilir.
- Fotoğraf makinesinin bazı kısımları kullanım esnasında ısınacaktır. Söz konusu bölgelerin uzun süre tutulması halinde düşük ısı yankılarının meydana gelme riski mevcuttur.

- Monitörün zarar görmesi halinde, cam parçacıklarına dikkat edin. Ayrıca, sıvı kristalin cildinize, gözlerinize ya da ağzınıza temas etmesine izin vermeyin.
- İçinde bulunduğunuz kişisel faktörlere veya fiziksel koşullara bağlı olarak, fotoğraf makinesinin kullanımı kaşınma, pişme veya kabarmalara yol açabilir. Herhangi bir anormal durum karşısında fotoğraf makinesinin kullanımına son verin ve derhal bir tıbbi yardıma başvurun.

Pil Şarj Cihazı ve AC Adaptörü Hakkında



Uyan

- Her zaman bu fotoğraf makinesi için özel olarak geliştirilen pil şarj cihazını ve AC adaptörü belirtilen elektrik akımı ve voltaj ile kullanın. Bu fotoğraf makinesine has olmayan bir pil şarj cihazının veya AC adaptörün kullanımı ya da bu özel pil şarj cihazı veya AC adaptörün belirtilen elektrik akımı veya voltaj değerleri dışında kullanımı yangına, elektrik çarpmasına ya da fotoğraf makinesinin bozulmasına yol açabilir. Belirlenmiş olan voltaj 100 - 240V AC şeklindedir.
- Ürünü parçalarına ayırmayın ya da üründe değişiklik yapmayın. Bu durum yangın ya da elektrik şokuna neden olabilir.
- Ürünün duman ya da değişik bir koku gelmesi veya diğer herhangi bir anormal durum karşısında, hemen ürünün kullanımına son verin ve size en yakın servis merkezi ile irtibat kurun. Kullanıma devam etme, bir yangın ya da elektrik çarpmasına neden olabilir.
- Ürünün içerisinde su kaçması halinde, size en yakın servis merkezi ile irtibat kurun. Kullanıma devam etme, bir yangın ya da elektrik çarpmasına neden olabilir.
- Pil şarj cihazının ve AC adaptörün kullanımı esnasında bir şimşek çakması veya fırtına olayı gerçekleşiyorsa, Elektrik fişini prizden çekin ve kullanıma son verin. Kullanıma devam edilmesi halinde ürün hasar görebilir ve yangın ya da elektrik şoku ortaya çıkabilir.
- Tozlanmasında, elektrik kablosunun fişini siliniz. Biriken toz yangına neden olabilir.
- Tehlike riskini önlemek için, yalnızca CSA/UL sertifikalı elektrik kablosu seti kullanın, kablo Tip SPT-2 ya da daha ağır olup minimum NO.18 AWG bakırdr; tek uç dökmümlü erkek ilave fiş başlıklı (bir NEMA özelliği ile belirlenmiş) ve diğer uç da dökmümlü dişi konektör gövdeli (bir IEC endüstriyel olmayan tip özelliği ile belirlenmiş) ya da eşitidir.



Dikkat

- AC kablosu üzerine sert nesnelere yerleştirmeyin veya düşürmeyin veya bunu sert bir şekilde çekmeyin. AC kablosunun hasar görmesi halinde size en yakın servis merkezi ile irtibat kurun.
- Kablo takılı halde iken, AC kablosunun uçlarına dokunmayın veya kısa devre yaptırmayın.
- Ellerinizin ıslakken elektrik kablosunu tutmayın. Aksi halde elektrik şoku ortaya çıkabilir.

- Ürünü düşürmeyin veya sert darbelere maruz bırakmayın. Bu durum aygıtın kırılmasına neden olabilir.
- D-BC90 pil şarj cihazını, D-LI90 şarj edilebilir lityum-iyon pil dışında hiçbir pili şarj etmek için kullanmayınız. Diğer pil türlerinin şarj edilmeye çalışılması halinde, patlama veya ısınma ortaya çıkabilir veya pil şarj cihazı bozulabilir.

Şarj Edilebilir Lityum-Iyon Pili Hakkında

Uyarı

- Pilde oluşacak bir sızıntının gözlerinize temas etmesi halinde gözlerinizi ovuşturmayın. Gözlerinizi temiz su ile yıkayıp vakit kaybetmeden tıbbi yardıma başvurun.

Dikkat

- Bu fotoğraf makinesi ile yalnızca belirtilen pili kullanın. Diğer pillerin kullanımı patlamaya veya yangına neden olabilir.
- Pilin içini sökmeyin. Pilin içinin sökülmesi patlama veya sızıntıya neden olabilir.
- Isınması ya da duman çıkması halinde, pili fotoğraf makinesinden derhal çıkarın. Bu işlem esnasında kendinizi yakmama hususunda dikkatli olun.
- Telleri, saç tokalarını ve diğer metal nesneleri pilin + ve - temas noktalarından uzak tutun.
- Pili kısa devre yapmayın veya pili ateşe atmayın. Bu bir patlama veya yangına neden olabilir.
- Cildinize ya da giysinize herhangi bir şekilde pil sızıntısının temas etmesi halinde, bu, ciltte tahrişe neden olabilir. Bulaşan alanları tamamen su ile yıkayın.
- D-LI90 Pili Kullanımı Hakkında Önemler:
 - YALNIZCA BELİRTİLEN ŞARJ CİHAZINI KULLANIN. YANGIN VE YANMA TEHLİKESİ.
 - YAKMAYIN.
 - SÖKMEYİN.
 - KISA DEVRE YAPMAYIN.
 - YÜKSEK SICAKLIKLARA MARUZ BIRAKMAYIN (140°F / 60°C).
 - KILAVUZA BAKIN.

Fotoğraf Makinesini ve bunun Aksesuarlarını Çocukların Erişiminden Uzak Tutun

Uyarı

- Fotoğraf makinesini ve aksesuarlarını küçük çocukların erişebileceği yerlere yerleştirmeyin.
 1. Eğer ürün kazara düşerse veya kullanılırsa, ciddi kişisel yaralanmalara neden olabilir.
 2. Askının boynun etrafına sarılması boğulmaya neden olabilir.
 3. Pili ya da bellek kartları gibi küçük bir aksesuarın yanlışlıkla yutulması riskini ortadan kaldırmak için, bunları çocukların erişiminden uzak tutun. Bir aksesuarın kazara yutulması halinde derhal tıbbi yardıma başvurun.

Kullanım Esnasında Uygulanacak Bakım

Fotoğraf Makinenizi Kullanmadan Önce

- Fotoğraf makinesi uzun bir müddet kullanılmadığında, özellikle önemli resimler çekmeden önce (örneğin bir düğünde ya da seyahat ederken) fotoğraf makinesinin hala düzgün çalışıp çalışmadığını kontrol edin. Fotoğraf makinenizin ya da kayıt ortamı (bellek kartları) v.b'nin kötü çalışmasından dolayı görüntüler ve sesler gibi bir kaydın içeriğinin kaydı, izlenmesi ve fotoğraf makinenizden bir bilgisayara verilerin aktarılması garanti edilemez.

Pil ve Şarj Cihazı Hakkında

- Pili ideal koşullarda muhafaza edebilmek için, bunu tam şarjlı olarak veya yüksek sıcaklıklara maruz kalacak şekilde depolamaktan kaçının.
- Eğer pil takılı ise ve fotoğraf makinesi uzun bir süre kullanılmıyacaksa, pilin şarjı kendiliğinden boşalacak ve pilin ömrü kısılanacaktır.
- Pilin kullanımdan bir gün önce veya kullanım gününde şarj edilmesi tavsiye edilmektedir.
- Bu fotoğraf makinesi ile birlikte tedarik edilen AC kablosu, özellikle pil şarj cihazı D-BC90 ile kullanılmak üzere geliştirilmiştir. Başka cihazlarla kullanmayın.

Fotoğraf Makinenizin Taşınması ve Kullanımı ile İlgili Önemli

- Fotoğraf makinesini yüksek ısılarla veya yüksek neme maruz bırakmayın. Isı değerleri çok yüksek olduğundan dolayı fotoğraf makinesini bir araç içinde bırakmayın.
- Fotoğraf makinesini güçlü titreşimlere, darbelerle veya basınca maruz bırakmayın. Fotoğraf makinesini motosikletlerin, otomobillerin veya gemilerin titreşiminden korumak için bir yastık kullanın.
- Fotoğraf makinesinin kullanımı için ısı aralığı -10°C ila 40°C (14°F ila 104°F) arasındadır.
- Yüksek ısılarla monitör siyah renk alabilir ancak normal ısı seviyelerine erişildiğinde normal renge döner.
- Monitör düşük ısılarla daha yavaş reaksiyon gösterebilir. Bu, likit kristal özelliklerinden dolayıdır ve bir arıza değildir.
- Ani ısı değişiklikleri fotoğraf makinesinin içinde ve dışında nem yoğunlaşmasına neden olacaktır. Fotoğraf makinesini çantanızın ya da bir plastik çantanın içine yerleştirin ve fotoğraf makinesi ve çevre ortamın sıcaklıkları eşitlendiğinde çantadan çıkarın.

- Çöp, çamur, kum, toz, su, zehirleyici gazlar ya da tozlarla temasından kaçınınız. Bunlar fotoğraf makinesinin bozulmasına yol açabilir. Fotoğraf makinesine düşen yağmur veya su damlacıklarını silerek kurulaştırın.
- Monitöre aşırı bir güçle bastırmayın. Kırılmasına ya da arızalanmasına neden olabilir.
- Bir tripod kullandığınız esnada tripod yuvasındaki vidayı aşırı sıkıkmaya dikkat edin.

Fotoğraf Makinenizin Temizlenmesi

- Ürünü, tiner, alkol ve benzin gibi organik solventler ile temizlemeyin.
- Objektifte biriken tozları almak için bir objektif fırçası kullanın. Objektife zarar verebileceğinden dolaylı temizleme için asla bir sprey kullanmayın.
- CMOS sensörün profesyonel temizleme işlemi için lüften size en yakın servis merkezi ile irtibat kurun. (Bu ücretle tabidir.)
- Fotoğraf makinesinin yüksek performansını muhafaza etmek için her bir veya iki yılda bir periyodik tetkikler yaptırmanız tavsiye edilir.

Fotoğraf Makinenizin Saklanması

- Fotoğraf makinesini koruyucular veya kimyasal maddelerle birlikte muhafaza etmeyin. Yüksek ısılarla ve yüksek neme saklanması, fotoğraf makinesi üzerinde küf oluşmasına neden olabilir. Fotoğraf makinesini kabından çıkarın ve kuru, iyi havalandırılmalı bir yerde saklayın.
- Fotoğraf makinesini, statik elektrik veya elektrik enterferansına maruz kalabileceği ortamlarda kullanmaktan veya saklamaktan kaçınınız.
- Fotoğraf makinesini doğrudan güneş ışığında veya ani sıcaklık veya yoğunlaşma değişimine maruz kalınabilen ortamlarda kullanmaktan veya saklamaktan kaçınınız.

SD Bellek Kartları Hakkında

- SD Bellek Kartı bir yazma-koruma düğmesi ile donatılmıştır. Düğmenin LOCK kısmına getirilmesi, karta yeni veriler kaydedilmesini, kayıtlı verilerin silinmesini ve kartın fotoğraf makinesine veya bilgisayar tarafından formatlanmasını önler.
- Fotoğraf makinesinde kullanımdan hemen sonra çıkarılması halinde SD Bellek Kartı sıcak olabilir.
- Karta erişim durumundayken SD Bellek Kartını çıkarmayın veya gücü kapatmayın. Aksi halde veriler kaybolabilir veya kart zarar görebilir.
- SD Bellek Kartını bükmemeyin veya sert darbelerle maruz bırakmayın. Kartı sudan ve yüksek sıcaklıklardan uzakta muhafaza edin.



- Biçimlendirme esnasında SD Bellek Kartını çıkartmayın. Kartta hasar oluşabilir ve kullanılamaz hale gelebilir.
- SD Bellek Kartı içerisindeki veriler aşağıdaki durumlarda silinebilir. Silinen veriler ile ilgili olarak aşağıdaki durumlarda çerçevesinde hiçbir sorumluluk kabul etmemekteyiz
 1. SD Bellek Kartı kullanıcı tarafından yanlış kullanıldığında.
 2. SD Bellek Kartı statik elektrik veya elektrik enterferansına maruz bırakıldığında.
 3. SD Bellek Kartı uzun bir süre kullanılmadığı zaman.
 4. Karta erişim durumundayken SD Bellek Kartı veya pil yerinden çıkarıldığında.
- Eğer SD Bellek Kartı uzun bir süre kullanılmazsa, içerisindeki kayıtlı veriler okunamaz hale gelebilir. Önemli verileri bilgisayarınıza düzenli olarak yedeklediğinizden emin olun.
- Yeni SD Bellek Kartlarını biçimlendirin. Daha önce diğer fotoğraf makinelerinde kullanılan SD Bellek Kartlarını da biçimlendirin.
- Bir SD Bellek Kartında kayıtlı olan verilerin silinmesi veya SD Bellek Kartının biçimlendirilmesinin, orijinal verileri tamamen silmeyeceğini not edin. Silinmiş olan dosyalar, bazen piyasadan satın alınabilen programlar kullanılarak geri kazanılabilmektedir. Eğer SD Bellek Kartınızı elden çıkarmak, başkasına vermek veya satmak istiyorsanız, kart üzerindeki verilerin tamamen silinmiş olduğundan veya kişisel ya da hassas bilgiler içeriyorsa bunun tamamen ortadan kaldırılmış olduğundan emin olun.
- SD Bellek Kartınızdaki veriler sizin sorumluluğunuzdadır.

Fotoğraf makinesi tarafından kullanılan frekans bandı dahilinde, mikrodalga fırın gibi endüstriyel, bilimsel ve tıbbi cihazlar ile fabrika üretim hatları vb. dahilinde kullanılan mobil nesne tanımlama amaçlı bina içi telsiz istasyonları (ruhsat gerektiren kablosuz istasyonlar) ve belirtilen düşük güç telsiz istasyonları (ruhsat gerektirmeyen kablosuz istasyonlar) ve de amatör radyo istasyonları (ruhsat gerektiren kablosuz istasyonlar) kullanılıyord.

1. Fotoğraf makinesini kullanılmadan önce, mobil nesne tanımlama amaçlı bina içi telsiz istasyonları ve belirtilen düşük güç telsiz istasyonları ile amatör radyo istasyonlarının yakınlarda işlev göstermediğinden emin olun.
2. Fotoğraf makinesinin, mobil nesne tanımlama amaçlı bina içi telsiz istasyonlarında zararlı radyo dalga parazitlerine sebep olması halinde, paraziti önlemek üzere, frekansı derhal değiştirin.
3. Fotoğraf makinesinin, mobil nesne tanımlama amaçlı belirtilen düşük güç telsiz istasyonları ile amatör radyo istasyonlarında zararlı radyo dalga parazitlerine neden olması halinde, size en yakın servis merkeze başvurun.

Bu fotoğraf makinesi Telsiz Kanunu ve Telekomünikasyon İş Hukuku altındaki teknik standartlara uygun olup, teknik standartlara uyumluluk sertifikasyonu monitörde görüntülenebilir.

Telsiz Kanunu ve Telekomünikasyon İş Hukuku altındaki kablosuz teknik standartlarına uygunluğu belirten belgeleme işaretleri 4 menüsü altındaki [Sertifikasyon İşareti] öğesiyle görüntülenebilir. Menülerin kullanımı hakkında bilgi için bkz. "Menü Düğmesinin Kullanımı" (s.20).

Kablosuz LAN İşlevi Hakkında

- Fotoğraf makinesini, manyetik alanlar ve elektromanyetik dalgalar üreten elektrikli ürünler, AV/OA cihazları vb yakınında kullanmayın.
- Eğer fotoğraf makinesi manyetik alanlar ve elektromanyetik dalgalardan etkilenirse, iletişim işlevi çalışmayabilir.
- Eğer fotoğraf makinesi bir TV veya radyo yakınında kullanılırsa, alım kalitesi azalabilir ve TV görüntüsünün kalitesi düşebilir.
- Eğer fotoğraf makinesinin yakınında pek çok kablosuz LAN erişim noktası bulunuyorsa ve aynı kanal kullanılıyorsa, arama işlemi düzgün şekilde gerçekleşmeyebilir.
- Kayıtlı, gönderilen veya alınan verilerinizin emniyeti sizin sorumluluğunuzdadır.

GPS Hakkında

- Yerel coğrafi durum ve atmosfer koşulları dolayısıyla GPS verilerinin alımı engellenebilir veya gecikebilir. Bu fotoğraf makinesi; iç ortamlarda, yeraltında veya uydu sinyallerini engelleyen ya da yansıtan büyük yapılar, açgöçler veya diğer nesnelere yakınında GPS verilerini alamayabilir.
- GPS konumları sürekli şekilde değişmekte olup, bu durum günün belirli zamanlarında GPS verilerinin alımını engelleyebilir veya geciktirebilir.
- GPS uydularının frekanslarına yakın frekanslar üreten diğer cihazlar veya cep telefonlarının veya manyetize olmuş yüksek voltaj hatlarının mevcudiyeti, GPS verilerinin alımını engelleyebilir.
- Uzun bir süre boyunca kullanılmaması halinde veya GPS verilerinin en son alınmış olduğu yerden daha uzağa taşınmış olması halinde, bu fotoğraf makinesinin bir sinyali yeniden elde etmesi zaman alabilir.
- Bir hastane ziyaretinde veya bir uçagın inişi kalkışında olduğu gibi, elektronik cihazların kullanımını yasaklanmış olduğu herhangi bir yerde GPS işlevini kapatın.
- Bazı ülkelerde veya bölgelerde GPS'in kullanımı veya konum bilgilerinin elde edilmesi düzenlenmiş olabilir. Yurtdışına seyahat ettiğiniz durumlarda, GPS işlevi mevcut olan bir fotoğraf makinesinin kullanımı veya konum bilgilerinin elde edilmesi ile ilgili bilgiler için konsoloslukla veya seyahat acentesi ile irtibat kurun.

- Bu fotoğraf makinesinin GPS işlevi, kişisel kullanımlı dijital fotoğraf makineleri için geliştirilmiştir. Araştırma amaçlı olarak ya da uçaklar, araçlar veya insanlar vb. için navigasyon sistemi olarak kullanılamaz. Uygun olmayan amaçlar doğrultusunda bu işlevin kullanımından kaynaklanan her türlü sorumluluk veya hasardan dolayı sorumluluk kabul etmemekteyiz.

Ticari markalar

- Microsoft, Windows, Windows Vista ve Photosynth, Microsoft Corporation'ın Amerika Birleşik Devletleri ve diğer ülkelerdeki ticari markalarıdır.
- Macintosh, OS X, QuickTime, iPhone ve App Store; Apple Inc.'in Amerika Birleşik Devletleri ve diğer ülkelerdeki ticari markalarıdır.
- Intel ve Intel Core; Intel Corporation'ın Amerika Birleşik Devletleri ve/veya diğer ülkelerdeki ticari markalarıdır.
- SDXC Logosu bir SD-3C, LLC ticari markasıdır.
- Google, Google Play, Android ve Google Earth; Google Inc.'in ticari markaları veya tescilli ticari markalarıdır.
- Wi-Fi, Wi-Fi Alliance'ın bir tescilli ticari markasıdır.
- IOS, Cisco'nun Amerika Birleşik Devletleri ve diğer ülkelerdeki ticari markası veya tescilli ticari markasıdır ve izin dahilinde kullanılır.
- Facebook, Facebook, Inc.'in tescilli ticari markasıdır.
- Twitter, Twitter, Inc.'in tescilli ticari markasıdır.
- Tumblr, Tumblr, Inc. 'in tescilli ticari markasıdır.
- Bu ürün, Adobe Systems Incorporated lisansı altındaki DNG teknolojisine sahiptir.
- DNG logosu, Adobe Systems Incorporated firmasının Amerika Birleşik Devletleri ve/veya diğer ülkelerdeki tescilli ticari markası veya ticari markasıdır.
- HDMI, HDMI logosu ve High-Definition Multimedia Interface; HDMI Licensing, LLC' nin Amerika Birleşik Devletleri ve/veya diğer ülkelerdeki ticari markaları veya tescilli ticari markalarıdır.

Diğer tüm ticari markalar ilgili sahiplerine aittir.

- Bu ürün, Ricoh Company Ltd. tarafından tasarlanmış olan RICOH RT yazı stilini kullanır.
- Bu ürün PRINT Image Matching III'ü desteklemektedir. PRINT Image Matching özelliğine sahip dijital fotoğraf makineleri, yazıcılar ve programlar fotoğrafçıların amaçlarına daha yakın görüntüler elde etmelerine yardımcı olur. Bazı fonksiyonlar, PRINT Image Matching III ile uyumlu olmayan yazıcılarda kullanılamamaktadır.
- Telif Hakkı 2001 Seiko Epson Corporation. Tüm Hakları Mahfuzdur. PRINT Image Matching, Seiko Epson Corporation'ın bir ticari markasıdır. PRINT Image Matching logosu, Seiko Epson Corporation'ın bir ticari markasıdır.

HDMI™
HIGH-DEFINITION MULTIMEDIA INTERFACE

SD™
XC I

SILKYPPIX®

DNG

AVC Patent Portföy Lisansı

Bu ürün; bir tüketicinin kişisel kullanım veya karşılık alınmadan yapılan diğer kullanımlar amacıyla (i) AVC standardıyla ("AVC video") uyumlu video kodlaması ve/veya (ii) kişisel faaliyetlerde bulunan bir tüketicisi tarafından kodlanan ve/veya AVC video satma lisansına sahip bir video tedarikçisinden alınan AVC video kodunu çözmesi için AVC Patent Portföyü Lisansı çerçevesinde lisanslıdır. Diğer kullanım amaçları için dolayı veya dolaysız herhangi bir lisans verilmemektedir. MPEG LA, LLC'den ayrıntılı bilgi alabilirsiniz. Bkz. <http://www.mpegla.com>.

BSD-Lisanslı Yazılımın Kullanımına Dair Duyuru

Bu ürün, BSD Lisansı altında ruhsatlandırılmış yazılım içermektedir. BSD lisansı, kullanımın garanti altına alınmamış olduğunun açık şekilde belirtilmiş olması ve bir telif hakkı bildirim ve ruhsatlama koşulları listesi sunulmasından dolayı yazılımın yeniden dağıtımına imkan veren bir ruhsat şeklidir. Aşağıdaki içerikler, daha önce belirtilmiş ruhsatlama koşulları temel alınarak görüntülenir ve ürünü kullanımınızı sınırlama v.b. amacı taşımamaktadır.

Tera Koşulu
Copyright (C) 1994-1998 T. Teranishi
(C) 2004-2015 TeraTerm Project
Tüm hakları saklıdır.

Değişiklik yapısın veya yapılmasın, kaynak veya ikili formlarda yeniden dağıtım ve kullanıma, aşağıdaki koşulların karşılanmış olması halinde izin verilir:

1. Kaynak kodun yeniden dağıtımları; yukarıdaki telif hakkı bildirimini, bu koşullar listesini ve aşağıdaki yasal uyarıyı muhafaza etmelidir.
2. İkili formdaki yeniden dağıtımlar; yukarıdaki telif hakkı bildirimini, bu koşullar listesini ve dokümantasyonda ve/veya dağıtımla birlikte tedarik edilen materyallerde bulunan aşağıdaki yasal uyarıyı muhafaza etmelidir.
3. Müellifin ismi, yazılı ön izin alınmaksızın, bu yazılımdan türetilen ürünleri onaylamak veya tanıtmak için kullanılamaz.

BU YAZILIM, MÜELLİFİ TARAFINDAN "OLDUĞU GİBİ" TEMİN EDİLİR VE BUNLARLA SINIRLI OLMAMAK KAYDIYLA, SATILABİLİRLİK VE ÖZEL BİR AMACA UYGUNLUK KONUSUNDAKİ ZİMNİ GARANTİLER DE DAHİL, AÇIK VEYA ZİMNİ HİÇBİR GARANTİ BULUNMAMAKTADIR. HİÇBİR DURUMDA, MÜELLİF, BÖYLE BİR ZARARIN OLASILIĞI ÖNCEDEDEN BİLDİRİLMİŞ OLSA DAHİ, HERHANGİ BİR ŞEKİLDE BU YAZILIMIN KULLANIMI SONUCU OLUŞABİLECEK DOĞRUDAN, DOLAYLI, CEZA GEREKTİREN, TESADÜFİ, ÖZEL, ÖRNEK NİTELİĞİNDE VEYA SONUÇ OLARAK ORTAYA ÇIKMIŞ (BUNLARLA SINIRLI OLMAMAK KAYDIYLA, İKAME MAL VEYA HİZMET ALIMİ; KULLANIM VERİ VEYA KAR KAYBI YA DA İŞİN KESİNTİYE UĞRAMASI DA DAHİL), SEBEBİ NE OLURSA OLSUN VEYA SÖZLEŞME, TAM SORUMLULUK VEYA KASIT (İHMAL VEYA DİĞER HALLER DAHİL) NEDENİYLE HERHANGİ BİR SORUMLULUK DOKTRİNİ UYARINCA HERHANGİ BİR ZARARDAN SORUMLU TUTULAMAZ.

GARANTİ POLİÇESİ

Yetkili, dürüst fotoğrafçılık dağıtım kanalları aracılığı ile satın alınan tüm fotoğraf makinelerimiz, satın alma tarihinizden itibaren on iki ay süre ile malzeme ya da işçilik hatalarına karşı garantilidir. Bu süre içerisinde, fotoğraf makinesinin herhangi bir etkiye maruz kaldığına dair belirti olmaması, kum ya da sıvı yüzünden zarara uğramamış olması, yanlış kullanım, pil ya da kimyasal aşınmanın söz konusu olmaması, kullanım talimatlarının aksine çalıştırılmamış olması ya da herhangi yetkisi olmayan bir tamirci tarafından değiştirilmemiş olması koşulu ile ücret alınmaksızın arızalı parçalar değiştirilecek ve servis sağlanacaktır. Üretici ya da onun yetkili temsilcileri, bu kişiler tarafından yazılı onay olmaksızın yapılan hiçbir tamir ya da değişiklikten ve hatalı malzeme ya da işçilik veya başka hangi sebepten ötürü olursa olsun, gecikme, kullanım kaybı ya da diğer dolaylı ya da herhangi bir müteakip zarardan sorumlu değildir; ve, her türlü garanti ya da teminat kapsamında üretici ya da yetkili temsilcilerine ait açık ya da dolaylı sorumluluğun, burada da belirtildiği üzere, sadece parça değişimi ile kısıtlı olması üzerinde açıkça mutabık kalmıştır. Yetkili olmayan servis tesisleri tarafından yapılan hiçbir tamir için geri ödeme yapılmaz.

12 Aylık Garanti Süresinde Uygulanacak Prosedür

12 aylık garanti süresi içerisinde arızalı olduğu kanıtlanan herhangi bir fotoğraf makinesi, fotoğraf makinesinin satın alındığı yere ya da üreticiye iade edilmelidir. Ülkenizde, üreticinin bir temsilcisi bulunmuyorsa, ön ödemeli posta ile fotoğraf makinesini üreticiye gönderin. Bu durumda, gerekli olan karmaşık müşteri prosedürleri nedeniyle, fotoğraf makinesinin size geri gönderilmesi uzun bir süre alacaktır. Fotoğraf makinesi, garanti altında ise, gerekli tamirat yapılacak, parçalar ücretsiz olarak değiştirilecek ve servisin tamamlanmasını müteakip size iade edilecektir. Fotoğraf makinesi, garanti altında değilse, üreticinin ya da onun yetkili temsilcilerinin normal ücretleri uygulanacaktır. Gönderi ücretleri, cihazın sahibi tarafından karşılanacaktır. Eğer fotoğraf makinenizi ülke dışından satın aldıysanız, garanti süresi içerisinde servise vermek istemeniz

durumunda, üreticinin söz konusu ülkede bulunan temsilcileri tarafından normal işlem ve servis ücretleri uygulanabilir. Bu durum göz önünde bulundurulmaksızın, üreticiye iade edilen fotoğraf makinesi, bu prosedür ve garanti poliçesi uyarınca, ücret alınmaksızın servise alınacaktır. Ancak, her türlü durumda, gönderi ücretleri ve gümrük masrafları, gönderen tarafından karşılanacaktır. Gerekliğinde satınalma tarihinizi kanıtlayabilmemiz için, lütfen fotoğraf makinenizin satın alınmasına ilişkin fiş ya da faturanızı bir yıl süre ile saklayın. Fotoğraf makinenizi servise göndermeden önce, doğrudan üreticiye gönderdiğiniz durumlar dışında, üreticinin yetkili temsilcilerine ya da bu kişiler tarafından onaylı tamir merkezlerine gönderdiğinizden emin olun. Her zaman servis ücretini sorun ve verilen servis ücretini kabul ettikten sonra servis merkezine servis işlemine başlamalarını söyleyin.

- **Bu garanti poliçesi müşterinin yasal haklarını etkilemez.**
- **Bazı ülkelerde yetkili dağıtıcılarımızda bulunan yerel garanti poliçeleri, işbu garanti poliçesinin yerini almaktadır. Dolayısıyla, satın aldığınız an size ürün ile birlikte verilen garanti kartını incelemeniz ya da daha fazla bilgi almak ve garanti poliçesinin bir nüshasını elde etmek için ülkenizdeki yetkili dağıtıcımızla görüşmeniz tavsiye edilmektedir.**

Avrupa'daki Müşteriler İçin

RICOH IMAGING COMPANY, LTD. işbu belge ile bu PENTAX K-1 cihazının, 1999/5/EC Sayılı Direktifin temel gereksinimlerine ve diğer ilgili hükümlerine uygun olduğunu beyan eder.

Uygunluk Beyanının (DoC) tam versiyonu için lütfen <http://www.ricoh-imaging.co.jp/english> adresini ziyaret edin.

Eski Cihazların ve Kullanılmış Pillerin Toplanması ve Elden Çıkarılması ile İlgili Kullanıcılar İçin Bilgiler



1. Avrupa Birliği'nde

Ürünlerde, ambalajda ve/veya birlikte gelen belgelerde bulunan bu semboller, kullanılmış elektrikli ve elektronik cihazların ve pillerin genel evsel atıklarla karıştırılmaması gerektiği anlamına gelir.

Kullanılmış elektrikli/elektronik cihazlar ve piller ayrı olarak işleme tabi tutulmalı ve bu tip ürünlerin uygun muamele, yeniden kazanım ve yeniden dönüşümü gerekli kılan mevzuatla uyum içinde olmalıdır.



Bu ürünleri düzgün şekilde elden çıkararak, atığın gerekli muamele, yeniden kazanım ve yeniden dönüşüm işlemlerine tabi tutulmasının sağlanmasına katkıda bulunacak ve böylece, uygun olmayan elden çıkarma yöntemlerinden kaynaklanan çevre ve insan sağlığı üzerindeki potansiyel negatif etkileri önlemiş olacaksınız.

Eğer yukarıda gösterilen sembolün altına bir kimyasal sembol eklenmişse, Pil Yönergesi uyarınca bu sembol, Pil Yönergesinde belirtilen geçerli eşik değerinin üzerinde bir konsantrasyonda pil içerisinde ağır metal bulunduğunu gösterir (Hg = Cıva, Cd = Kadmiyum, Pb = Kurşun).

Kullanılmış ürünlerin toplanması ve yeniden dönüşümü hakkında daha çok bilgi edinmek için lütfen yerel yetkililerinizle, atık elden çıkarma servisinizle veya ürünleri satın aldığınız noktayla bağlantıya geçin.

2. AB dışındaki diğer ülkeler

Bu semboller yalnızca Avrupa Birliği dahilinde geçerlidir. Eğer kullanılmış ürünleri elden çıkarmak istiyorsanız, lütfen yerel mercilerle ve bayinizle irtibat kurunuz ve uygun elden çıkarma metodu ile ilgili bilgi edininiz.

İsviçre için: Yeni bir ürün satın alınmış olmasa bile kullanılmış elektrikli/elektronik cihazı ücretsiz olarak bayiye teslim edebilirsiniz. Toplama tesisleri hakkında daha ayrıntılı bilgiler www.swico.ch veya www.sens.ch web sitelerinde mevcuttur.



CE İşareti, bir Avrupa Birliği Yönergesi uygunluk işaretidir.

Not

RICOH IMAGING COMPANY, LTD.

1-3-6, Naka-magome, Ohta-ku, Tokyo 143-8555, JAPAN
(<http://www.ricoh-imaging.co.jp>)

**RICOH IMAGING EUROPE
S.A.S.**

Parc Tertiaire SILIC 7-9, avenue Robert Schuman - B.P. 70102,
94513 Rungis Cedex, FRANCE
(<http://www.ricoh-imaging.eu>)

**RICOH IMAGING AMERICAS
CORPORATION**

633 17th Street, Suite 2600, Denver, Colorado 80202, U.S.A.
(<http://www.us.ricoh-imaging.com>)

**RICOH IMAGING CANADA
INC.**

5520 Explorer Drive Suite 300, Mississauga, Ontario, L4W 5L1, CANADA
(<http://www.ricoh-imaging.ca>)

**RICOH IMAGING CHINA CO.,
LTD.**

23D, Jun Yao International Plaza, 789 Zhaojabang Road, Xu Hui District,
Shanghai, 200032, CHINA
(<http://www.ricoh-imaging.com.cn>)

**EEE YÖNETMELİGİNE
UYGUNDUR**

Nar Yatırım A.S.
Burhaniye Mah. Nesetbey Sok. No:7/B
Uskudar 34676 İstanbul - Türkiye
Tel: +90 216 422 40 50 - Fax: +90 216 422 55 20
www.pentax.com.tr

Bu iletişim bilgileri önceden bildirimde bulunulmaksızın değiştirilebilir.
En güncel bilgiler için lütfen web sitelerimizi kontrol edin.

- Özellikler ve harici boyutlar önceden haber verilmeksizin değişikliğe tabi tutulabilir.